

Genie®



Brukerhåndbok *med vedlikeholdsinformasjon*

Fourth Edition
Second Printing
Part No. 110018NW

S™-60

S™-65

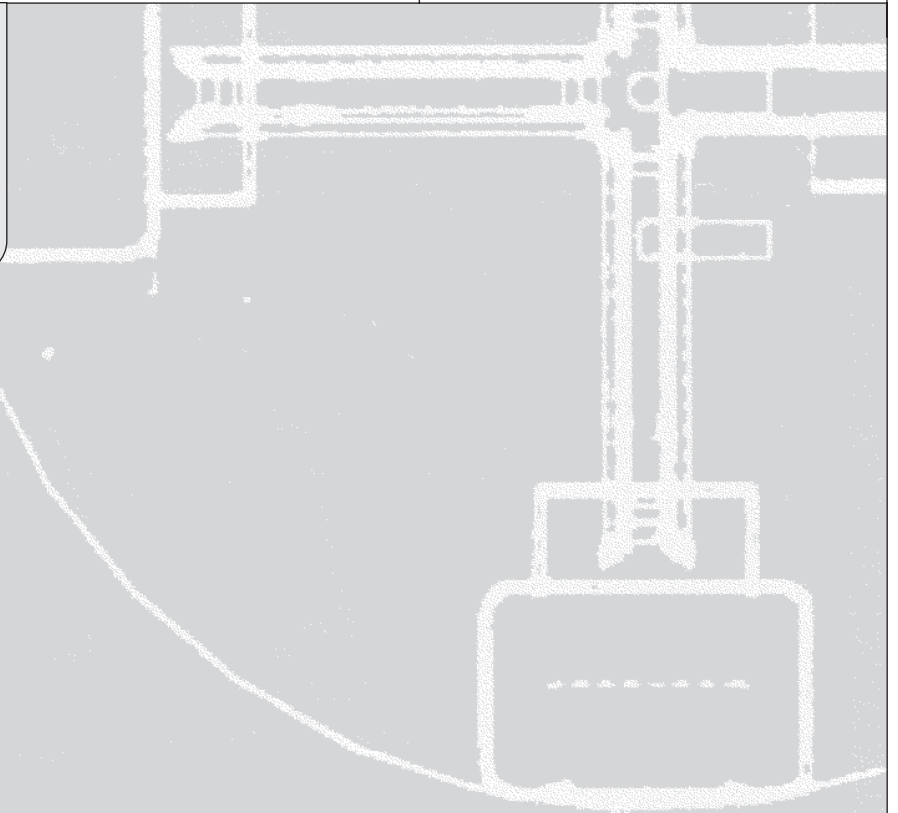

Viktig

Les, forstå og overhold sikkerhetsreglene og betjeningsinstruksjonene før maskinen tas i bruk. Kun opplært og autorisert personell har lov til å bruke denne maskinen. Denne håndboken skal anses som en permanent del av maskinen og skal til enhver tid oppbevares sammen med maskinen. Ved spørsmål, ta kontakt med Genie Industries.

Innhold

| | Side |
|--|------|
| Sikkerhetsregler | 1 |
| Tegnforklaring | 8 |
| Styreanordninger | 9 |
| Inspeksjon før bruk | 12 |
| Vedlikehold | 14 |
| Funksjonstester | 17 |
| Inspeksjon av arbeidsplassen | 22 |
| Betjeningsinstruksjoner | 23 |
| Instruksjoner for transport og løfting | 29 |
| Merking | 32 |
| Spesifikasjoner | 36 |

Kontakt oss:

Internett: <http://www.genielift.com>
E-post: techpub@genieind.com

Copyright © 1995 Genie Industries

Første utgave: Tredje opplag, oktober 1996

Andre utgave: Femte opplag, juli 2000

Tredje utgave: Andre opplag, mai 2004

Fjerde utgave: Andre opplag, august 2006

"Genie" er et registrert varemerke for Genie Industries i USA og i flere andre land. "S" er et registrert varemerke for Genie Industries.

 Trykt på resirkulert papir L

Trykt i USA

Sikkerhetsregler



Fare

Dersom instruksjonene og sikkerhetsreglene i denne håndboken ikke følges, vil det medføre død eller alvorlige personskader.

Bruk ikke denne maskinen før:

- Du har lest og følger prinsippene for sikker bruk av maskinen som finnes i denne brukerhåndboken.

1 Unngå farlige situasjoner.

Les og sørg for at du har forstått sikkerhetsreglene før du går videre til neste del.

- 2 Inspiser alltid maskinen før bruk.
- 3 Utfør alltid funksjonstester før bruk.
- 4 Inspiser arbeidsplassen.
- 5 Bruk kun maskinen til det den er laget for.

- Du har lest, forstått og vil følge produsentens instruksjoner og sikkerhetsregler – sikkerhets- og brukerveiledning og merkingen på maskinen.
- Du har lest, forstått og vil følge arbeidsgivers sikkerhetsregler og reglement for arbeidsplassen.
- Du har lest, forstått og vil følge alle aktuelle forskrifter fra myndighetene.
- Du har gjennomgått kvalifisert opplæring i sikker bruk av maskinen.

SIKKERHETSREGLER

Fare for elektrisk støt

Denne maskinen er **ikke** isolert og vil **ikke** gi noen beskyttelse mot elektrisk støt.

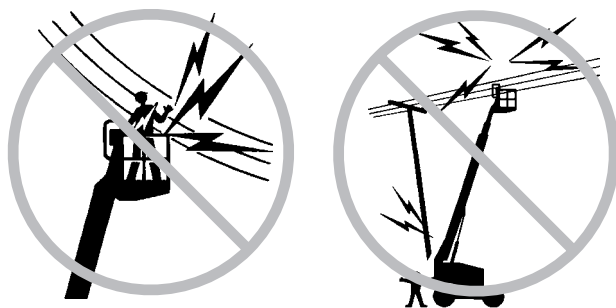

Hold god avstand til strømledninger og elektriske apparater i henhold til aktuelle nasjonale forskrifter og tabellen under.

| Spenning Fase til fase | Minimum avstand i meter |
|---------------------------|-------------------------------|
| 0 til 300 V | Unngå kontakt |
| 300 V til 50 KV | 3,05 |
| 50 KV til 200 KV | 4,60 |
| 200 KV til 350 KV | 6,10 |
| 350 KV til 500 KV | 7,62 |
| 500 KV til 750 KV | 10,67 |
| 750 KV til 1.000 KV | 13,72 |

Ta høyde for at plattformen kan bevege seg, og at ledningene kan svaie, og se opp for sterk vind og vindkast.

Ikke rør maskinen dersom den er i kontakt med strømførende ledninger. Personell på bakken eller på plattformen må ikke røre eller betjene maskinen før de strømførende ledningene er koblet ut.

Ikke bruk maskinen i tordenvær eller storm.

Maskinen må kun benyttes til sveising dersom den er utstyrt med sveiseslange til plattformen og denne er riktig tilkoblet.

Veltefare

Vekten på personer, utstyr og materialer må ikke overstige plattformens maksimumskapasitet.

| | |
|---|--------|
| Maks. plattformkapasitet | 227 kg |
| Maks. plattformkapasitet S-60 med 6 fot plattform med korrekt motvekt | 340 kg |
| Maks. antall personer | 2 |

Vekten av tilleggsutstyr som f.eks. rør- og panel-kurver og sveiseapparat vil redusere plattformens kapasitet og må regnes med i den totale plattformlasten. Se merkingen av ekstraustyret.

Bommen må kun heves eller forlenges dersom maskinen er plassert på et fast og plant underlag.

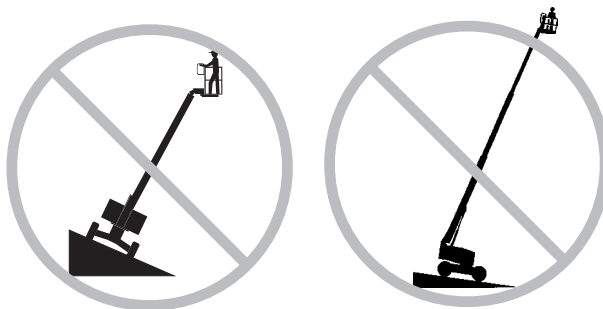

Ikke bruk tiltealarmen som indikator på om maskinen står plant. Tiltealarmen på plattformen utløses kun når maskinen står svært skrått.

SIKKERHETSREGLER

Dersom tiltealarmen utløses:

Ikke forleng, roter eller hev bommen over horisontal stilling. Flytt maskinen til et fast og plant underlag før plattformen heves. Dersom tiltealarmen utløses når plattformen er hevet, trekk inn bommen og senk plattformen svært forsiktig. Roter ikke bommen mens den senkes. Flytt maskinen til et fast og plant underlag før plattformen heves.

Ikke bruk plattformkontrollene til å frigjøre plattformen dersom den sitter fast eller normal bevegelse hindres av andre gjenstander. Alt personell må fjernes fra plattformen før ethvert forsøk på å frigjøre plattformen utføres ved hjelp av kontrollene på bakken.

Ikke hev bommen når vindstyrken er over 12,5 m/s. Hvis vindstyrken overstiger 12,5 m/s når bommen er hevet, senk bommen og avslutt bruken av maskinen.

Ikke bruk maskinen i sterk vind eller ved sterke vindkast. Ikke øk flatearealet på plattformen eller lasten. Økning av arealet som utsettes for påvirkning av vind, vil gjøre maskinen mer ustabil.



Vær ekstremt forsiktig, og kjør med lav hastighet og med maskinen sammenslått over ujevnt terreng, skrot, ustabil eller glatt underlag og nær hull og skrenter.

Ikke endre eller koble ut endebyrterne.

Ikke kjør maskinen med bommen hevet eller forlenget på eller nær ujevnt terreng, ustabil underlag eller under andre farlige forhold.

Ikke kjør maskinen i hellinger som er brattere enn den maksimale hellingen oppover, nedover eller sidelengs som maskinen takler. Den angitte maksimale hellingen for maskinen gjelder kun ved sammenslått posisjon.

Maks. helling, sammenslått posisjon, 2WD

| | |
|----------------------|------------|
| Motvekt oppoverbakke | 30 % (17°) |
| Motvekt nedoverbakke | 10 % (6°) |
| Sideveis helling | 25 % (14°) |

Maks. helling, sammenslått posisjon, 4WD

| | |
|----------------------|------------|
| Motvekt oppoverbakke | 45 % (24°) |
| Motvekt nedoverbakke | 30 % (17°) |
| Sideveis helling | 25 % (14°) |

Merk: Godkjent maksimal helling er avhengig av bakkeforholdene og tilstrekkelig trekraft.

Ikke skyv fra eller trekk deg mot gjenstander utenfor plattformen.

Maks. tillatt sidekraft - ANSI & CSA
667 N

Maks. tillatt manuell kraft - CE & Australia
400 N

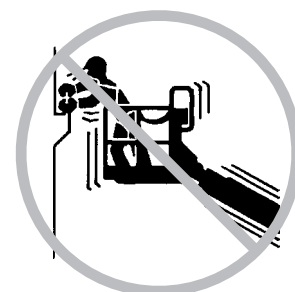

Ikke endre eller koble ut maskindeler som på noen måte virker inn på sikkerhet og stabilitet.

Ikke skift ut deler som er vitale for maskinens stabilitet med deler med annen vekt eller andre spesifikasjoner.

SIKKERHETSREGLER

Dekk som er montert fra fabrikken, må ikke erstattes med dekk med andre spesifikasjoner eller en annen ply rating.

Dekk med høy bæreevne må være montert fra fabrikken. Ikke skift ut standard, fabrikkmonterte dekk med dekk med høy bæreevne.

Ikke modifierer eller endre en løftbar arbeidsplattform uten at produsenten har gitt skriftlig tillatelse på forhånd. Montering av tilleggsutstyr for festing av verktøy eller materialer på plattformen, dørkens sikkerhetskant eller rekkverket kan øke vekten på plattformen og overflatearealet på plattformen eller lasten.

Ikke transporter verktøy og materialer hvis de ikke er fordelt jevnt og kan håndteres på en trygg måte av personen(e) på plattformen.

Ikke plasser eller fest overhengende last på noen deler av denne maskinen.

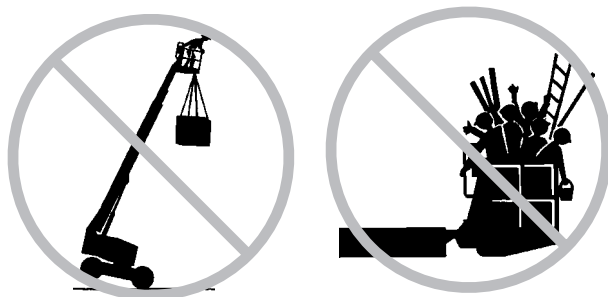

Ikke plasser stiger eller stillaser på plattformen eller inntil noen deler av denne maskinen.

Ikke bruk denne maskinen på et bevegelig eller mobilt underlag eller kjøretøy.

Pass på at alle dekkene er i god stand, at luftfylte dekk har nok luft og at hjulmuttere er godt tilskrudd.

Ikke bruk maskinen som kran.

Ikke skyv maskinen eller andre gjenstander med bommen.

Ikke la bommen komme i kontakt med andre objekter.

Ikke bind bommen fast til andre objekter.

Ikke plasser last slik at den stikker ut over plattformens yttergrenser.

Modeller med kapasitet på 340 kg: Ikke monter en plattform godkjent for 340 kg på maskiner som er godkjent for annen belastning. Se serienummermerket for maskinens maksimalt tillatte vekt.

Fallfare

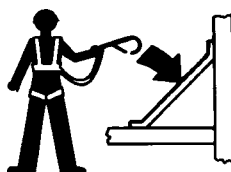

Alle brukere må bruke sikkerhetsbelte eller sele i henhold til offentlige forskrifter. Fest sikkerhetstauet til forankringen på plattformen.

Ikke sitt, stå eller klatre på plattformens rekkverk. Stå støtt på plattformen til enhver tid.



Ikke klatre ned fra plattformen når den er hevet.

Hold plattformen fri for skrot.

Lukk grinda på plattformen før bruk.

SIKKERHETSREGLER

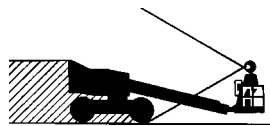
Kollisjonsfare

Vær oppmerksom på begrenset sikt og blindsoner når du kjører eller betjener maskinen.

Vær oppmerksom på bommens posisjon og bakendens svingradius ved rotasjon.

Kontroller arbeidsplassen for høye hindringer og andre mulige farer.

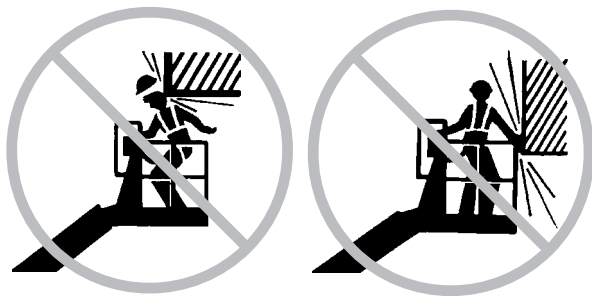

Vær oppmerksom på klemfare når du holder fast i plattformens rekkverk.

Ikke senk bommen uten at området under er fritt for personer og hindringer.

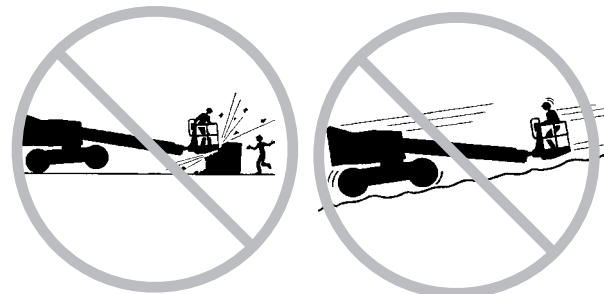

Begrens hastigheten ved forflytting ut fra kjøreforholdene (underlag, trafikk, helling, personer i området) og andre faktorer som kan medføre kollisjonsfare.

Alle brukere må følge arbeidsgivers, arbeidsstedets og myndighetenes forskrifter angående bruk av personlig verneutstyr.

Bruk de fargekodede retningspilene på plattformkontrollen og chassiset for kjøre- og styrefunksjoner.

Ikke bruk bommen i nærheten av kraner uten at kranen er avsperrret og/eller forholdsregler er tatt for å forhindre en eventuell kollisjon.

Bruk av maskinen til lek og stunt er forbudt.

Fare for skader på maskindeler

Ikke bruk batteri eller lader med mer enn 12 V spenning for å starte motoren med startkabler.

Ikke bruk maskinen til sveising.

Eksplisjons- og brannfare

Ikke start motoren hvis du lukter eller oppdager kondensert petroleumsgass (LPG), bensin, diesel eller andre eksplosive stoffer.

Ikke fyll drivstoff mens motoren er i gang.

Sørg for god plass og god ventilasjon ved fylling av drivstoff og lading av batteri, og hold god avstand til gnister, åpen ild og tente sigaretter.

Ikke bruk maskinen på farlige steder eller steder hvor det kan forekomme brennbare eller eksplosive gasser eller partikler.

Ikke spray eter inn i maskiner med glødeplugg.

SIKKERHETSREGLER

Fare for skade på maskinen

Ikke bruk en ødelagt maskin eller en maskin som ikke virker som den skal.

Inspiser maskinen grundig før bruk og test alle funksjoner før hvert arbeidsskift. Merk en ødelagt maskin umiddelbart, og ta den ut av drift.

Forsikre deg om at alt vedlikehold er utført i henhold til denne håndboken og gjeldende *servicehåndbok for Genie S-60 & Genie S-65*.

Sørg for at all merking er på plass, og at den er leselig.

Sørg for at bruker-, sikkerhets- og ansvarshåndbøkene er komplette og leselige, og at de ligger i oppbevaringsboksen på plattformen.

Fare for personskade

Ikke bruk maskinen dersom den lekker hydraulisk olje eller luft. En luftlekkasje eller lekkasje av hydraulisk olje kan trenge gjennom huden og/eller forårsake brannskader.

Sørg alltid for god ventilasjon ved bruk av maskinen for å unngå kullforgiftning.

Uheldig kontakt med komponenter under ethvert deksel vil medføre alvorlig personskade. Kun faglært vedlikeholdspersonell skal åpne slike deksler. Bruker bør kun åpne slike deksler ved inspeksjon før bruk. Alle deksler må være lukket og sikret når maskinen er i bruk.

Batterisikkerhet

Forbrenningsfare

Batterier inneholder syre. Bruk alltid beskyttende klær og øyebeskyttelse når du jobber med batterier.

Unngå søl av eller kontakt med batterisyre. Nøytraliser batterisyresøl med bakepulver og vann.

Eksplisjonsfare

Hold gnister, flammer og tente sigaretter unna batteriene. Batterier skiller ut en eksplosiv gass.

Fare for elektrisk støt

Unngå kontakt med batteripolene.

Sikkerhetsregler for plattform med sveiseslange (hvis montert)

Les, forstå og følg alle advarsler og instruksjoner som følger med sveiseapparatet.

Ikke koble til sveiseelektroder eller -kabler uten at sveiseapparatet er slått av ved kontrollpanelet på plattformen.

Sørg for at sveisekablene er riktig tilkoblet før sveising.

Koble elektrodene til skrukoblingene på dreieskiven og plattformen.

SIKKERHETSREGLER

Tegnforklaring

Merkingen på Genie-produkter inneholder symboler, fargekoder og ord som angir følgende:



Sikkerhetssymbol – brukes til å varsle personell om potensiell fare for personskade. Følg alle sikkerhetsmeldinger som følger dette symbolet, for å forhindre mulig personskade eller død.

▲ DANGER



Rødt – brukes til å indikere at det er oppstått en overhengende fare som, dersom den ikke unngås, vil føre til død eller alvorlig personskade.

▲ WARNING



Oransje – brukes til å indikere at det er oppstått en potensiell fare som, dersom den ikke unngås, kan føre til død eller alvorlig personskade.

▲ CAUTION



Gult med sikkerhetssymbol – brukes til å indikere at det er oppstått en potensielt farlig situasjon som, dersom den ikke unngås, kan føre til mindre eller moderate personskader.

CAUTION

Gult uten sikkerhetssymbol – brukes til å indikere at det er oppstått en potensielt farlig situasjon som, dersom den ikke unngås, kan føre til materielle skader.

NOTICE

Grønt – brukes til å indikere informasjon om bruk eller vedlikehold.

Tegnforklaring

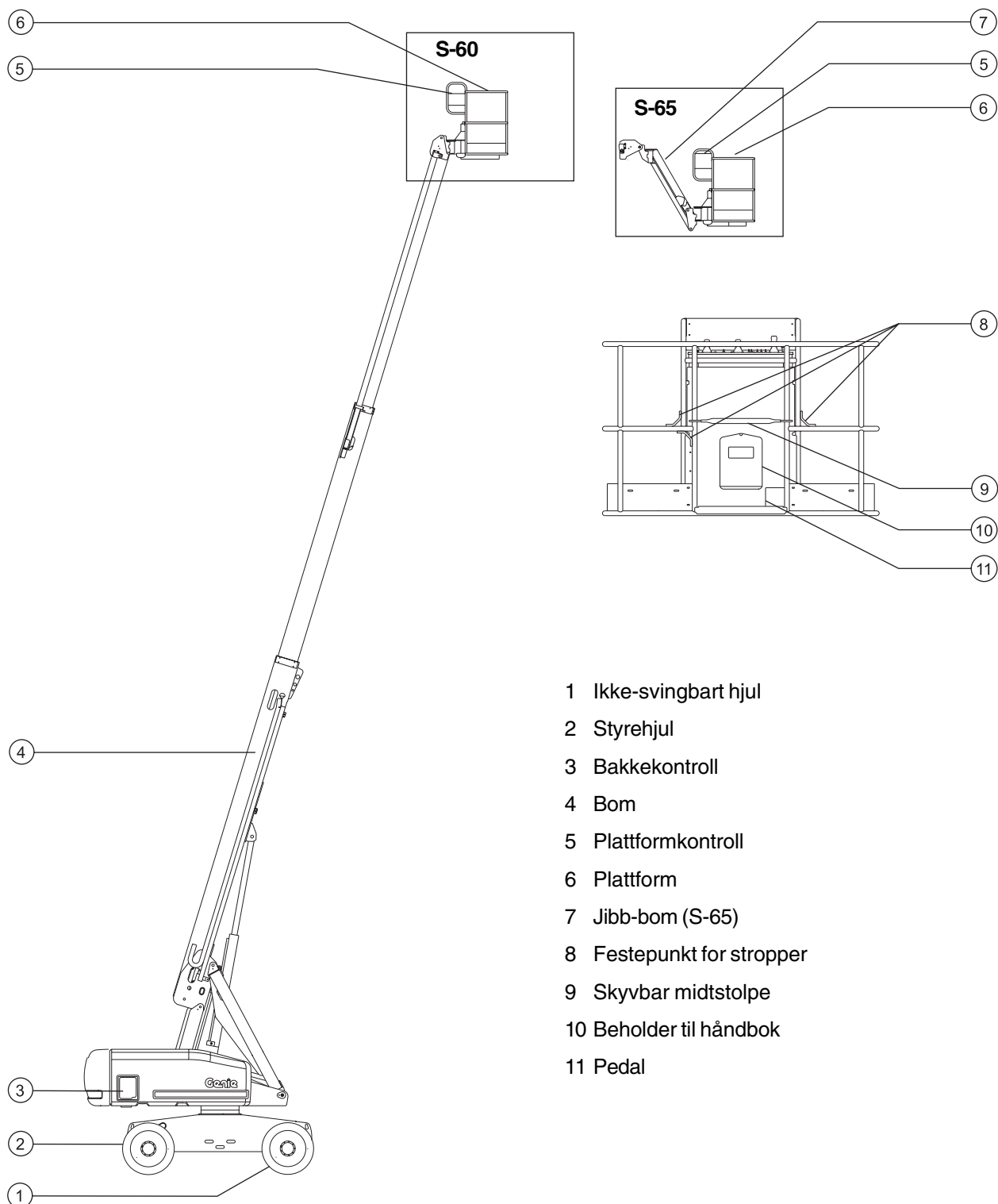

- 1 Ikke-svingbart hjul
- 2 Styrehjul
- 3 Bakkekontroll
- 4 Bom
- 5 Plattformkontroll
- 6 Plattform
- 7 Jibb-bom (S-65)
- 8 Festepunkt for stropper
- 9 Skyvbar midtstolpe
- 10 Beholder til håndbok
- 11 Pedal

Styreanordninger

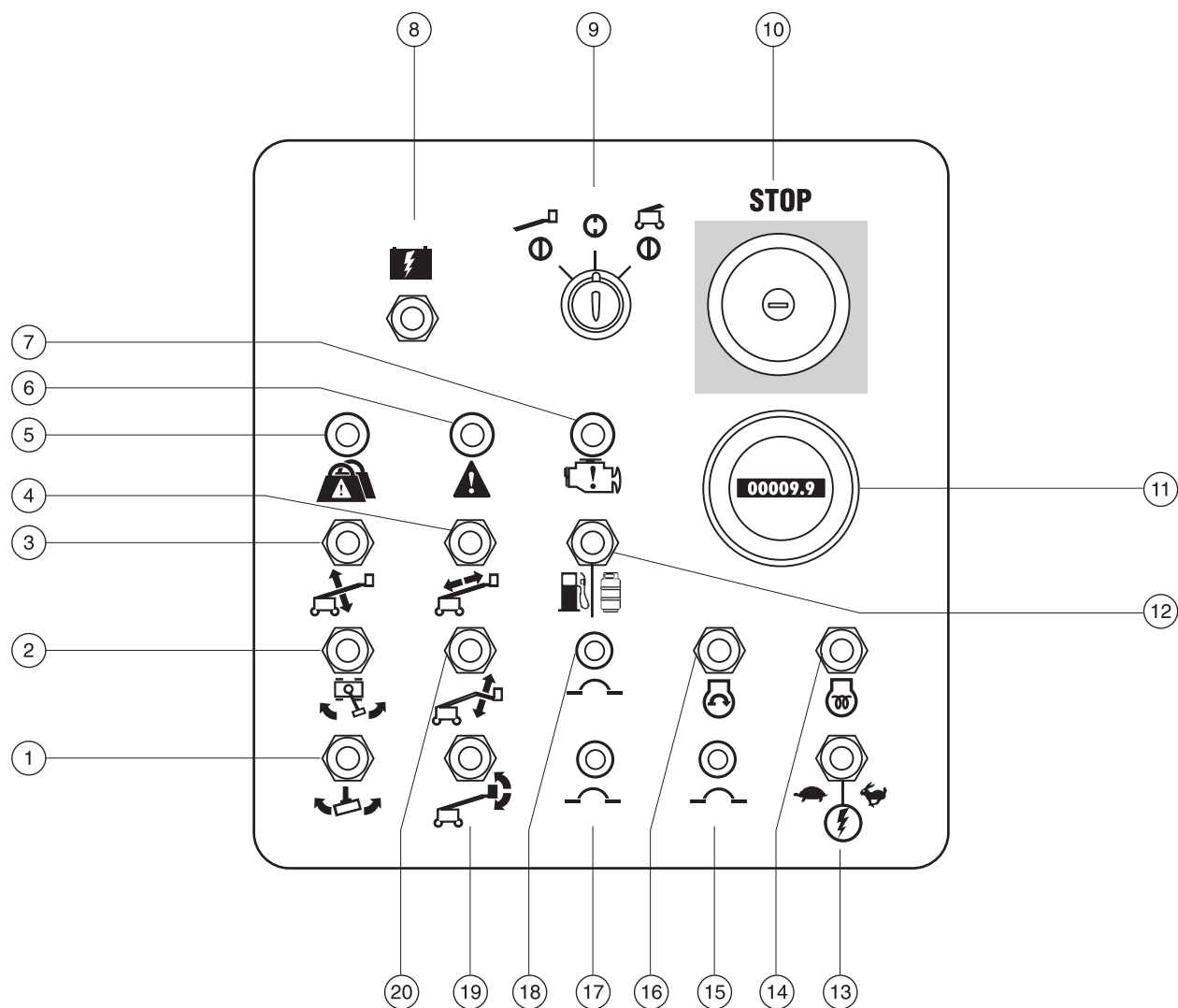

Bakkekontrollpanel

- | | |
|---|---|
| 1 Bryter for rotering av plattform | 11 Timeteller |
| 2 Bryter for rotering av dreieskive | 12 Bensin-/LPG-modeller: Drivstoffbryter |
| 3 Bryter for å få bom opp/ned | 13 Aktiveringsbryter for funksjoner |
| 4 Bryter for å forlenge/trekke inn bom | 14 Dieselmoteller: Bryter for glødeplugg |
| 5 Indikatorlampe for overlast på plattform (hvis montert) | 15 15 A sikring for motorens elektriske kretser |
| 6 Indikatorlampe for funksjonsfeil på maskin | 16 Bryter for start av motor |
| 7 Indikatorlampe for motorsjekk | 17 15 A sikring for styreanordningenes elektriske kretser |
| 8 Bryter for tilleggsstrøm | 18 20 A sikring for oljekjøler og tilleggsutstyr |
| 9 Nøkkelplyter for valgene plattform/av/bakke | 19 Bryter for justering av plattform |
| 10 Rød nødstopknapp | 20 Kun S-65: Bryter for å jibbe bom opp/ned |

Genie
A TEREX COMPANY

STYREANORDNINGER

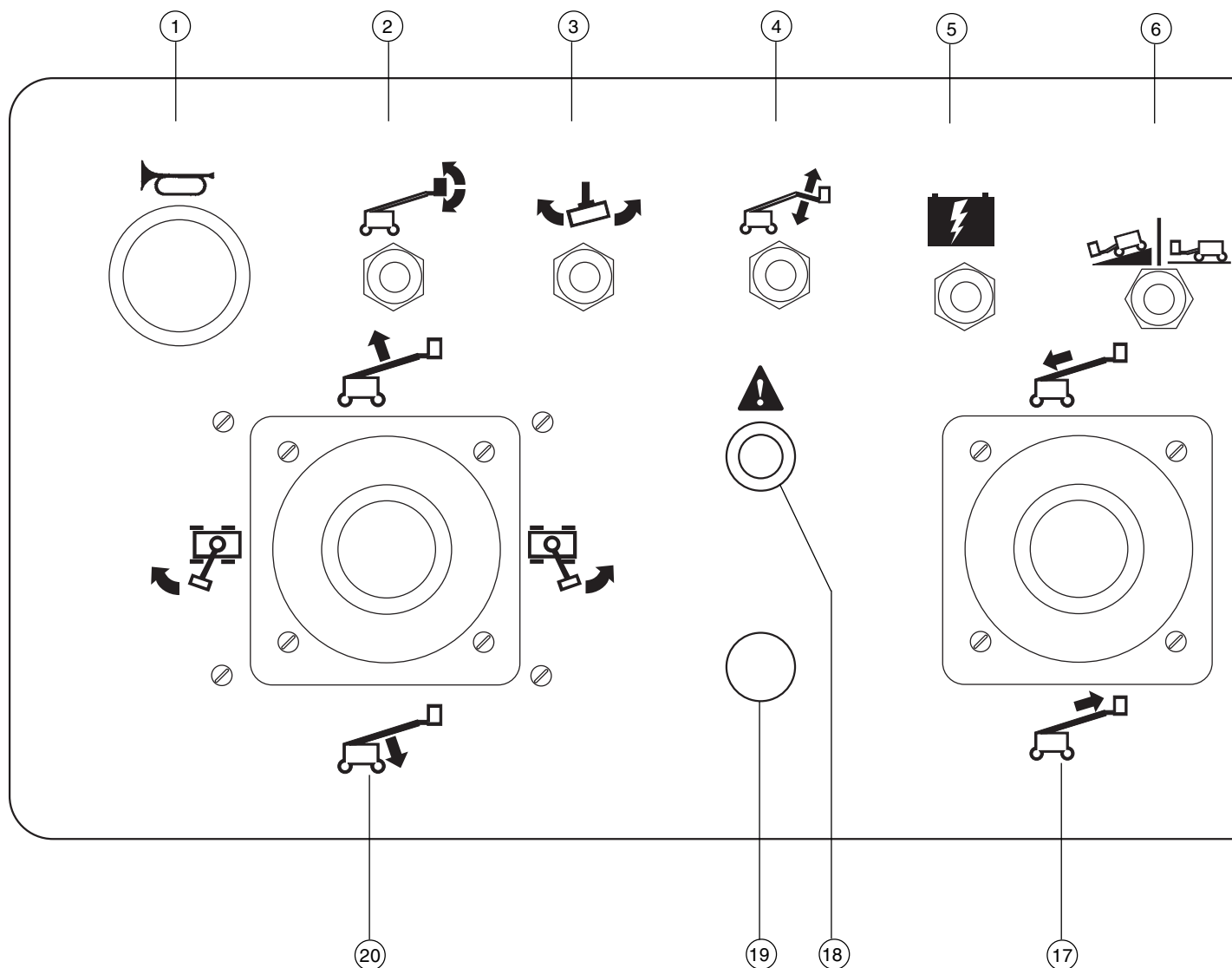
**Kontrollpanel plattform**

- | | |
|---|--|
| <p>1 Fløyte</p> <p>2 Bryter for justering av plattform</p> <p>3 Bryter for rotering av plattform</p> <p>4 Kun S-65: Bryter for å jibbe bom opp/ned</p> <p>5 Bryter for tilleggsstrøm</p> <p>6 Bryter for valg av kjørehastighet</p> | <p>7 Bryter for glødeplugg</p> <p>8 Bryter for start av motor</p> <p>9 Valgbryter for motor på tomgang (rpm)</p> <ul style="list-style-type: none"> · Skilpadde: pedal aktivert lav tomgang · Kanin: pedal aktivert høy tomgang <p>10 Bensin-/LPG-modeller: Drivstoffbryter</p> <p>11 Rød nødstopknapp</p> |
|---|--|

STYREANORDNINGER

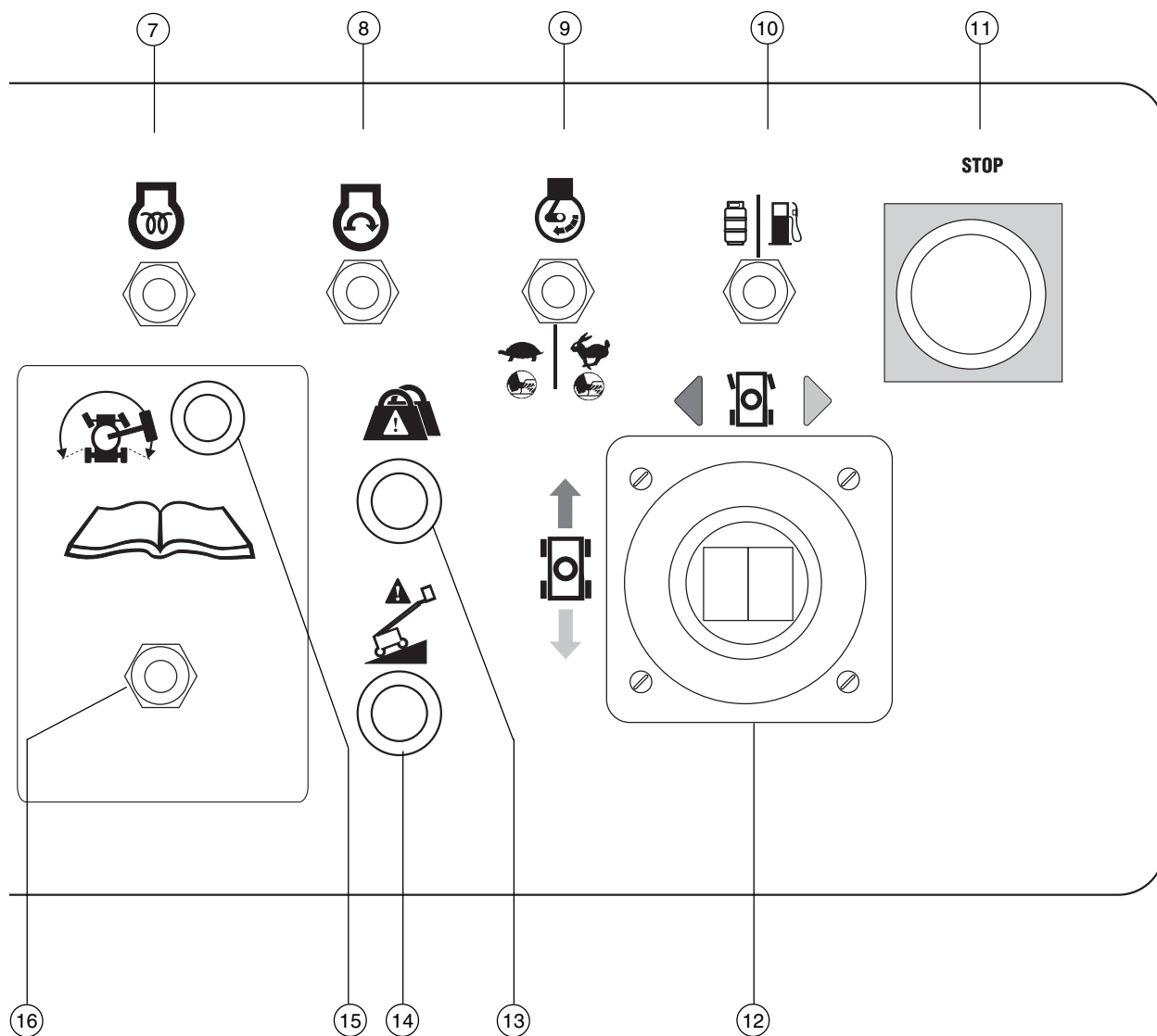

12 Dobbeltakslet styrespak for kjøre- og styrefunksjoner
ELLER styrespak for kjørefunksjon og tommelbryter for styrefunksjon.

13 Indikatorlampe for overlast på plattform (hvis montert)

14 Indikatorlampe for maskin ikke i vater (hvis montert)

15 Indikatorlampe for aktivering av kjørefunksjon

16 Aktiveringsbryter for kjøring

17 Kontrollspak for å forlenge/trekke sammen bom

18 Indikatorlampe for funksjonsfeil på maskin

19 brukes til valgfritt tilleggsutstyr

20 Dobbeltakslet styrespak for å heve/senke bom og rotere dreieskive mot høyre/venstre

Inspeksjon før bruk



Bruk ikke denne maskinen før:

- Du har lest og følger prinsippene for sikker bruk av maskinen som finnes i denne brukerhåndboken.

1 Unngå farlige situasjoner.

2 Inspiser alltid maskinen før bruk.

Les og sørg for at du har forstått prinsippet for inspeksjonen før bruk før du går videre til neste del.

3 Utfør alltid funksjonstester før bruk.

4 Inspiser arbeidsplassen.

5 Bruk kun maskinen til det den er laget for.

Grunnleggende regler

Det er brukerens ansvar å utføre inspeksjon før bruk samt rutinemessig vedlikehold.

Inspeksjonen før bruk er en visuell inspeksjon utført av brukeren før hvert arbeidsskift. Hensikten med inspeksjonen er å oppdage åpenbare feil med maskinen før brukeren utfører funksjonstesten.

Inspeksjonen før bruk skal også kunne avdekke om rutinemessig vedlikehold må utføres. Kun rutinemessig vedlikehold spesifisert i denne håndboken kan utføres av brukeren.

Se listen på neste side og sjekk hvert punkt.

Ved skade eller ureglementerte avvik fra fabrikktilstand må maskinen merkes og tas ut av drift.

Reparasjoner må kun utføres av en kvalifisert servicetekniker i henhold til produsentens spesifikasjoner. Etter at reparasjonene er utført, må brukeren igjen inspisere maskinen før funksjonstesten utføres.

Faste vedlikeholdsinspeksjoner skal utføres av kvalifiserte serviceteknikere i henhold til produsentens spesifikasjoner og krav angitt i ansvarshåndboken.

INSPEKSJON FØR BRUK

Inspeksjon før bruk

- Sørg for at bruker-, sikkerhets- og ansvarsveiledningene er komplette og leselige, og at de ligger i oppbevaringsboksen på plattformen.
- Sørg for at all merking er på plass, og at den er leselig. Se avsnittet om merking.
- Kontroller nivået på motoroljen, og at det ikke er noen motoroljelekkasje. Fyll olje om nødvendig. Se avsnittet om vedlikehold.
- Kontroller nivået på den hydrauliske oljen, og at det ikke er noen oljelekkasje. Fyll olje om nødvendig. Se avsnittet om vedlikehold.
- Kontroller kjølevæsknivået, og at det ikke er noen kjølevæskelekkasje. Fyll kjølevæske om nødvendig. Se avsnittet om vedlikehold.
- Kontroller væsknivået i batteriet, og at det ikke er noen batterivæskelekkasje. Fyll på destillert vann om nødvendig. Se avsnittet om vedlikehold.
- Kontroller at dekktrykket er i orden. Fyll luft om nødvendig. Se avsnittet om vedlikehold.

Kontroller at følgende komponenter eller områder ikke er ødelagte, feil installert eller mangler deler, og at det ikke er blitt foretatt uautoriserte endringer:

- Elektriske komponenter, kabling og elektriske ledninger
- Hydrauliske slanger, koblinger, sylindere og forgreininger
- Drivstofftanker og hydrauliske tanker
- Motor for kjøring og dreieskive og nav
- Beskyttelsesputer for bom
- Dekk og hjul
- Motor med tilhørende deler

- Endebyttere og fløyte
- Alarmer og varsellys (hvis montert)
- Muttere, bolter og andre festeanordninger
- Grind på plattformen

Kontroller hele maskinen for:

- Sprekker i sveiser eller gods
- Bulker eller skader på maskinen
- Store mengder rust, korrosjon eller oksidering
- Forsikre deg om at alle strukturelle og andre vesentlige komponenter er på plass, og at alle tilhørende festeanordninger og bolter er på plass og tilstrekkelig skrudd til.
- Etter at du har utført inspeksjonen, sørg for at alle deksler er på plass og låst.

Vedlikehold



Les og følg:

- Kun rutinemessig vedlikehold spesifisert i denne håndboken kan utføres av brukeren.
- Faste vedlikeholdsinspeksjoner skal utføres av kvalifiserte serviceteknikere i henhold til produsentens spesifikasjoner og krav angitt i ansvarshåndboken.

Symbolforklaring vedlikehold

MERK

Følgende symboler benyttes i denne manualen for å vise hensikten med instruksjonene. Når ett eller flere av symbolene vises ved begynnelsen av en vedlikeholdsprosedyre, betyr det følgende:



Indikerer at du trenger verktøy for å utføre denne prosedyren.



Indikerer at du trenger nye deler for å utføre denne prosedyren.



Indikerer at motoren må være kald for at du skal kunne utføre denne prosedyren.

Kontrollere oljenivået i motoren



Korrekt oljenivå i motoren er essensielt for å sikre tilfredsstillende motorytelse og levetid. Bruk av maskinen med galt oljenivå kan skade deler av motoren.

MERK

Sjekk oljenivået når motoren er koplet ut.

- 1 Sjekk peilepinnen for oljenivå. Fyll olje om nødvendig.

Perkins 404-22 motor

| | |
|----------|--------|
| Oljetype | 15W-40 |
|----------|--------|

| | |
|----------------------|-------|
| Oljetype – kaldt vær | 5W-40 |
|----------------------|-------|

Ford LRG-425 EFI motor (oppfyller kravene fra EPA)

| | |
|----------|--------|
| Oljetype | 10W-40 |
|----------|--------|

| | |
|----------------------|-------|
| Oljetype – kaldt vær | 5W-30 |
|----------------------|-------|

Deutz F3L 2011F motor

| | |
|----------|--------|
| Oljetype | 15W-40 |
|----------|--------|

| | |
|----------------------|-------|
| Oljetype – kaldt vær | 5W-30 |
|----------------------|-------|

Ford DSG-423 motor (oppfyller kravene fra EPA 2006)

| | |
|----------|-------|
| Oljetype | 5W-20 |
|----------|-------|

| | |
|----------------------|-------|
| Oljetype – kaldt vær | 5W-20 |
|----------------------|-------|

Kontrollere nivået på den hydrauliske oljen



Korrekt mengde hydraulisk olje er essensielt for at maskinen skal fungere. Gal mengde hydraulisk olje kan ødelegge de hydrauliske komponentene. Ved daglige kontroller kan det oppdages endringer i oljenivået som kan tyde på problemer i det hydrauliske systemet.

- 1 Sørg for at bommen er trukket inn. Foreta en visuell kontroll av måleren på siden av tanken med hydraulisk olje. Fyll olje om nødvendig.
- ⊙ Resultat: Nivået på den hydrauliske oljen skal ligge innenfor de øverste 5 cm av måleren.
- 2 Fyll olje om nødvendig.

Spesifikasjoner for hydraulisk olje

| | |
|----------------------|---|
| Type hydraulisk olje | Chevron Rykon Tilsvarende Premium MV |
|----------------------|---|

Kontrollere kjølevæsknivået – Væskeavkjølte modeller



Riktig kjølevæsknivå er essensielt for å sikre at motoren får lang levetid. Galt kjølevæsknivå vil redusere motorens kjøleevne og ødelegge deler av motoren. Daglige kontroller vil gjøre det mulig å oppdage endringer i kjølevæsknivået som kan tyde på feil i kjølesystemet.

⚠ FORSIKTIG

Forbrenningsfare! Pass på så du ikke brenner deg på varme motordeler og kjølevæske. Kontakt med varme motordeler og/eller kjølevæske kan føre til alvorlige forbrenninger.

- 1 Sjekk væsknivået i kjølevæskebeholderen. Fyll på væske om nødvendig.
- ⊙ Resultat: Væsknivået skal rekke opp til FULL (FULL) -merket.

MERK

Ikke fjern radiatorlokket.

VEDLIKEHOLD

Kontrollere batteriene

Riktige batterier er essensielt for å sikre god motorytelse og sikkerhet. Galt væsknivå eller ødelagte kabler og koblinger kan medføre skade på motordeler og farlige forhold.

⚠ ADVARSEL Fare for elektrisk støt. Kontakt med varme eller strømførende kretser kan føre til død eller alvorlig personskade. Ta av deg alle ringer, klokker og smykker.

⚠ ADVARSEL Fare for personskade. Batterier inneholder syre. Unngå søl av eller kontakt med batterisyre. Nøytraliser batterisyresøl med bakepulver og vann.

- 1 Bruk beskyttelsesklær og -briller.
- 2 Sørg for at batterikablene er godt tilkoblet og uten korrosjon.
- 3 Sørg for at festeøylen som holder batteriet på plass, er festet.
- 4 Fjern hettene fra lufterventilene på batteriet.
- 5 Sjekk syrenivået. Etterfyll med destillert vann i battericellene om nødvendig. Ikke fyll på for mye.
- 6 Sett ventilhettene på igjen.

MERK Beskyttelseshetter på polene og antikorrosjonsmiddel hjelper mot korrosjon på poler og kabler.

Kontrollere dekktrykket

⚠ FARE Fare for velt. Et dekk med for høyt trykk kan eksplodere, noe som kan påvirke maskinens stabilitet og føre til at maskinen velter.

⚠ FARE Fare for velt. Bruk av produkter for midlertidig dekkreparasjon kan føre til dekkfeil som kan påvirke maskinens stabilitet og føre til at maskinen velter.

⚠ ADVARSEL Fare for personskade. Dekk med for høyt trykk kan eksplodere og kan føre til død eller alvorlige personskader.

MERK Denne prosedyren er ikke nødvendig på maskiner med skumfylte dekk.

- 1 Kontroller hvert dekk med en trykkluftmåler. Fyll luft om nødvendig.

| | |
|-----------------------------------|----------|
| Dekktrykk | 4,92 bar |
| Dekktrykk ved høy bæreevne | 4,21 bar |

Fast vedlikehold

Vedlikehold hvert kvartal, årlig og annethvert år må utføres av personell som er opplært og kvalifisert til å utføre vedlikehold på denne maskinen i henhold til prosedyrene angitt i servicehåndboken.

Maskiner som har vært ute av drift i mer enn tre måneder, må gjennom kvartalsvedlikehold før de kan tas i bruk igjen.

Funksjonstester



Bruk ikke denne maskinen før:

- Du har lest og følger prinsippene for sikker bruk av maskinen som finnes i denne brukerhåndboken.

1 Unngå farlige situasjoner.

2 Inspiser alltid maskinen før bruk.

3 Utfør alltid funksjonstester før bruk.

Les og sørg for at du har forstått prinsippet for funksjonstestene før du går videre til neste del.

4 Inspiser arbeidsplassen.

5 Bruk kun maskinen til det den er laget for.

Grunnleggende regler

Funksjonstestene er laget for å oppdage alle eventuelle funksjonsfeil før maskinen tas i bruk. Brukeren må følge trinn for trinn-instruksjonene for å teste alle maskinfunksjoner.

En maskin som ikke fungerer som den skal, må aldri brukes. Dersom en funksjonsfeil oppdages, må maskinen merkes og tas ut av drift. Reparasjoner må kun utføres av en kvalifisert servicetekniker i henhold til produsentens spesifikasjoner.

Etter at reparasjonene er utført, må brukeren igjen inspisere maskinen og utføre en ny funksjonstest før bruk.

FUNKSJONSTESTER

- 1 Velg et testområde som er fast, plant og uten hindringer.

På bakkekontrollpanelet

- 2 Vri bryteren til bakkekontroll.
- 3 Dra ut den røde nødstopppknappen til "på"-posisjon.
- ⊙ Resultat: Varsellyset (hvis montert) skal blinke.
- 4 Start motoren (se avsnittet Betjeningsinstruksjoner).

Test nødstoppfunksjonen

- 5 Trykk inn den røde nødstopppknappen til "av"-posisjon.
- ⊙ Resultat: Motoren skal stanse, og alle funksjoner skal være ute av drift.
- 6 Dra ut den røde nødstopppknappen til "på"-posisjon og start motoren igjen.

Test maskinfunksjonene

- 7 Ikke trykk aktiviseringsknappen for funksjoner til noen av sidene. Prøv å aktivere alle vippebrytere for bom- og plattformfunksjoner. 
- ⊙ Resultat: Alle bom- og plattformfunksjoner skal være inaktive.
- 8 Trykk aktiveringsbryteren for funksjoner til en side, og aktiver alle vippebrytere for bom- og plattformfunksjoner.
- ⊙ Resultat: Alle bom- og plattformfunksjoner skal fungere i en komplett syklus. Senkealarmen (hvis montert) skal lyde mens bommen senkes.

Test tiltesensoren

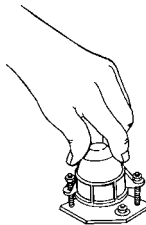
- 9 Dra ut plattformens røde nødstopppknapp til "på"-posisjon. Vri bryteren til plattformkontroll.
- 10 Åpne dreieskivens deksel på siden av tanken og finn tiltesensoren ved siden av drivstofftanken. 
- 11 Trykk den ene siden av tiltesensoren nedover.
- ⊙ Resultat: Alarmen i plattformen skal aktiveres.

Test tilleggskontroller

- 12 Vri nøkkelbryteren til bakkekontroll og slå av motoren.
- 13 Dra ut den røde nødstopppknappen til "på"-posisjon.
- 14 Samtidig holder du bryteren for tilleggsstrøm i "på"-posisjon og aktiverer hver bryter for bomfunksjoner. 

Merk: For å spare batteri skal du teste hver funksjon gjennom en delvis syklus.

- ⊙ Resultat: Alle bomfunksjoner skal fungere.

FUNKSJONSTESTER

Plattformkontrollpanelet**Test nødstoppfunksjonen**

- 15 Vri nøkkelbryteren til plattformkontroll og start motoren igjen.
- 16 Trykk inn den røde nødstoppknappen på plattformen til "av"-posisjon.
- ⊙ Resultat: Motoren skal stanse, og alle funksjoner skal være ute av drift.
- 17 Dra ut den røde nødstoppknappen og start motoren igjen.

Test fløyten

- 18 Trykk på fløyteknappen.
- ⊙ Resultat: Fløyten skal lyde.

Test pedalen

- 19 Trykk inn den røde nødstoppknappen på plattformen til "av"-posisjon.
- 20 Dra ut den røde stoppknappen til "på"-posisjon, men uten å starte motoren.
- 21 Trykk inn pedalen, og prøv å starte motoren ved å bevege startbryteren til en av sidene.
- ⊙ Resultat: Motoren skal ikke starte.
- 22 Ikke trykk ned pedalen. Start motoren igjen.
- 23 Ikke trykk ned pedalen. Test alle maskinfunksjoner.
- ⊙ Resultat: Maskinfunksjonene skal ikke fungere.

Test maskinfunksjonene

- 24 Trykk ned pedalen.
- 25 Aktiver alle maskinfunksjonsspaker og vippebrytere.
- ⊙ Resultat: Alle bom- og plattformfunksjoner skal fungere i en komplett syklus.

Test styringen

- 26 Trykk ned pedalen.
- 27 Trykk tommelbryteren øverst på kjørespaken i den retningen den blå trekanten viser i kontrollpanelet, ELLER beveg kjøre-/styrespaken sakte i retningen den blå trekanten viser.
- ⊙ Resultat: Styrehjulene skal svinge i den retningen de blå trekantene på chassiset viser.
- 28 Trykk tommelbryteren i retningen den gule trekanten viser på kontrollpanelet, ELLER beveg kjøre-/styrespaken sakte i retningen den gule trekanten viser.
- ⊙ Resultat: Styrehjulene skal svinge i den retningen de gule trekantene på chassiset viser.

FUNKSJONSTESTER

Testkjøring og bremsing

- 29 Trykk ned pedalen.
- 30 Beveg kjørespaken sakte i retningen indikert av den blå pilen i kontrollpanelet til maskinen begynner å bevege seg. Sett så spaken tilbake i midtstilling.
- ⊙ Resultat: Maskinen skal bevege seg i den retningen den blå pilen peker på chassiset, og så bråstoppe.
- 31 Beveg kjørespaken sakte i retningen indikert av den gule pilen i kontrollpanelet til maskinen begynner å bevege seg. Sett så spaken tilbake i midtstilling.
- ⊙ Resultat: Maskinen skal bevege seg i den retningen den gule pilen peker på chassiset, og så bråstoppe.

Merk: Bremsene må kunne holde maskinen i ro i alle de hellingene den klarer å kjøre i.

Test dreieakselen (hvis montert)

- 32 Start motoren fra plattformkontrollen.
- 33 Kjør høyre styrehjul opp på en 15 cm kloss eller kant.
- ⊙ Resultat: De tre øvrige hjulene skal stå støtt på bakken.
- 34 Kjør venstre styrehjul opp på en 15 cm kloss eller kant.
- ⊙ Resultat: De tre øvrige hjulene skal stå støtt på bakken.
- 35 Kjør begge styrehjulene opp på en 15 cm høy kloss eller kant.
- ⊙ Resultat: De øvrige hjulene (ikke-styrbare hjul) skal stå støtt på bakken.

Test systemet for aktivering av kjøring

- 36 Trykk ned pedalen og senk bommen til sammentrukket posisjon.
- 37 Roter dreieskiven til bommen kommer forbi ett av de ikke-styrbare hjulene.

- ⊙ Resultat: Indikatorlampen for aktivering av kjøring skal tennes og lyse så lenge bommen er innenfor angitt område.



- 38 Flytt kjørespaken ut av midtstilling.
- ⊙ Resultat: Kjørefunksjonen skal ikke fungere.
- 39 Flytt og hold vippebryteren for kjøring til en av sidene og beveg kjørespaken sakte vekk fra midten.
- ⊙ Resultat: Kjørefunksjonen skal fungere.

Merk: Når funksjonen for aktivering av kjøring er i bruk, kan maskinen kjøre i motsatt retning i forhold til hvordan du beveger kjøre-/styrespaken.

Bruk de fargekodede retningspilene på plattformkontrollen og chassiset for å se hvilken retning maskinen vil kjøre i.

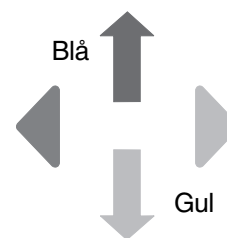

FUNKSJONSTESTER

Test begrenset kjørehastighet

- 40 Trykk ned pedalen.
- 41 Hev bommen såvidt over horisontal stilling.



- 42 Beveg kjørespaken sakte til maks-posisjon.
- ⊙ Resultat: Maks. kjørehastighet med bommen hevet skal ikke overstige 30 cm per sekund.
- 43 Senk bommen til sammentrukket posisjon.
- 44 Forleng bommen 30 cm.
- 45 Beveg kjørespaken sakte til maks-posisjon.
- ⊙ Resultat: Maks. kjørehastighet med bommen forlenget skal ikke overstige 30 cm per sekund.

Dersom kjørehastigheten med bommen hevet eller forlenget overstiger 30 cm per sekund, må maskinen øyeblikkelig merkes og tas ut av drift.

Test tilleggskontroller

- 46 Slå av motoren.
 - 47 Dra ut den røde nødstopknappen til "på"-posisjon.
 - 48 Trykk ned pedalen.
 - 49 Samtidig holder du bryteren for tilleggsstrøm i "på"-posisjon og aktiverer alle maskinfunksjonsspaker og vippebrytere.
- Merk: For å spare batteri skal du teste hver funksjon gjennom en delvis syklus.
- ⊙ Resultat: Alle bom- og styrefunksjoner skal fungere. Kjørefunksjoner skal ikke fungere med tilleggsstrøm.

Test funksjonen for valg av lift-/kjørefunksjon (hvis montert)

- 50 Trykk ned pedalen.
- 51 Flytt kjørespaken ut av midtstilling.
- 52 Aktiver alle vippebryterne for bomfunksjoner.
- ⊙ Resultat: Ingen bomfunksjoner skal fungere. Maskinen vil bevege seg i retningen angitt på kontrollpanelet.

Inspeksjon av arbeidsplassen



Bruk ikke denne maskinen før:

- Du har lest og følger prinsippene for sikker bruk av maskinen som finnes i denne brukerhåndboken.

- 1 Unngå farlige situasjoner.
- 2 Inspiser alltid maskinen før bruk.
- 3 Utfør alltid funksjonstester før bruk.

4 Inspiser arbeidsplassen.

Les og sørg for at du har forstått prinsippet for inspeksjon av arbeidsplassen før du går videre til neste del.

- 5 Bruk kun maskinen til det den er laget for.

Grunnleggende regler

Inspeksjonen av arbeidsplassen hjelper brukeren til å avgjøre om arbeidsplassen er egnet for sikker bruk av maskinen. Denne inspeksjonen bør utføres av brukeren før maskinen transporteres til arbeidsplassen.

Det er brukerens ansvar å lese om og huske farene ved arbeidsplassen, og deretter se opp for dem og unngå dem ved transport, montering og betjening av maskinen.

Inspeksjon av arbeidsplassen

Vær oppmerksom på og unngå følgende farlige situasjoner:

- skrenter og hull
- humper, hindringer på gulvet eller skrot
- hellende flater
- ustabilt eller glatt underlag
- høye hindringer og høyspente ledere
- farlige steder
- utilstrekkelig støtte i underlaget til å holde maskin og last
- vind- og værforhold
- uvedkommende
- andre mulige usikre forhold

Betjeningsinstruksjoner



Bruk ikke denne maskinen før:

- Du har lest og følger prinsippene for sikker bruk av maskinen som finnes i denne brukerhåndboken.
 - 1 Unngå farlige situasjoner.
 - 2 Inspiser alltid maskinen før bruk.
 - 3 Utfør alltid funksjonstester før bruk.
 - 4 Inspiser arbeidsplassen.
- 5 Bruk kun maskinen til det den er laget for.**

Grunnleggende regler

Betjeningsinstruksjonene gir instruksjoner for alle aspekter ved betjening av maskinen. Det er brukerens ansvar å følge alle sikkerhetsregler og instruksjoner i bruker-, sikkerhets- og ansvarhåndbøkene.

Bruk av maskinen for alt annet enn løfting av personer, sammen med disse personers verktøy og materialer, til en arbeidsplass oppe i luften er usikkert og farlig.

Kun opplært og autorisert personell har lov til å bruke denne maskinen. Dersom en maskin skal brukes av mer enn én bruker i løpet av samme arbeidsskift, må alle disse være kvalifiserte brukere, og alle forventes å følge samtlige sikkerhetsregler og instruksjoner i bruker-, sikkerhets- og ansvarshåndbøkene. Dette betyr at hver nye bruker skal utføre en inspeksjon av arbeidsplassen, samt utføre funksjonstester på maskinen før denne tas i bruk.

BETJENINGSINSTRUKSJONER

Starte motoren

- 1 Vri nøkkelbryteren i bakkekontrollpanelet til ønsket posisjon.
- 2 Sørg for at den røde nødstoppknappen både på bakken og på plattformen er trukket ut i "på"-posisjon.

Bensin-/LPG-modeller

- 3 Velg drivstoff ved å flytte drivstoffbryteren til ønsket posisjon.
- 4 Beveg vippebryteren for motorstart til en av sidene. Dersom motoren ikke vil starte eller slukner, vil omstartforsinkelsen deaktivere startknappen i 3 sekunder.

Dieselmodeller

- 3 Flytt bryteren for glødepluggen til en av sidene og hold i 3 til 5 sekunder.
- 4 Beveg vippebryteren for motorstart til en av sidene. Dersom motoren ikke vil starte eller slukner, vil omstartforsinkelsen deaktivere startknappen i 3 sekunder.

Alle modeller

Dersom motoren ikke starter etter 15 sekunder, må feilen finnes og repareres. Vent 60 sekunder før du forsøker å starte motoren igjen.

I kaldt vær, -6 °C og lavere, må motoren varmes i 5 minutter før maskinen tas i bruk. Dette for å hindre skade på det hydrauliske systemet.

I ekstremt kaldt vær, -18 °C og lavere, bør maskinen utstyres med ekstrautstyr for kaldstart. For å starte motoren ved temperaturer under -18 °C kan det være nødvendig med et startbatteri i tillegg.

Bensin-/LPG-modeller: I kaldt vær, -6 °C og lavere, bør maskinen startes med bensin og varmes opp i 2 minutter før du slår over til LPG. Varme motorer kan startes med LPG.

Nødstop

Trykk inn den røde nødstoppknappen enten på bakken eller plattformen for å stoppe alle funksjoner og slå av motoren.

Reparer alle funksjoner som fortsatt er i drift når en av nødstopknappene er trykket inn.

Valg og betjening av bakkekontroller vil overstyre den røde nødstopknappen på plattformen.

Tilleggskontroller

Bruk tilleggsstrøm dersom den primære strømkilden (motoren) svikter.

- 1 Vri bryteren til bakke- eller plattformkontroll.
- 2 Dra ut den røde nødstopknappen til "på"-posisjon.
- 3 Trykk ned pedalen når du bruker tilleggskontroller på plattformen.
- 4 Hold inne bryteren for tilleggsstrøm og aktiver ønsket funksjon.



Kjørefunksjonen fungerer ikke med tilleggsstrøm.

BETJENINGSINSTRUKSJONER

Betjening fra bakken

- 1 Vri bryteren til bakkekontroll.
- 2 Dra ut den røde nødstopppknappen til "på"-posisjon.
- 3 Bensin-/LPG-modeller: Velg drivstoff ved å flytte drivstoffbryteren til ønsket posisjon.
- 4 Start motoren.

Posisjonering av plattform

- 1 Hold aktiviseringsbryteren for funksjoner til en av sidene.
- 2 Beveg den tilhørende vippebryteren i henhold til merkingen på kontrollpanelet.



Kjøre- og styrefunksjonene er ikke tilgjengelige fra bakkekontrollene.

Betjening fra plattform

- 1 Vri bryteren til plattformkontroll.
- 2 Dra ut de røde nødstopppknappene både på bakken og på plattformen til "på"-posisjon.
- 3 Bensin-/LPG-modeller: Velg drivstoff ved å flytte drivstoffbryteren til ønsket posisjon.
- 4 Start motoren. Ikke trykk ned pedalen når du starter motoren igjen.

Posisjonering av plattform

- 1 Trykk ned pedalen.
- 2 Beveg riktig funksjonsspak eller vippebryter sakte i henhold til merkingen på kontrollpanelet.

Styre maskinen

- 1 Trykk ned pedalen.
- 2 Sving styrehjulene med tommelbryteren på toppen av kjørespaken.

Bruk de fargekodede retningstrekantene på plattformkontrollen og chassiset for å se hvilken retning hjulene vil svinge.

Kjøre maskinen

- 1 Trykk ned pedalen.
- 2 Øke hastigheten: Beveg kjørespaken sakte ut av midtstilling.

Senke hastigheten: Beveg kjørespaken sakte mot midtstilling.

Stoppe: Sett kjørespaken i midtstilling eller slipp opp pedalen.

Bruk de fargekodede retningspilene på plattformkontrollen og chassiset for se hvilken retning maskinen vil kjøre i.

Maskinens hastighet er begrenset når bommen er hevet eller forlenget.

BETJENINGSINSTRUKSJONER

Kjøring i en helling

Finn ut hvor mye helling oppover, nedover og sideveis maskinen takler og hvor bratt den aktuelle hellingen er.



Maksimal helling, motvekt oppoverbakke (klatreevne):
2WD: 30 % (17°)
4WD: 45 % (24°)



Maksimal helling, motvekt nedoverbakke:
2WD: 10 % (6°)
4WD: 30 % (17°)



Maksimal sidehelling:
25 % (14°)

Merk: Godkjent maksimal helling er avhengig av bakkeforholdene og tilstrekkelig trekkraft. Termen "klatreevne" gjelder kun for konfigurasjon for motvekt og oppoverbakke.

Sørg for at bommen er under horisontal stilling, og at plattformen er mellom de ikke-svingbare hjulene.

Flytt hastighetsbryteren til symbolet for maskin i helling.

Hvordan beregne hellingen:

Mål hellingen med et digitalt inklinometer ELLER følg følgende prosedyre.

Du trenger:

- vater
- en rett planke, minst 1 m lang
- målebånd

Legg planken i hellingen.

I den nedre enden av hellingen legger du vateret oppå planken og løfter planken til den står i vater.

Mens du holder planken i vater, måler du den vertikale avstanden fra plankens underside og ned til bakken.

Divider avstanden (høyde) med lengden på planken (lengde), og multipliser med 100.

Eksempel:

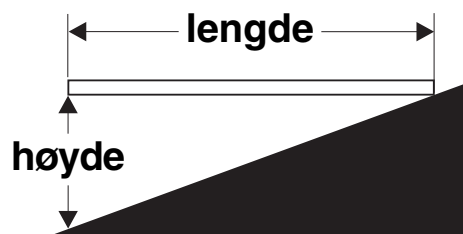

Planke = 3,6 m

Lengde = 3,6 m

Høyde = 0,3 m

$0,3 \text{ m} \div 3,6 \text{ m} = 0,083 \times 100 = 8,3 \%$ helling

Hvis hellingen er større enn den maksimalt tillatte helling oppover, nedover eller sideveis, må maskinen vinsjes eller fraktes opp eller ned hellingen. Se avsnittet Transport og løfting.

BETJENINGSINSTRUKSJONER

Aktivering av kjørefunksjon

Lysende lampe indikerer at bommen er forbi ett av de ikke-styrbare hjulene, og at kjørefunksjonen er avbrutt.



Flytt og hold kjørebryteren til en av sidene, og beveg kjørespaken sakte vekk fra midten.

Vær oppmerksom på at maskinen kan bevege seg i motsatt retning i forhold til hvordan du beveger kjøre-/styrespaken.

Bruk alltid de fargekodede retningspilene på plattformkontrollen og chassiset for å se hvilken retning maskinen vil kjøre.

Velge kjørehastighet

- Symbol for maskin i helling: Lav hastighet i hellinger
- Symbol for maskin på plant underlag: Maksimal drift og kjørehastighet

Valg av tomgangskjøring (rpm)

Når pedalen ikke er trykket inn, går motoren på lavest mulige tomgangsturtall (rpm).



- Skilpaddesymbol: pedal aktivert lav tomgang
- Kaninsymbol: pedal aktivert høy tomgang

Generator (hvis montert)

For å starte generatoren skal du sette vippebryteren for generator i "på"-posisjon.

Plugg inn et elektrisk verktøy i GFCI-kontakten på plattformen.

For å slå av generatoren skal du sette vippebryteren for generator i "av"-posisjon.

Merk: Maskinfunksjonene vil ikke fungere når generatoren går og pedalen ikke trykkes ned. Når pedalen trykkes ned, slås generatoren av og maskinfunksjonene kan brukes.

Indikatorlampe for overlast på plattform (hvis montert)

Blinkende lys indikerer at plattformen er overlastet, og ingen funksjoner vil være i drift.

Fjern vekt fra plattformen til lyset slukkes.

Indikatorlampe for maskin ikke i vater (hvis montert)

Lysende lampe indikerer at maskinen ikke er i vater. Tiltealarmen vil lyde når denne lampen er på. Flytt maskinen til et fast underlag.

BETJENINGSINSTRUKSJONER

Indikatorlampe for funksjonsfeil på maskin



Lysende lampe indikerer at alle funksjoner har stoppet.

- 1 Trykk inn den røde nødstopknappen, og trekk den deretter ut igjen.
- 2 Senk og trekk inn bommen.
- 3 Merk maskinen og ta den ut av drift. Funksjonene vil ikke fungere.

Indikatorlampe for motorsjekk



Lys på og motor stoppet: Merk maskinen og ta den ut av drift.

Lys på og motor fremdeles i gang: Kontakt servicepersonell innen 24 timer.

Sikring mot fall

Utstyr for sikring mot fall (PFPE) er påkrevd ved bruk av denne maskinen.

Alt PFPE må være i samsvar med aktuelle statlige forskrifter og må inspiseres og anvendes i henhold til PFPE-produsentens instruksjoner.

Etter hver gangs bruk

- 1 Finn en sikker parkeringsplass – et fast og plant underlag, uten hindringer og trafikk.
- 2 Trekk inn og senk bommen til sammentrukket posisjon.
- 3 Roter dreieskiven slik at bommen er mellom de ikke-styrbare hjulene.
- 4 Vri nøkkelbryteren til ”av”-posisjon og fjern nøkkelen for at ikke uvedkommende skal kunne bruke maskinen.
- 5 Blokker hjulene.

Instruksjoner for transport og løfting



Les og følg:

- ☑ Denne sikkerhetsinformasjonen fra Genie Industries er ment som en anbefaling. Føreren er ene og alene ansvarlig for at maskinen sikres tilstrekkelig, og at det brukes korrekt type transportvogn i henhold til de amerikanske eller nasjonale transportforskriftene og bedriftens regler.
- ☑ Genie-kunder som har behov for å transportere en lift eller et Genie-produkt i container, bør kontakte en profesjonell speditør med kunnskap om klargjøring, lasting og sikring av konstruksjons- og løfteutstyr for internasjonal frakt.
- ☑ Kun kvalifiserte operatører av løfteutstyr over bakkenivå skal flytte maskinen på eller av lastebilen.
- ☑ Transportkjøretøyet må parkeres på et plant underlag.
- ☑ Transportkjøretøyet må sikres slik at det ikke ruller når maskinen lastes på.
- ☑ Forsikre deg om at kjøretøyet, underlaget, remmer og kjettinger tåler maskinens vekt. Genie-lifter har høy vekt i forhold til størrelsen. Se serienummermerket for maskinens vekt. Se avsnittet om merking for hvor du finner merket med serienummeret.

- ☑ Sørg for at dreieskiven er sikret med låsemekanisme før transport. Pass på å frigjøre dreieskiven før bruk.
- ☑ Hvis transportkjøretøyet står i en brattere helling enn den maksimalt tillatte, må maskinen lastes og losses med vinsj, slik det er beskrevet. Se avsnittet Spesifikasjoner for hellingsverdier.

Frihjul-konfigurasjon for vinsjing

Blokker hjulene for å hindre at maskinen ruller.

2WD-modeller: Løsne bremsene på de ikke-styrbare hjulene ved å vri alle de fire utkoblingshettene på navene.

4WD-modeller: Løsne hjulbremsene ved å vri alle de fire utkoblingshettene på navene.

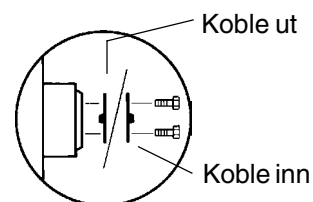

Sørg for at vinsjviaieren er sikkert festet i chassissets festepunkter, og at veibanen er uten hindringer.

Følg motsatt prosedyre for å koble inn bremsene igjen.

Merk: Frihjulventilen skal alltid være lukket.

INSTRUKSJONER FOR TRANSPORT OG LØFTING

Sikring på lastebil eller vogn ved transport

Blokker alltid dreieskiven med låsepinnen hver gang maskinen transporteres.

Vri nøkkelbryteren til "av"-posisjon, og ta ut nøkkelen før transport.

Inspiser hele maskinen, og sjekk at ingen deler eller gjenstander er løse.

Sikring av chassiset

Bruk kjettinger som er sterke nok.

Bruk minst 5 kjettinger.

Juster fastspenningen slik at kjettingene ikke blir skadet.

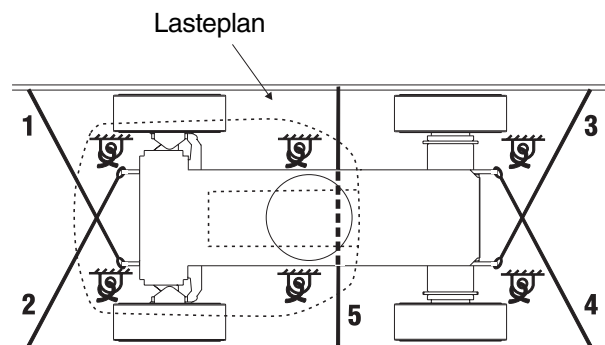
**Sikre plattformen – S-60**

Plasser en kloss under plattformens rotasjonsledd. Klossen må ikke komme i kontakt med plattformensylinderen.

Sikre plattformen med en nylonrem ført gjennom det nedre plattformfestet. Ikke bruk makt når du sikrer den nedre delen.

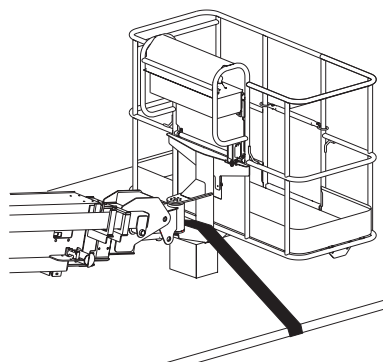
**Sikre plattformen – S-65**

Plasser en kloss under plattformens rotasjonsledd. Klossen må ikke komme i kontakt med plattformensylinderen.

Sikre plattformen med en nylonrem ført gjennom det nedre plattformfestet. Ikke bruk makt når du sikrer den nedre delen.

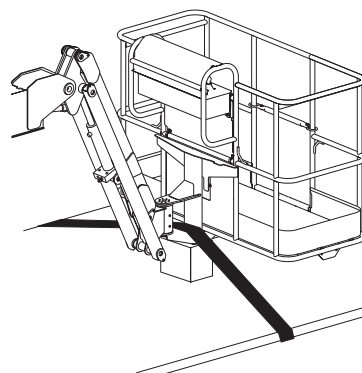

INSTRUKSJONER FOR TRANSPORT OG LØFTING

**Les og følg:**

- Kun kvalifiserte riggere bør rigge og løfte maskinen.
- Forsikre deg om at kranen, underlaget og remmer og kjettinger tåler maskinens vekt. Se serienummermerket for maskinens vekt.

Løfteinstruksjoner

Senk og trekk bommen helt inn. Beveg jibbebommen parallelt med bakken. Fjern alle løse deler fra maskinen.

Lås dreieskiven med låsepinnen.

Bestem tyngdepunktet for din maskin ved hjelp av tabellen og figuren på denne siden.

Fest stropper kun til angitte løftepunkter på maskinen. Det er to løftepunkter på chassiset og to på dreieskiven.

Juster fastspenningen slik at maskinen ikke blir skadet, og slik at den er i vater.

| | X-akse | Y-akse |
|-------------|--------|--------|
| S-60 | 1,25 m | 1,28 m |
| S-65 | 1,27 m | 1,30 m |

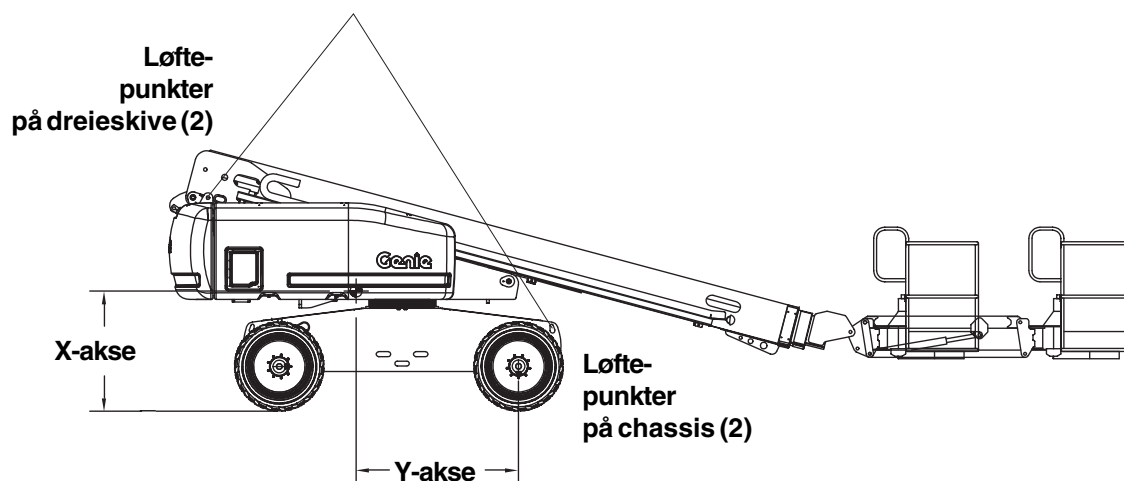

Merking

Kontroll av merking med tekst

Finn ut om merkingen på din maskin har tekst eller symboler. Inspiser slik at du er sikker på at all merking er på plass og leselig.

| Part No. | Decal Description | Quantity |
|----------|---|----------|
| 25994 | Caution - Component Damage Hazard | 1 |
| 27204 | Arrow - Blue | 1 |
| 27205 | Arrow - Yellow | 1 |
| 27206 | Triangle - Blue | 2 |
| 27207 | Triangle - Yellow | 2 |
| 27564 | Danger - Electrocution Hazard | 2 |
| 28158 | Label - Unleaded | 1 |
| 28159 | Label - Diesel | 1 |
| 28160 | Label - Liquid Petroleum Gas (option) | 1 |
| 28161 | Warning - Crushing Hazard | 4 |
| 28164 | Notice - Hazardous Materials | 1 |
| 28165 | Notice - Foot Switch | 1 |
| 28171 | Label - No Smoking | 1 |
| 28174 | Label - Power to Platform, 230V | 2 |
| 28175 | Caution - Compartment Access | 1 |
| 28176 | Notice - Missing Manuals | 1 |
| 28177 | Warning - Platform Rotate | 2 |
| 28181 | Warning - No Step or Ride | 1 |
| 28235 | Label - Power to Platform, 115V | 2 |
| 28236 | Warning - Failure To Read . . . | 1 |
| 30080* | Notice - Maximum Load, 500 lbs / 227 kg | 1 |
| 31060 | Danger - Tip-over Hazard, Interlock | 3 |
| 32728 | Label - Generator (option) | 1 |
| 33952 | Danger - Tilt-Alarm | 1 |
| 40434 | Label - Lanyard Anchorage | 3 |
| 43594* | Notice - Maximum Load, 750 lbs / 340 kg | 1 |
| 44981 | Label - Air Line to Platform | 2 |
| 44986 | Notice - Maximum Manual Force, 90 lbs / 400 N, CE and AUS | 1 |

| Part No. | Decal Description | Quantity |
|----------|--|----------|
| 52966 | Cosmetic - 4 x 2 | 1 |
| 52967 | Cosmetic - 4 x 4 | 1 |
| 62076 | Cosmetic - Genie S-60 | 1 |
| 62077 | Cosmetic - S-60 | 1 |
| 62078 | Cosmetic - Genie S-65 | 1 |
| 62079 | Cosmetic - S-65 | 1 |
| 82366 | Label - Chevron Rykon | 1 |
| 82455 | Ground Control Panel | 1 |
| 82456 | Platform Control Panel | 1 |
| 82549 | Label - Wheel Load, S-60 | 4 |
| 82550 | Label - Wheel Load, S-65 | 4 |
| 82644 | Notice - Perkins Diesel Engine Specs | 1 |
| 82677 | Danger/Notice - Tire Specifications | 4 |
| 82678 | Danger/Notice - High Flotation Tire Specifications | 4 |
| 82686 | Danger - Tip-over, Hi-Capacity | 1 |
| 97548 | Notice - Deutz Diesel Engine Specs | 1 |
| 97571 | Notice - Ford Engine Specs (LRG-425) | 1 |
| 97602 | Warning - Explosion Hazard | 1 |
| 97815 | Label - Lower Midrail | 1 |
| 97887 | Notice - Max Side Force, 150 lbs / 667 N, ANSI and CSA | 1 |
| 97890 | Danger - General Safety | 1 |
| 114099 | Transport Diagram | 2 |
| 114169 | Notice - Ford Engine Specs (DSG-423) | 1 |
| 114277 | Label - Belt Routing (DSG-423) | 1 |
| 1000014 | Notice - Operating Instructions | 2 |

*Please reference the Specifications section or the chart on page 2 to determine the capacity of your machine.

MERKING

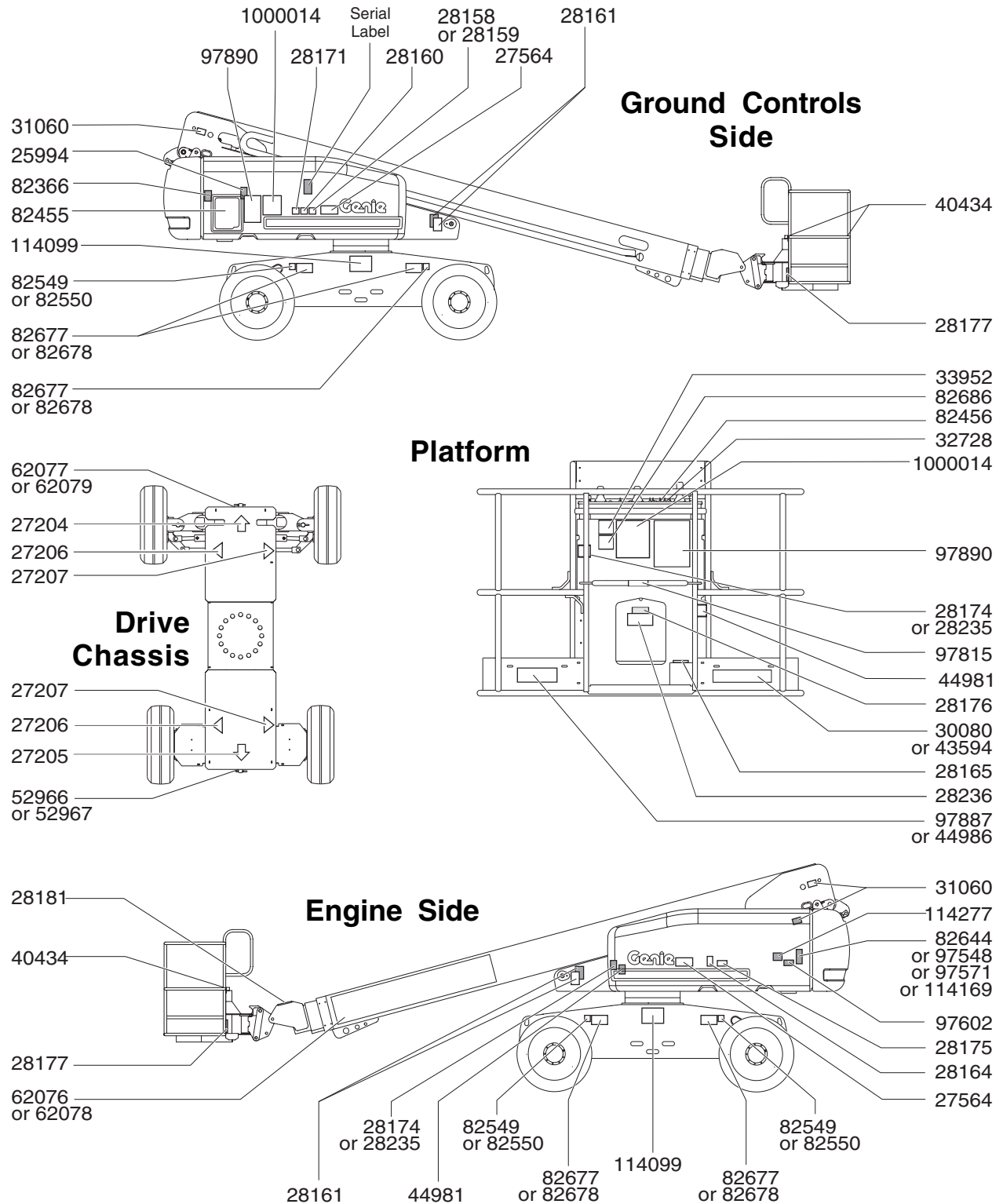

MERKING

Kontroll av merking med symboler

Finn ut om merkingen på din maskin har tekst eller symboler. Inspiser slik at du er sikker på at all merking er på plass og leselig.

| Delennr. | Merking – beskrivelse | Antall |
|----------|---|--------|
| 27204 | Pil – Blå | 1 |
| 27205 | Pil – Gul | 1 |
| 27206 | Trekant – Blå | 2 |
| 27207 | Trekant – Gul | 2 |
| 28158 | Merke – Blyfri | 1 |
| 28159 | Merke – Diesel | 1 |
| 28160 | Merke – Kondensert petroleumsgass | 1 |
| 28171 | Merke – Røyking forbudt | 1 |
| 28174 | Merke – Strøm til plattform, 230 V | 2 |
| 28235 | Merke – Strøm til plattform, 115 V | 2 |
| 32728 | Merke – Generator (ekstrautstyr) | 1 |
| 40434 | Merke – Festepunkt for stropper | 3 |
| 44981 | Merke – Luftslange til plattform (ekstrautstyr) | 2 |
| 52966 | Kosmetisk – 4 x 2 | 1 |
| 52967 | Kosmetisk – 4 x 4 | 1 |
| 62076 | Kosmetisk – Genie S-60 | 1 |
| 62077 | Kosmetisk – S-60 | 1 |
| 62078 | Kosmetisk – Genie S-65 | 1 |
| 62079 | Kosmetisk – S-65 | 1 |

| Delennr. | Merking – beskrivelse | Antall |
|----------|---|--------|
| 82455 | Bakkekontrollpanel | 1 |
| 82456 | Kontrollpanel plattform | 1 |
| 82472 | Advarsel – Klemfare | 4 |
| 82473 | Forsiktig – Tilgang bak deksel | 1 |
| 82487 | Merk – Betjeningsinstruksjoner | 2 |
| 82544 | Fare – Fare for elektrisk støt | 2 |
| 82545* | Merk – Maks. last 227 kg | 1 |
| 82547* | Merk – Maks. last 340 kg | 1 |
| 82548 | Advarsel – Roterende plattform | 2 |
| 82549 | Merke – Hjullast, S-60 | 4 |
| 82550 | Merke – Hjullast, S-65 | 4 |
| 82551 | Merke – Dekktrykk | 4 |
| 82552 | Merke – Dekktrykk for dekk med høy bæreevne | 4 |
| 82602 | Fare – Maks. sidekraft, 667 N, ANSI | 1 |
| 82604 | Fare – Maks. manuell kraft, 400 N, CE | 1 |
| 82646 | Merke – Kjøring aktivert | 1 |
| 82924 | Forsiktig – Skadet del | 1 |
| 97815 | Merke – Nedre midtstolpe | 1 |
| 114277 | Merke – Belteruting (DSG-423) | 1 |
| 114099 | Transportdiagram | 2 |

*Se avsnittet Spesifikasjoner eller tabellen på side 2 for å se hvor høy kapasitet maskinen din har.

MERKING

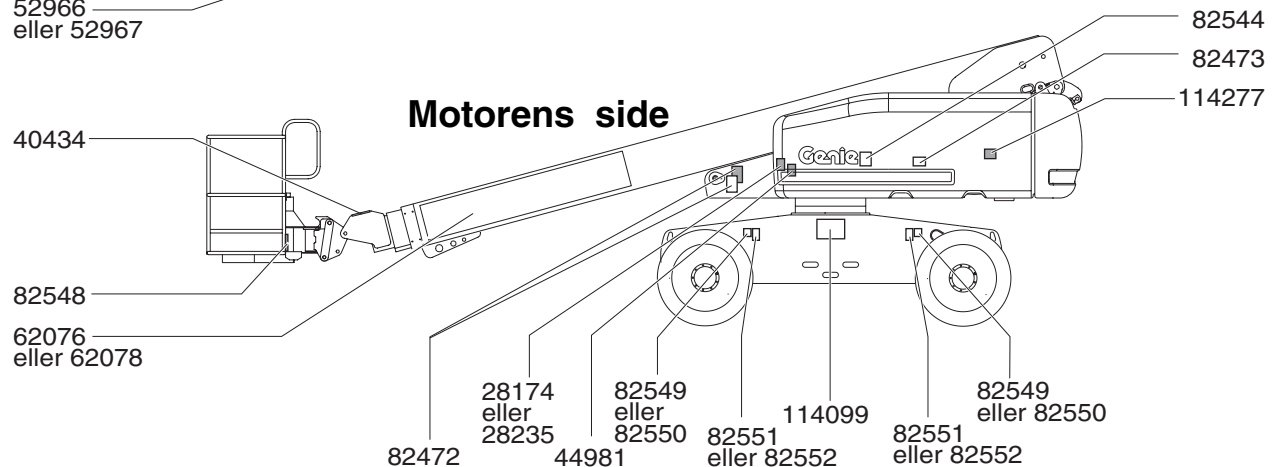
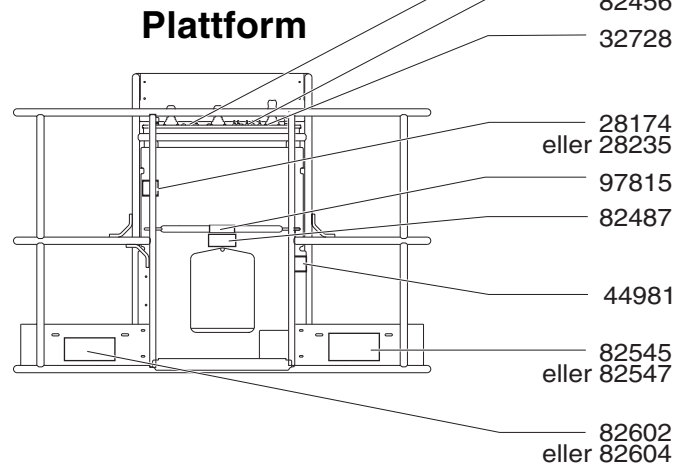
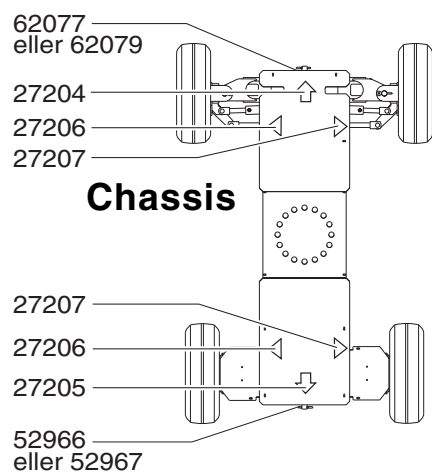
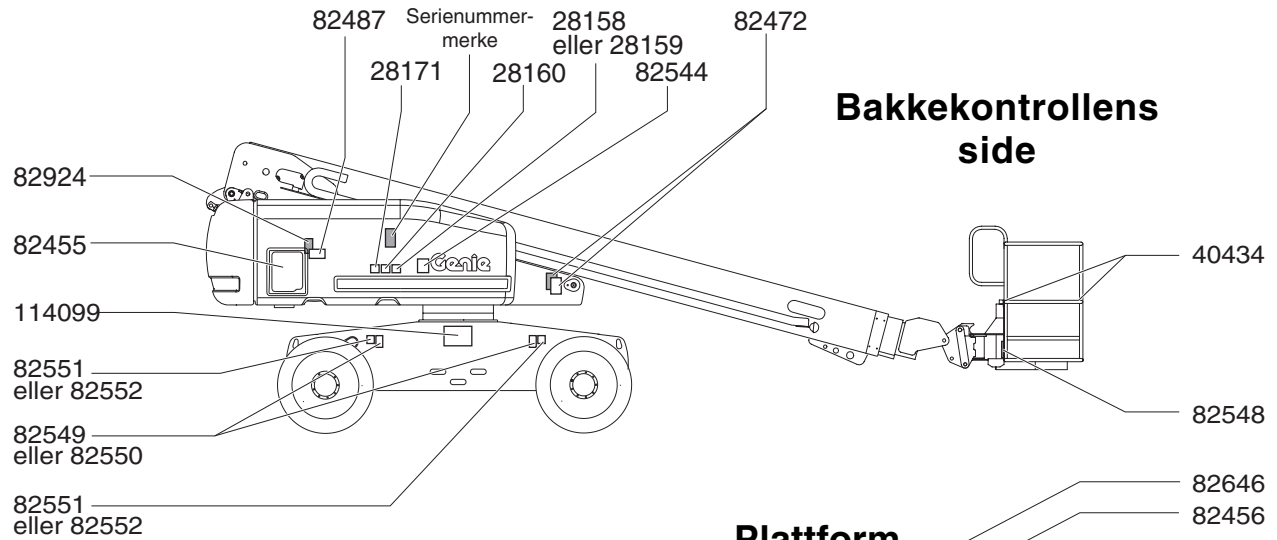

Spesifikasjoner

| Modell | S-60 |
|--|--|
| Høyde, maks. arbeidshøyde | 20,11 m |
| Høyde, maks. plattformhøyde | 18,3 m |
| Høyde, maks. sammenslått høyde | 2,72 m |
| Maks. horisontal rekkevidde | 15,5 m |
| Bredde | 2,49 m |
| Lengde, sammenslått | 8,5 m |
| Maks. lastekapasitet | 227 kg |
| Maks. lastekapasitet med korrekt motvekt | 340 kg |
| Maksimal vindstyrke | 12,5 m/s |
| Hjulbase | 2,49 m |
| Svingradius (utvendig) | 5,5 m |
| Svingradius (innvendig) | 2,4 m |
| Rotasjon dreieskive (grader) | kontinuerlig |
| Dreieskive halesving | 1,22 m |
| Kjørehastighet | |
| Kjørehastighet, sammenslått, 2WD | 6,4 km/t 11 m / 6,2 sek |
| Kjørehastighet, sammenslått, 4WD | 4,8 km/t 10,4 m / 7,8 sek |
| Kjørehastighet, hevet eller forlenget | 1,1 km/t 10,3 m / 40 sek |
| Støynivå | 105 dB |
| Maks. støynivå ved normale arbeidsplasser (A-klassifisert) | |
| Bakkeklaring, midten | 36 cm |
| Bakkeklaring, akselen | 33 cm |
| Styreanordninger | 12 V DC proporsjonal |
| Vekt | Se serienummermerket (Maskinvekt varierer med valgt utstyr) |

| | |
|---|------------------------|
| Plattformdimensjoner, 6 fot (lengde x bredde) | 1,8 m x 76 cm |
| Plattformdimensjoner, 8 fot (lengde x bredde) | 2,4 m x 91 cm |
| Plattformjustering | selvjusterende |
| Plattformrotasjon | 160° |
| AC-uttak på plattform | standard |
| Hydraulisk trykk, maks. Bomfunksjoner | 207 bar |
| Systemspenning | 12 V |
| Dekkdimensjon | 355/55D 625 |
| Dimensjon på dekk med høy bæreevne | 41/18LL x 22,5, 14 ply |

Maks. helling, sammenslått posisjon, 2WD

| | |
|----------------------|------------|
| Motvekt oppoverbakke | 30 % / 17° |
| Motvekt nedoverbakke | 10 % / 6° |
| Sideveis helling | 25 % / 14° |

Maks. helling, sammenslått posisjon, 4WD

| | |
|----------------------|------------|
| Motvekt oppoverbakke | 45 % / 24° |
| Motvekt nedoverbakke | 30 % / 17° |
| Sideveis helling | 25 % / 14° |

Merk: Godkjent maksimal helling er avhengig av bakkeforholdene og tilstrekkelig trekraft.

| | |
|-------------------------|-----------|
| Kapasitet drivstofftank | 151 liter |
|-------------------------|-----------|

Informasjon om dekkebelastning

| | |
|-----------------------|--------------------------------------|
| Maks. akseltrykk | 4.899 kg |
| Kontakttrykk for dekk | 4,92 kg/cm ² 483 kPa |
| Trykk med last | 1.172 kg/m ² 11,49 kPa |

Merk: Dekkebelastningen er omtrentlig og tar ikke hensyn til ulike utstyrsvalg. Den må kun benyttes med tilstrekkelige sikkerhetsmarginer.

Fortløpende produktutvikling er Genies policy. Produktspesifikasjonene kan endres uten varsel og ansvar.

SPESIFIKASJONER

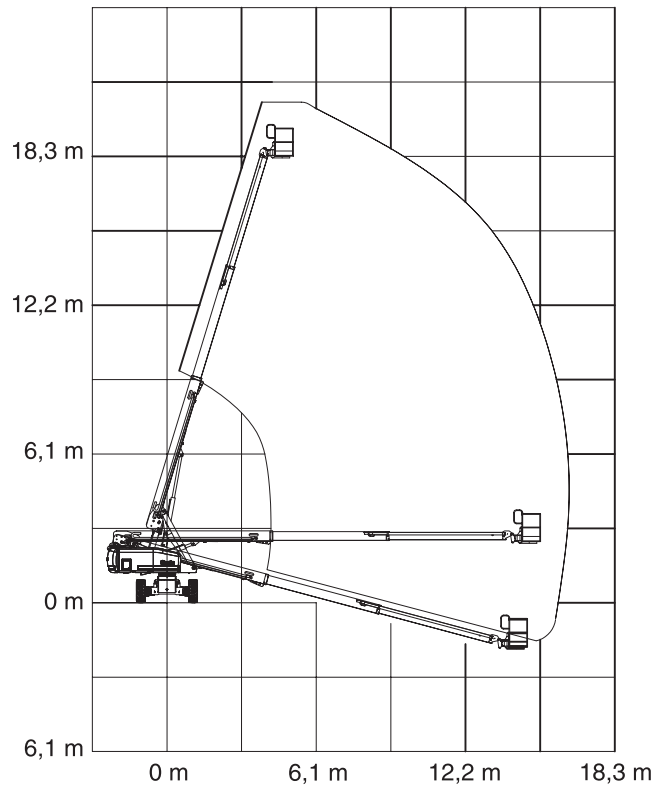

SPESIFIKASJONER

| Modell | S-65 |
|--|------------------------------|
| Høyde, maks. arbeidshøyde | 21,6 m |
| Høyde, maks. plattformhøyde | 19,8 m |
| Høyde, maks. sammenslått høyde | 2,72 m |
| Maks. horisontal rekkevidde | 17,1 m |
| Bredde | 2,49 m |
| Lengde, sammenslått | 9,5 m |
| Maks. lastekapasitet | 227 kg |
| Maksimal vindstyrke | 12,5 m/s |
| Hjulbase | 2,48 m |
| Svingradius (utvendig) | 5,5 m |
| Svingradius (innvendig) | 2,4 m |
| Rotasjon dreieskive (grader) | kontinuerlig |
| Dreieskive halesving | 1,22 m |
| Kjørehastighet | |
| Kjørehastighet, sammenslått, 2WD | 6,4 km/t 11 m / 6,2 sek |
| Kjørehastighet, sammenslått, 4WD | 4,8 km/t 10,4 m / 7,8 sek |
| Kjørehastighet, hevet eller forlenget | 1,1 km/t 10,3 m / 40 sek |
| Støynivå | 105 dB |
| Maks. støynivå ved normale arbeidsplasser (A-klassifisert) | |
| Bakkeklaring, midten | 36 cm |
| Bakkeklaring, akselen | 33 cm |
| Styreanordninger | 12 V DC proporsjonal |
| Vekt (Maskinvekt varierer med valgt utstyr) | Se serienummermerket |

| | |
|---|------------------------|
| Plattformdimensjoner, 6 fot (lengde x bredde) | 1,8 m x 76 cm |
| Plattformdimensjoner, 8 fot (lengde x bredde) | 2,4 m x 91 cm |
| Plattformjustering | selvjusterende |
| Plattformrotasjon | 160° |
| AC-uttak på plattform | standard |
| Hydraulisk trykk, maks. Bomfunksjoner | 204 bar |
| Systemspenning | 12 V |
| Dekkdimensjon | 355/55D 625 |
| Dimensjon på dekk med høy bæreevne | 41/18LL x 22,5, 14 ply |

Maks. helling, sammenslått posisjon, 2WD

| | |
|----------------------|------------|
| Motvekt oppoverbakke | 30 % / 17° |
| Motvekt nedoverbakke | 10 % / 6° |
| Sideveis helling | 25 % / 14° |

Maks. helling, sammenslått posisjon, 4WD

| | |
|----------------------|------------|
| Motvekt oppoverbakke | 45 % / 24° |
| Motvekt nedoverbakke | 30 % / 17° |
| Sideveis helling | 25 % / 14° |

Merk: Godkjent maksimal helling er avhengig av bakkeforholdene og tilstrekkelig trekkraft.

| | |
|-------------------------|-----------|
| Kapasitet drivstofftank | 151 liter |
|-------------------------|-----------|

Informasjon om dekkebelastning

| | |
|-----------------------|--------------------------------------|
| Maks. akseltrykk | 5.262 kg |
| Kontakttrykk for dekk | 4,92 kg/cm ² 483 kPa |
| Trykk med last | 1.328 kg/m ² 13,03 kPa |

Merk: Dekkebelastningen er omtrentlig og tar ikke hensyn til ulike utstyrsvalg. Den må kun benyttes med tilstrekkelige sikkerhetsmarginer.

Fortløpende produktutvikling er Genies policy. Produktspesifikasjonene kan endres uten varsel og ansvar.

SPESIFIKASJONER

