

Kubota

HJULLASTER

NO

MODELL
R065

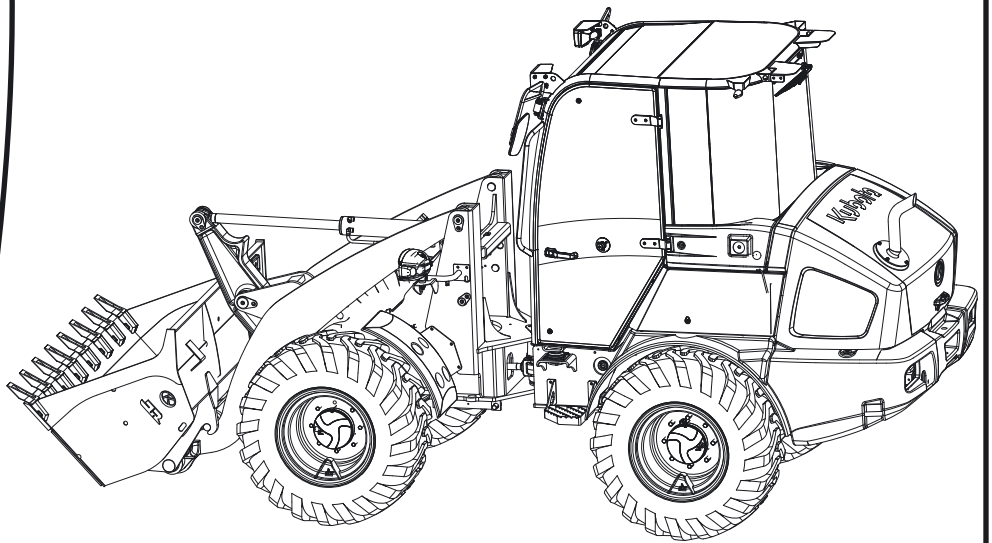

BRUKSANVISNING

Kjære kunde,

Vennligst fyll ut de manglende opplysningene i feltene nedenfor. Disse opplysningene letter kommunikasjonen med produsenten ved eventuelle henvendelser.

Type:
Byggeår:
Serienummer:
Leveringsdato:

Dersom du skulle ønske informasjon, eller dersom det skulle oppstå spesielle problemer som ikke er behandlet tilstrekkelig utførlig i denne bruksanvisningen, kan du be om ytterligere informasjon fra din forhandler.

Videre viser vi til at innholdet i denne bruksanvisningen ikke er del av en tidligere avtale, tilsagn eller rettsforhold eller endrer på disse. Samtlige forpliktelser fremgår av de respektive kjøpskontraktene, som også inneholder fullstendige og enerådende garantiforpliktelser, se Forpliktelser, ansvar og garanti (side 14). Denne kontraktsmessige garantien blir verken utvidet eller begrenset av denne bruksanvisningen.

KUBOTA Baumaschinen GmbH forbeholder seg retten til å foreta tekniske endringer, under bibehold av de beskrevne hjullasterens viktigste karakteristikk, uten samtidig å måtte korrigere den foreliggende bruksanvisningen.

Videreformidling så som mangfoldiggjøring, utnyttelse og meddelelse av innholdet i denne bruksanvisningen er bare tillatt med produsentens uttrykkelige godkjenning. Manglende overhold av ovennevnte forplikter til skadeserstatning.

Innholdsfortegnelse

INNHALDSFORTEGNELSE.....	3
Forkortelser	8
Generelle symboler	9
GENERELT	11
Forord.....	11
EF-samsvarserklæring.....	11
Utgivelsesdato for bruksanvisningen	11
Personale	12
Oppbevaring av bruksanvisningen	12
Reservedeler.....	13
SIKKERHETSBESTEMMELSER	14
Grunnleggende sikkerhetsinstruksjoner	14
Plikt, ansvar og garanti	14
Sikkerhetssymboler	15
Reglementert bruk.....	16
Forbudt bruk.....	16
Den driftsansvarliges spesielle plikter.....	17
Støyemisjoner og vibrasjoner.....	18
Sikkerhetsinstruksjoner på maskinen.....	19
Sikkerhetsanordninger	25
Løfterammestøtte	25
Styrerammelås	26
Manuell motoravstengning	26
Beskyttelsesoverbygning beskyttelsestak og førerhus	27
Nødhammer	28
Risikoer ved hydraulikkanlegget	28
Brannvern	29
BERGING, LASTNING OG TRANSPORT	30
Sikkerhetsbestemmelser under berging.....	30
Sikkerhetsbestemmelser under lasting med en kran	30
Sikkerhetsbestemmelser under transport	31
Berging.....	32
Lading av maskinen med kran.....	33
Transport med svanehenger	34
BESKRIVELSE AV MASKINEN.....	36
Mål	36
Tekniske data.....	38
Merking av maskinen	39
Motornummer.....	39
Grunnutstyr.....	40
OPPBYGGING OG FUNKSJON	41
Oversikt over komponentene.....	41
Førerplassen.....	42
Kontrollpanel	43
Instrumentpanel og rattstøyle.....	46
Styrespak-konsoll	47
Høyre betjeningskonsoll	48
Førersete.....	49
Pedal	50

Ytterligere utstyr ved førerplassen	51
Innvendig belysning (kabinversjon)	51
Solskjerm (kabinversjon)	51
Koppholder	51
Oppvarming og ventilasjon (kabinversjon)	52
Ytterligere utstyr på maskinen	54
Utvendig speil	54
Startbatteri	54
Batteriskillebryter	54
Elektriske sikringer	55
Elektriske hovedsikringer	55
Tankpåfyllingsstuss og nivåkontroll	55
Hydraulikkoljebeholder	56
Kjølevæskekjøler og hydraulikkoljekjøler	56
Motorrommet	57
DRIFT.....	58
Sikkerhetsbestemmelser for driften	58
Sikkerhet for barn	60
Dirigering av maskinføreren	60
Forholdsregler for arbeid i nærheten av elektriske luftledninger	61
Forholdsregler for arbeid i nærheten av underjordiske kabler	61
Første oppstart	62
Stige inn.....	62
Startbryter.....	62
Valg av displayvisninger	63
Stille inn klokken.....	63
Innkjøring av maskinen.....	64
Spesielle vedlikeholdsinstruksjoner	64
Aktiviteter før daglig igangsetting	64
Visuell inspeksjon	64
Støvventil - rengjøring	65
Støvanvisning - kontroll	65
Motoroljenivå - kontroll	65
Kjølevæsknivå - kontroll	66
Kjølevæskekjøler og oljekjøler - kontroll.....	66
Kilerem- kontroll.....	67
Eksosanlegg, tetthet - kontroll	67
Hydraulikkoljenivå - kontroll.....	67
Vannseparator - kontroll	68
Bremseskenivå - kontroll	68
Smørepunkter - smøring	68
Drivstoffnivå - kontroll	70
Væsknivået i vindusspyleranlegg (førerhusversjon) - kontroll	70
Parkeringsbremse - kontroll.....	71
Driftsbremse - kontroll	71
Dekktrykk - kontroll	71
Elektrisk utstyr - kontroll	71
Tilpasning av arbeidsplassen	72
Åpning og lukking av førerhusdøra (førerhusversjon)	72
Åpning og lukking av sidevindu (kabinversjon).....	73
Stille inn førerretet.....	74
Stille inn rattsøylen	75
Justering av utvendige speil	75
Sikkerhetsbelte	75

Drift av maskinen	76
Sikkerhetsinstruksjoner ved start av motoren	76
Start av motoren	77
Stansing av motoren	79
Kontroll av skjermene etter start og under driften	79
Benytte kryp- og bremsepedal	81
Kjøring med maskinen	83
Stille inn kjøreretning	83
Kjøring	84
Kjøring i sving	85
Kjøring i bakker	85
Parkering i bakker	86
Kjøring på offentlige gater og veier	86
Kjøring på grusveier og lignende	87
Kjøring på snø eller is	87
Maskinens arbeidsfunksjoner (håndtering av styringselementene)	88
Oversikt over kontrollspakfunksjonene	88
Betjening av løfterammen	89
Betjening av skuffen	90
Betjening av tilleggskretsen	92
Trykkavlastning av hydraulikksystemet	93
Montere ekstrautstyr av og på med hurtigveksleren	94
Anbefalt fremgangsmåte ved opplåsning av ekstrautstyr	94
Sette ut av drift	98
Drift av annet utstyr ved førersetet	99
Drift av varmeapparatet (kabinversjon)	99
Bruk av vindusspyleranlegget (førerhusversjon)	101
Sirenen aktiveres	102
Slå av og på blinklys	103
Slå av og på varselblinklys	103
Slå av og på belysning	103
Sidemarkeringslys	103
Nærlys	104
Fjernlys	104
Slå av og på kupélys (kabinversjon)	104
Slå av og på roterende varsellys (tilbehør)	105
12 V-stikkontakt	105
Slå av og på arbeidslyskaster (kabinversjon)	105
Dra i og løsne parkeringsbremsen	106
Slå av og på differensialspærren	106
Slå av og på batteriskillebryteren	107
Vinterdrift	107
Arbeider før vinteren tar til	107
Vinterdrift	108
Start maskinen med ekstern start	109
Betjening i nødssituasjoner	110
Manuell motorstansinnretning	110
Manuell senkning av løfterammen	110
Vedlikehold	111
Fylling av vindusspyleranlegget	111
Etterfylle kjølevæske	111
Tanking av maskinen	112
Nivåkontroll ved fylling av tanken	113
Lufting av drivstoffsystemet	113
Bytte sikringene	114
Sikringsfordeling	115
Rengjøring av maskinen	116



































Tyverisikring	117
Svart (individuell) nøkkel	117
Rød nøkkel (registreringsnøkkel)	118
Informasjon om nøkkelsystemet.....	118
Registrering av en svart nøkkel for maskinen	119
FEILSØKING	121
Sikkerhetsbestemmelser ved feilsøkingen	121
Feiltabell oppstart	121
Feiltabell drift	122
Feiltabell for displayskjermer	124
VEDLIKEHOLD	128
Sikkerhetsbestemmelser for vedlikehold	128
Krav til personalet som utfører arbeidet	129
Reparasjonsarbeider på maskinen	129
Vedlikeholdsintervaller	129
Vedlikeholdsintervallindikator	129
Vedlikeholdsplan for operatør.....	130
Vedlikeholdsplan for fagpersonell.....	132
Forbruksmidler	134
.....	135
Gjøre vedlikeholdspunktene tilgjengelig	136
Åpne/lukke motordekslet	136
Åpne/lukke dekslet på høyre side.....	136
Åpne/lukke dekslet på venstre side	137
Åpne/lukke fotrommets deksel	138
Oppjekking av maskinen	139
Hjul og dekk	140
Dekktrykk.....	140
Bytte av hjul.....	141
Dekkbytte.....	142
Vedlikeholdsarbeider for operatøren	143
Etter 50 driftstimer	143
Vann på drivstofftanken - tappes av	143
Batteritilsyn	143
Batteri - kontroll.....	143
Batteri - lading.....	144
Batteri - bytte.....	145
Vann - rengjøring.....	145
Etter 200 driftstimer	146
Kardangaksel - smøring	146
Interiørfilter - kontroll/rengjøring	147
Luftfilter - kontroll/rengjøring.....	148
Kjølevæskeslanger og slangeklemmer - kontroll.....	149
Drivstoffledninger og luftinntaksslanger - kontroll.....	149
Etter 1000 driftstimer	150
Luftfilter - bytte.....	150

Vedlikeholdsarbeider fagpersonell.....	151
Etter 250 driftstimer	151
Kileremmer - justering	151
Etter 500 driftstimer	152
Motorolje og oljefilter - bytte	152
Motorolje - drenering.....	152
Oljefilter - bytte.....	152
Motorolje - fylling.....	153
Drivstoffilteret - bytte	153
Utskiftning av returfilter	154
Foraksel- og bakakselolje - kontroll.....	154
Etter 1000 driftstimer	156
Foraksel- og bakakselolje - veksle	156
Hydraulikkolje - fylling/bytte.....	158
Hydraulikkolje - drenere.....	159
Hydraulikkolje - fylling.....	159
Sugefilter - bytte	160
Varmerør og slangeledninger - kontroll.....	161
Interiørfilter - bytte	161
Forstyringskretsfilter - bytte	162
Hvert 2. år.....	163
Kjølevæske - bytte	163
Skrueforbindelser - kontroll	165
Tiltrekkingsmomenter for skruer.....	165
Tiltrekkingsmoment for slangeklemmer	165
Tiltrekkingsmoment for hydraulikkslanger	165
Tiltrekkingsmoment for hydraulikkør	166
Tiltrekkingsmoment for hydraulikkadapter	166
DRIFTSTANS OG OPPBEVARING	167
Sikkerhetsbestemmelser for driftstans og oppbevaring.....	167
Oppbevaringsforhold.....	167
Tiltak før driftsstans.....	167
Tiltak under driftsstans.....	167
Ny oppstart etter driftsstans	168
SIKKERHETSTEKNISK KONTROLL	169
TILBEHØR	170
KUBOTA ekstrautstyr	170
KUBOTA roterende varsellys.....	171
KUBOTA rørbruddssikring	171
Instruksjoner for bruk	171

Forkortelser

1/min	Omdreiningar per minutt	km/t	Kilometer per time
%	Prosent	kN	Kilonewton
°	Grader	kV	Kilovolt
°C	Celsiusgrader	kW	Kilowatt
A	Ampere	l	Liter
API	American Petroleum Institute (Amerikansk petroleumsinstitutt)	l/min	Liter per minutt
ASTM	American Society for Testing and Materials (Amerikansk selskap for materialkontroll)	LpA	Lydtrykknivå på førerplass
bar	Bar	LwA	målt lydeffektnivå
ca.	Cirka, omtrent	m	Meter
CECE	Committee for European Construction Equipment (Europeisk komité for byggmaskiner)	m/s ²	Meter per sekund kvadrat
CO ₂	Karbondioksid	m ³	Kubikkmeter
dB	Desibel	maks.	Maksimalt
DIN	Deutsches Institut für Normung	MIL	Military Standards (militær standard)
EMC	Elektromagnetisk kompatibilitet	mm	Millimeter
EN	Europeisk standard	MPa	Megapascal
f.eks.	for eksempel	N	Newton
evt.	Eventuell / eventuelt	OPG	Operator Protective Guard (fører beskyttelse)
FOPS	Falling Object Protective Structure (beskyttende struktur mot fallende gjenstander)	ROPS	Roll Over Protective Structure (veltevern)
GL	Ground level / bakkenivå	s	Sekund
hhv.	Henholdsvis	SAE	Society of Automotive Engineers (Foreningen for kjøretøysingeniører)
inkl.	Inkludert	t	Tonn
ISO	International Organization for Standardization (Internasjonal standardiseringsorganisasjon)	TOPS	Tipping Over Protective Structure (veltevern)
kg	Kilogram	V	Volt

Generelle symboler

	Varsellampe		Indikator Stille klokken
	Drivstoffindikator		Hurtigkjøringstrinn
	Motorolje-indikator		Langsom-kjøretrinn
	Lastingsindikator		Kjøreretning framover
	Forglødingsindikator		Kjøreretning bakover
	Horn		Nøytral stilling
	Les bruksanvisningen		Indikator parkeringsbremse
	Tørke-/vaskebryter		Indikator differensialsperr
	Diesel		Indikator varsel-/blinklys
	Låst		Varselblinklysanlegg
	Åpen		Indikator kjølevæsketemperatur
	Motorvarsellampe		Indikator Vedlikeholdsintervall
	Indikatorvalgbytter		Roterende varsellys
	Menytast		LST-temperaturvarsellampe
	Indikator fjernlys		LST-oljetrykklampe
	Indikator nærlys		Sett inn nøkkelen
	Indikator sidemarkeringslys		Trekk ut nøkkelen
	Arbeidslyskaster		

Generelt

Forord

Denne håndboken er bare gyldig for KUBOTA hjullaster R065, heretter også kalt maskinen, som er tildelt den påfølgende EU-samsvarserklæringen (side 11).

De sikkerhetsinstruksjoner, regler og forskrifter for håndtering av maskiner som er angitt i denne bruksanvisningen ligger innenfor gyldighetsområdet for den maskinen som er spesifisert i den foreliggende dokumentasjonen.

Den driftsansvarlige må på eget ansvar:

- sørge for at lokale, regionale og nasjonale forskrifter blir overholdt,
- overholde de regelverk (lover, forskrifter, direktiver osv.) for en sikker håndtering som er angitt i bruksanvisningen,
- sørge for at bruksanvisningen står til disposisjon for personalet som bruker maskinen, og at det tas hensyn til de opplysninger som finnes i den, som f.eks. instruksjoner, advarsler og sikkerhetsbestemmelser, ned til minste detalj.

De opplysningene som gis i bruksanvisningen gjelder for alle modeller. Opplysninger som bare gjelder en bestemt modell, eller bare et sett med tilbehør, er fremhevet (f.eks. kabinversjon).

Symbolene for drifts- og sikkerhetsinstruksjoner finnes i avsnittet Sikkerhetssymboler (side 15).

EF-samsvarserklæring



Med EU-samsvarserklæringen bekrefter KUBOTA Baumaschinen GmbH at maskinen stemmer overens med standarder og forskrifter som gjelder på salgstidspunktet. CE-samsvarsmerket er plassert på merkeplaten og indikerer at de ovennevnte bestemmelsene er overholdt.

Ved en egenmektig forandring av konstruksjonen eller montering av tilleggsutstyr kan maskinens sikkerhet påvirkes slik at EU-samsvarserklæringen blir ugyldig.

EU-samsvarserklæringen er vedlagt denne bruksanvisningen ved levering av maskinen.

Oppbevar EF-samsvarserklæringen på et sikkert sted, og fremvis det ved forespørsel til ansvarlige myndigheter.

Dersom EF-samsvarserklæringen går tapt, bes du henvende deg til KUBOTA-forhandleren din.

Utgivelsesdato for bruksanvisningen

Utgivelsesdatoen for bruksanvisningen er trykt på forsiden av boken, nederst til høyre.

Personale

Operatøren må klart definere personalets ansvarsområder for betjening, vedlikehold, overhaling og for den sikkerhetstekniske kontrollen.

Personale under opplæring skal kun arbeide på eller med maskinen under tilsyn av en erfaren person.

Maskinfører

Selvstendig betjening av maskinen er i henhold til ulykkesforsikringens forskrifter kun tillatt for personer som har fylt 18 år, som er blitt instruert i betjeningen av maskinen, som har dokumentert at de er i stand til å føre den for operatøren (entreprenøren), og hvor man kan anta at de vil utføre de oppgaver de blir satt til pålitelig.

Kun utdannet og instruert personale har tillatelse til å arbeide på eller med maskinen.

Kun instruert personale har tillatelse til å starte maskinen og betjene betjeningselementene.

Opplært personale

Med opplært personale mener man personer med teknisk fagarbeiderutdanning, som er i stand til å fastslå skader på maskinen og utføre reparasjoner i samsvar med sitt fagområde (f.eks. hydraulikk, elektrisk anlegg).

Kompetent personale

Det kompetente personalet må på grunnlag av sin fagutdanning og erfaring ha tilstrekkelige kunnskaper om denne maskinens tekniske løsninger, og være så fortrolig med gjeldende statlige arbeidsvernforskrifter, ulykkesforebyggende forskrifter og de allment anerkjente tekniske regler at han kan vurdere maskinens driftssikre tilstand.

Oppbevaring av bruksanvisningen

Bruksanvisningen må alltid oppbevares på maskinen. Hvis bruksanvisningen er blitt uleselig på grunn av stadig bruk, må den driftsansvarlige rekvirere en ny bruksanvisning fra produsenten.

Et oppbevaringsrom (1) for bruksanvisningen befinner seg på høyre side i førerhuset eller under beskyttelsestaket.

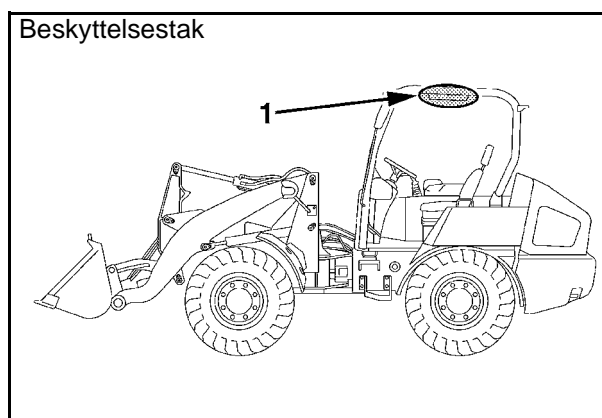
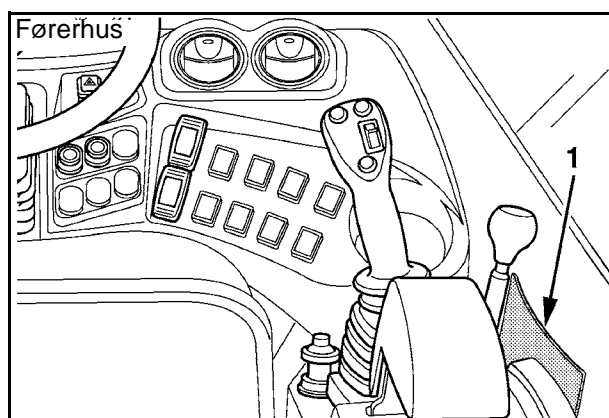

Reservedeler

Ved bestilling av reservedeler bes du alltid oppgi følgende data:

- Serienummer for maskin og byggeår (se typeskiltet)
- Betegnelse/type reservedel (se den originale KUBOTA reservedelskatalogen)
- Delenummer for reservedel (se den originale KUBOTA reservedelskatalogen)
- Ønsket mengde
- Kundenummer

Skriv inn disse dataene nøyaktig ved skriftlig bestilling, hhv. ha dataene klare ved telefonbestilling før oppringning. Du letter dermed arbeidet for oss og deg selv og unngår feil og feilbestillinger, hhv. feilleveranser.

Henvend deg til din KUBOTA-forhandler for bestillinger.

Sikkerhetsbestemmelser

Grunnleggende sikkerhetsinstruksjoner

- For driften av maskinen nevnt ovenfor gjelder EU-direktiv for arbeidsmidler og bruk (2009/104/EU) av 16.09.2009.
- For vedlikehold og reparasjoner gjelder oppgavene i denne bruksanvisningen.
- Evt. må forskriftene i respektive land anvendes.

Plikter, ansvar og garanti

Grunnleggende forutsetning for sikkerhetsbevisst håndtering og feilfri drift av maskinen er at man kjenner sikkerhetsinstruksjonene og sikkerhetsforskriftene.

Denne bruksanvisningen, spesielt sikkerhetsinstruksjonene, skal følges av alle personer som arbeider på eller med maskinen. Utover dette skal de ulykkesforebyggende regler og forskrifter som gjelder på hvert enkelt bruksted overholdes.

Risiko ved håndtering av maskinen

- Maskinen er produsert i samsvar med dagens tekniske nivå og de anerkjente sikkerhetstekniske regler. Likevel kan det under bruk oppstå fare for liv og helse til bruker eller tredjepart, hhv. skader på maskinen eller andre materielle verdier. Maskinen skal kun brukes

→ for riktig bruk og

→ i sikkerhetsmessig feilfri stand.

Feil som kan redusere sikkerheten skal utbedres umiddelbart.

Garanti og ansvar

Garantiens omfang, tidsrom og form er fastholdt i produsentens salgs- og leveringsvilkår. For garantikrav som skyldes mangelfull dokumentasjon, gjelder alltid den bruksanvisningen som var gyldig på leveringstidspunktet, se Utgivelsesdato for bruksanvisningen (side 11). Ut over salgs- og leveringsvilkårene gjelder: Man påtar seg intet ansvar for person- og materielle skader som oppstår av en eller flere av de nedenfor nevnte grunner:

- ikke tillatt anvendelse av maskinen,
- ikke forskriftsmessig oppstart, betjening og vedlikehold av maskinen,
- bruk av maskinen når sikkerhetsinnretninger er defekte, eller når sikkerhets- og beskyttelsesinnretninger ikke er forskriftsmessig montert eller ikke er funksjonsdyktige,
- manglende kunnskaper om eller ignorering av denne bruksanvisningen,
- ikke tilstrekkelig kvalifisert eller utlistrekkelig instruert personale,
- ikke forskriftsmessig utførte reparasjoner,
- selvstendige konstruksjonsendringer på maskinen,
- mangelfull overvåking av maskindeler som utsettes for slitasje,
- katastrofetilfeller på grunn av innvirkning av fremmedlegemer eller force majeure.

Sikkerhetsbestemmelser

Den driftsansvarlige må på eget ansvar sørge for

- at sikkerhetsbestemmelsene (side 14) blir overholdt,
- at ikke-tillatt bruk (side 16) samt ikke-tillatt drift er utelukket, og
- at maskinen dessuten brukes i henhold til definisjonen av riktig bruk (side 16), og i samsvar med de bruksforholdene som er avtalt i kontrakten.

Sikkerhetssymboler

I bruksanvisningen benyttes følgende betegnelser og symboler for risikoer:



Kjennetegner viktig informasjon som gjelder arbeids- og driftsforløp som ikke straks er åpenbare for brukeren.



Kjennetegner arbeids- og driftsforløp som må overholdes nøyaktig for å unngå skader på maskinen eller på andre materielle verdier.



Kjennetegner arbeids- og driftsforløp som må overholdes nøye for å forhindre risiko for personskader.



Kjennetegner farepunkter ved håndtering av batterier.



Kjennetegner farepunkter i forbindelse med etsende stoffer (batterisyre).



Kjennetegner farepunkter i forbindelse med eksplosive stoffer.



Forbyr bruken av ild, antennelseskilder og røyking.



Forbyr sprøyting med vann.



Kjennetegner arbeids- og driftsprosedyrer for forskriftsmessig destruksjon og lagring av avfall som oppstår.

Reglementert bruk

Maskinen som er nevnt i den aktuelle bruksanvisningen kan benyttes til oppgraving, løfting, transport og tømning a jord, stein og andre materialer med hjelp av ekstrautstyr, f.eks. en skuffe. Ytterligere ekstrautstyr som pallegafler, klaffeskuffer (4 i 1 skuffe) etc. kan benyttes.

Riktig bruk innebærer også:

- at alle instruksjonene i denne bruksanvisningen blir fulgt,
- at vedlikeholdsforskriftene og -intervallene overholdes,
- at kontrolltidspunktene for den sikkerhetstekniske kontrollen overholdes.

Forbudt bruk

Ikke formålstjenlig bruk – altså avvik fra det som er oppført i avsnittet Forskriftsmessig bruk (side 16) i den aktuelle bruksanvisningen – skal anses som forbudt anvendelse. Dette gjelder også for misaktelse av de standarder og direktiver som er angitt i den foreliggende bruksanvisningen.

Ved ikke formålstjenlig bruk kan det oppstå risikoer. Slik ikke formålstjenlig bruk kan f.eks. være:

- Anvendelse av maskinen i kontaminerte omgivelser,
- Anvendelse av maskinen i lukkede rom uten tilstrekkelig ventilasjon,
- Anvendelse av maskinen under ekstreme temperaturer (ekstrem varme eller kulde),
- Anvendelse av maskinen til arbeider under bakkenivå og
- Anvendelse av maskinen til transport av personer (f.eks. i skuffen).

Den driftsansvarliges spesielle plikter

Maskinens bruker i bruksanvisningens betydning er enhver naturlig eller juridisk person som selv benytter maskinen, eller som gir noen i oppdrag å benytte maskinen. Under spesielle omstendigheter (f.eks. ved leasing, utleie) er maskinens bruker den personen som i henhold til de aktuelle avtalevilkårene mellom eier og maskinens operatør er forpliktet til å overholde de nevnte forpliktelsene som er knyttet til driften.

Maskinens bruker skal sikkerstille at maskinen kun benyttes på forskriftsmessig vis, og unngå enhver fare for liv og helse for bruker eller tredjepart. Videre må han passe på at de ulykkesforebyggende forskrifter og andre sikkerhetstekniske regler blir overholdt, og at retningslinjene for drift, vedlikehold og overhaling blir overholdt. Den driftsansvarlige må sørge for at alle brukere og maskinførere har lest og forstått denne bruksanvisningen.

Personen som arbeider på eller med maskinen, må bruke egnet personlig verneutstyr, f.eks. må den driftsansvarlige sørge for passende arbeidsklær, vernesko, hjelm, vernebriller, hørselvern og åndedrettsvern, og dette må brukes ved behov. Personlig verneutstyr hører til den driftsansvarliges ansvarsområde og er definert i bestemmelsene om sikkerhet på arbeidsplassen.

Avfall som gammel olje, drivstoff, hydraulikkvæske, kjølevæske og batterier er spesialavfall og kan være skadelige for miljøet, mennesker og dyr.

De nevnte produktene må kasseres på faglig forsvarlig måte, i henhold til lovens bestemmelser om miljøvern og sikkerhet.

Hvis du lurer på noe om faglig forsvarlig kassering eller lagring av avfall og spesialavfall, kan du henvende deg til din KUBOTA-forhandler eller til det lokale renovasjonsselskapet eller avfallsmottaket.

Støyemisjoner og vibrasjoner

Verdiene som angis i denne bruksanvisningen ble fastslått i en testsyklus på en identisk maskin, og gjelder for en maskin med standard utstyr. De fastslåtte verdiene står oppført i Tekniske data (side 38).

Støyemisjoner

Støyverdiene er fastslått iht. metoden for å fastslå garantert lydtryknivå, ISO 4871, på grunnlag av direktiv 2000/14/EF, vedlegg VI.

De angitte støyverdiene kan imidlertid ikke benyttes for å fastslå støyemisjonen ved arbeidsplassene. De faktiske støyverdiene må beregnes direkte på arbeidsplassen under de spesielle vilkår som hersker der (andre støykilder, spesielle bruksvilkår, støyrefleksjoner).

Avhengig av de faktiske støyemisjonene må den driftsansvarlige stille nødvendig personlig verneutstyr til disposisjon for operatøren (hørselsvern).



*Lyder med et lydnivå på mer enn 85 dB (A) kan forårsake hørselskader.
Bruk av hørselsvern anbefales fom. et lydnivå på 80 dB (A).
Fom. et lydnivå på 85 dB (A) må operatøren bruke hørselvern.*

Vibrasjoner

Maskinens vibrasjoner er målt på en identisk maskin.

Vibrasjonsbelastningen for operatøren over et lengre tidsrom skal iht. direktiv 2002/44/EF fastslås av den driftsansvarlige på bruksstedet for å kunne ta individuelle innvirkninger med i beregningen.

Sikkerhetsinstruksjoner på maskinen

Alle sikkerhetsinstruksjoner (klistremærker) som er satt på maskinen, skal være godt leselige og ellers fornyes.

Plasseringstedet for sikkerhetsanvisningene vises i bildene nedenfor.

1) Delnr.: R5611-5726-0

Fare for å skjære seg på roterende komponenter!

Den roterende viften kan skjære i fingre eller kutte dem av.

- Ikke stikk hånden inn i roterende komponenter.

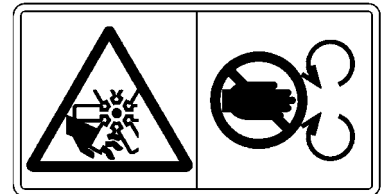

2) Delnr.: R5611-5721-0

Varme komponenter utgjør fare for forbrenninger!

Overflater kan være varme og forårsake forbrenninger.

- Ikke berør varme deler, som eksosanlegg osv.

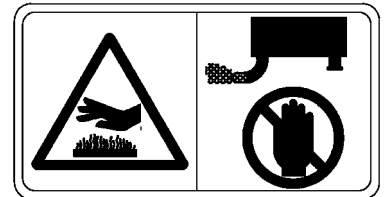

3) Delnr.: R5615-5721-0

Livsfare som følge av kjørende maskin!

Ved opphold i fareområdet og plutselig start av maskinen, består det en fare for å bli kjørt over av maskinen.

- Maskinen skal kun startes fra førersetet.
- Ikke start maskinen ved å overkoble starterpolene.



4) Delnr.: R2491-5736-0

Brennbar diesel utgjør brannfare!

Ved drivstofftanker kan det oppstå antenkelig damp som antennes av en tennkilde.

- Unngå bruk av åpen ild i nærheten av drivstofftanken.

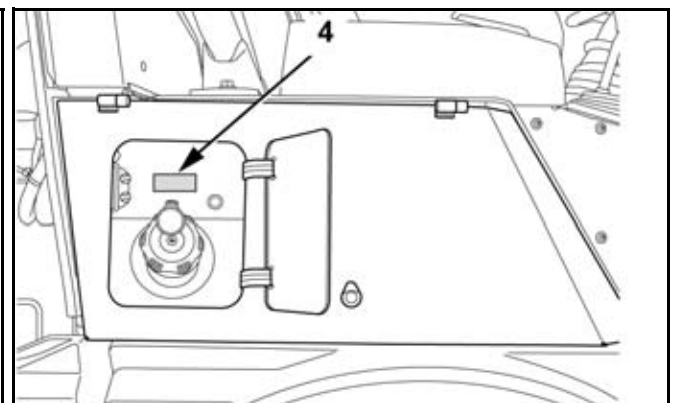
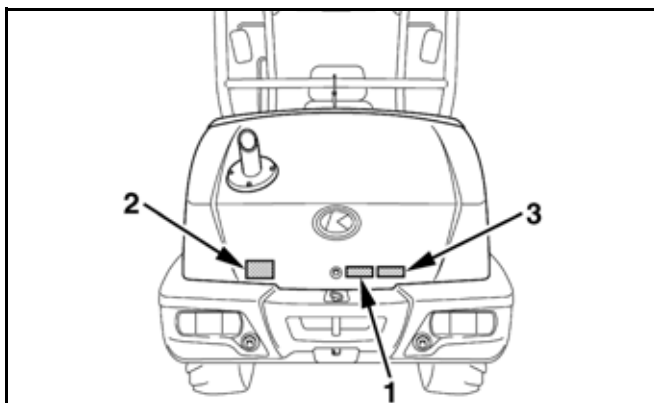
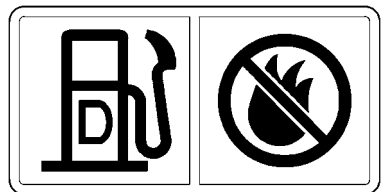

1) Delnr.: RG158-5789-0

Fare for å skjære seg på roterende komponenter!

Den roterende viften kan skjære i fingre eller kutte dem av.

Roterende komponenter utgjør klemfare!

Det roterende remdrevet kan trekke inn og klemme inn kroppsdeler.

- Ikke stikk hånden inn i roterende komponenter.



2) Delnr.: RG158-5724-0

Væsker under trykk kan utgjøre fare for skader!

Hydraulikkolje som spruter ut kan trenge inn i huden

Varme komponenter utgjør fare for forbrenninger!

Overflater kan være varme og forårsake forbrenninger.

- Ikke tildekk åpninger, f.eks. ventiler, og varme komponenter med hånden.



3) Delnr.: RG158-5785-0

Varme komponenter utgjør fare for forbrenninger!

Overflater kan være varme og forårsake forbrenninger.

- Ikke berør varme deler, som eksosanlegg osv.

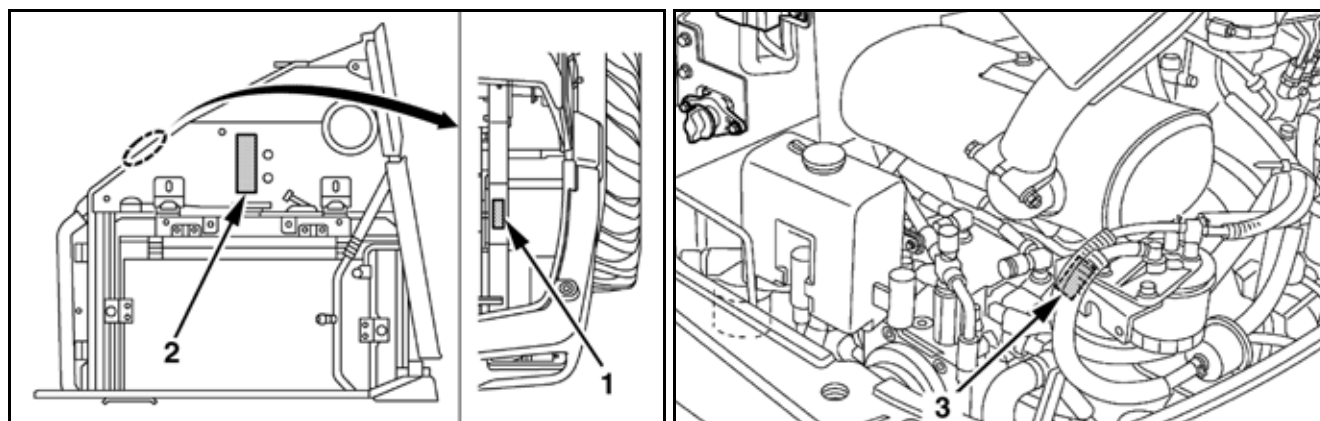

- 1) Delnr.: R2491-5796-0
Festepunkt for løfteutstyr.

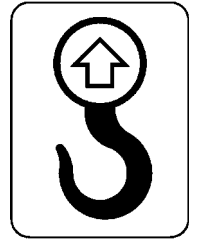

- 2) Delnr.: RG138-5733-0
Festepunkt for sikring av kjøretøyet.
• Kun for feste av maskinen på et transportkjøretøy.



- 3) Delnr.: RG109-5796-0
Intet festepunkt for løfteutstyr.

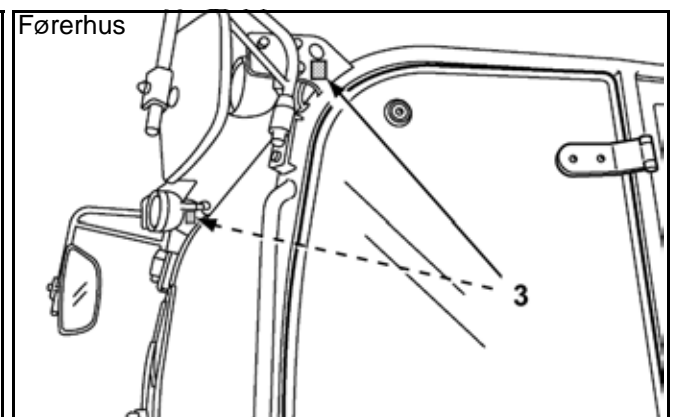
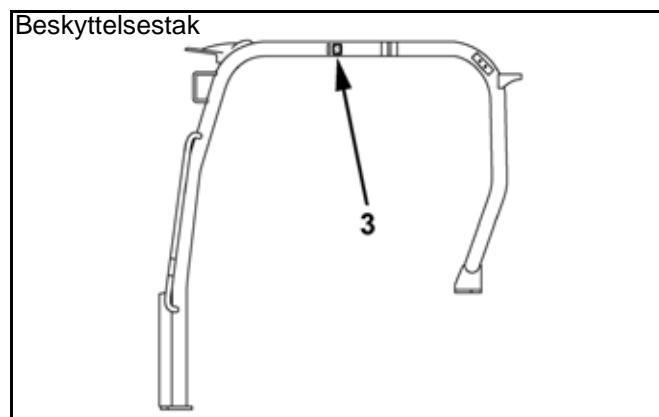
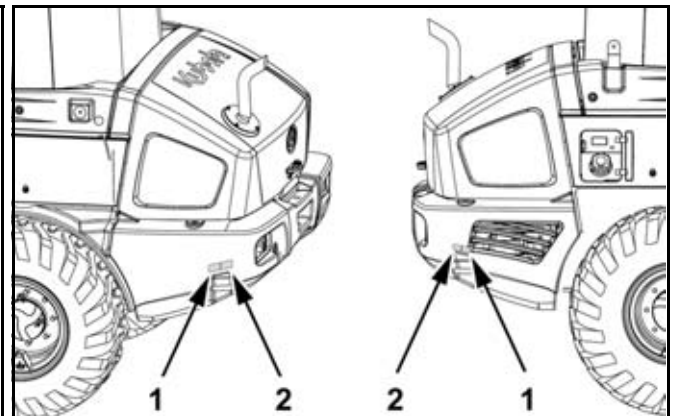
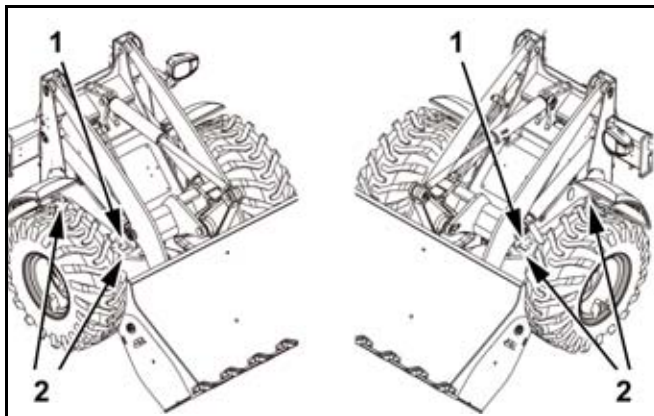
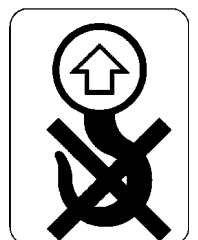

1) Delnr.: RG158-5732-0

Varme komponenter utgjør fare for forbrenninger!

Overflater kan være varme og forårsake forbrenninger.

- Ikke tildekk åpninger, f.eks. ventiler, og varme komponenter med hånden.

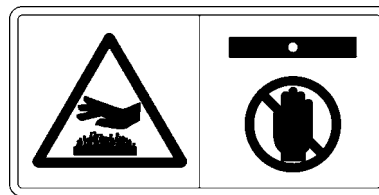

2) Delnr.: RG538-5754-0

Rømningsvei!



3) Delnr.: R5615-5727-0

Fare for personskader!

- Bruk alltid sikkerhetsbelte.

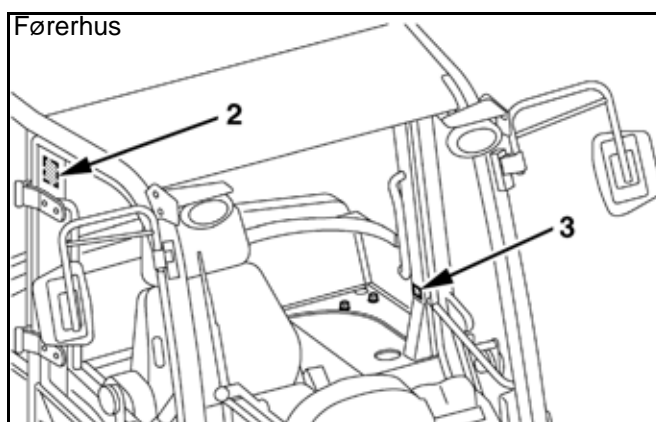
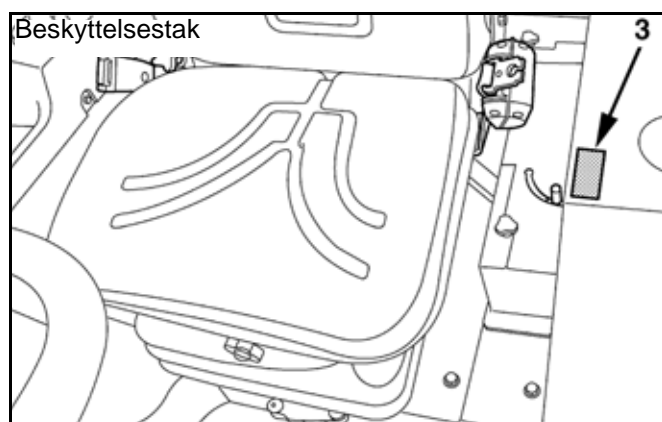
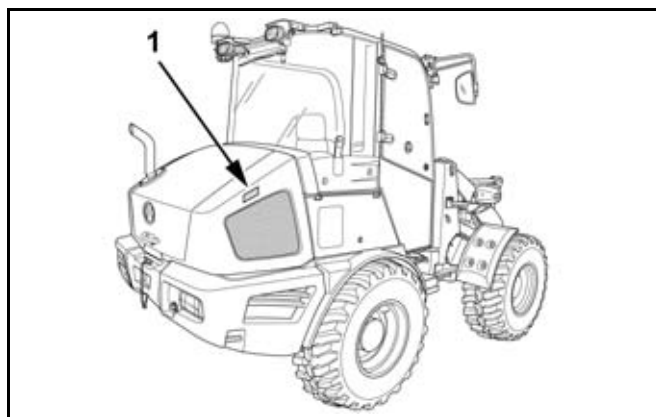
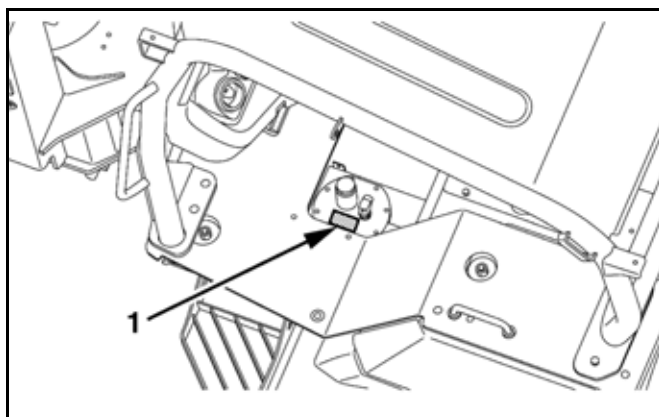

1) Delnr.: R5615-5723-0

Livsfare dersom løfterammen faller ned!

Dersom løfterammen plutselig senkes kan dette føre til alvorlige ulykker med døden til følge.

- Før vedlikeholdsarbeider utføres skal løfterammen støttes opp (side 25).



2) Delnr.: R5615-5722-0

Innklemming utgjør livsfare!

Lav sikkerhetsavstand til maskinen og til hindringer kan forhindre rømningen fra fareområdet. Det å bli klemt fast i maskinen fører til alvorlige skader eller dødsfall.

- Man skal ikke oppholde seg i knekkområdet.
- Sørg for sikkerhetsavstand til hindringer og for tilstrekkelig bevegelsesfrihet.



3) Delnr.: 5611-5724-0

Fare som følge av at knekkstyringen forlater sin bane!

Før vedlikehold eller transport skal knekkstyringen blokkeres for å hindre utilsiktet forskyvning.

- Knekkstyringen sikres med styrerammelås (side 26).

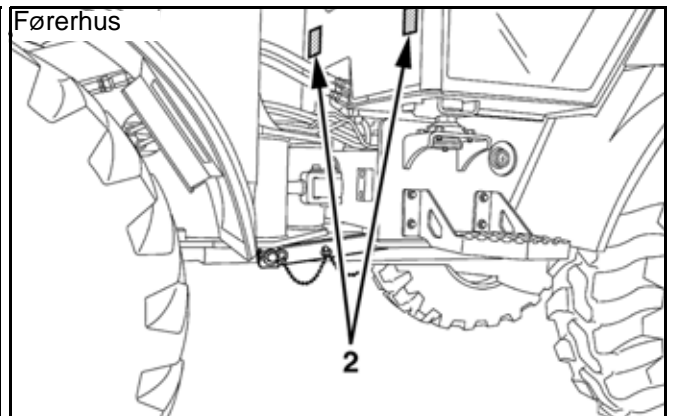
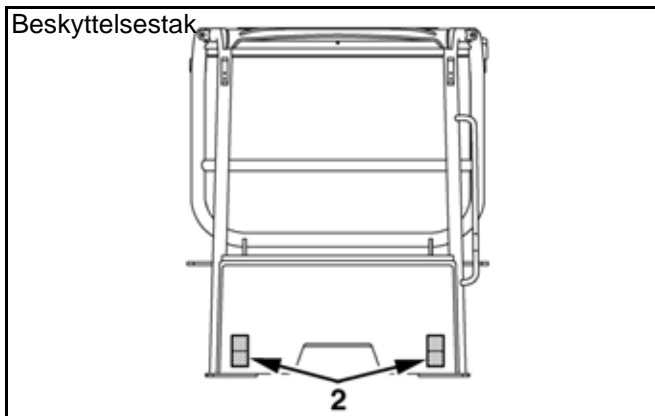
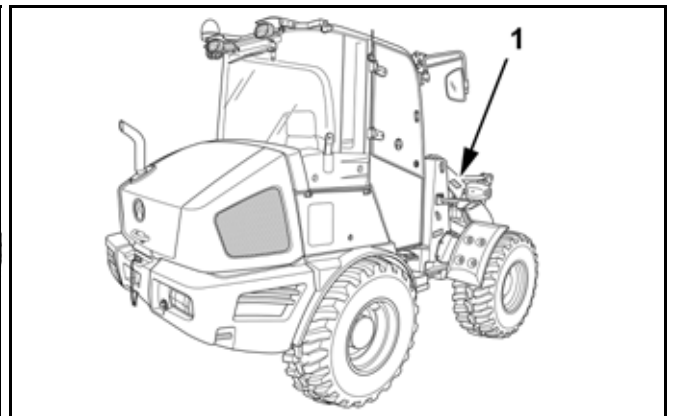
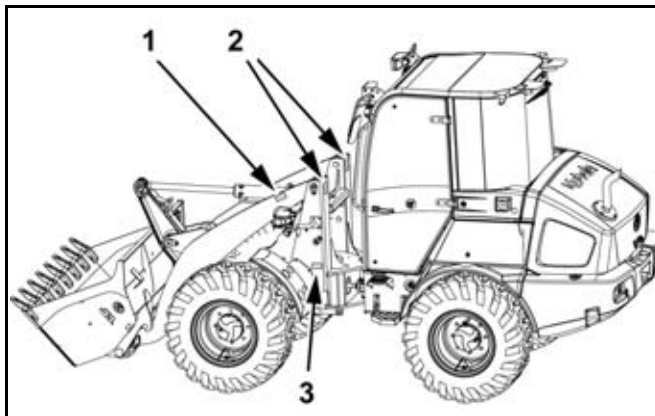
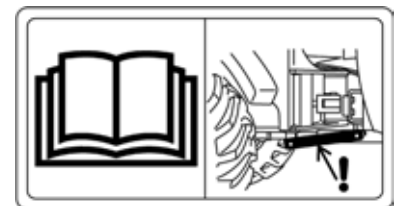

1) Delnr.: R5611-5755-0

Feil betjening kan føre til ulykker!

Uhensiktsmessig betjening kan føre til skader på maskinen, eller til alvorlige ulykker med høy skaderisiko og døden til følge.

- Les bruksanvisningen før oppstart.

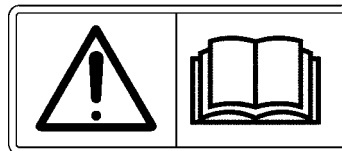

2) Delnr.: R5611-5732-0

Bruk kun olje i samsvar med driftsstofftabellen (side 134).



3) Delnr.: RG158-5734-0

Fare for skader under på- og avstigning!

Ved på- og avstigning uten sikker støtte er det fare for å skli og falle.

- Ikke hopp på eller ut av maskinen.
- Hold alltid i håndtaket med en hånd.
- Ta hensyn til sikker kjøring.



4) Delnr.: R5611-5754-0 (valgfritt)

NB, mulighet for komponenteskader!

Komponentflaten tåler kun lite belastning, og det kan oppstå skader på komponenten ved påstigning.

- Skal ikke gås på.

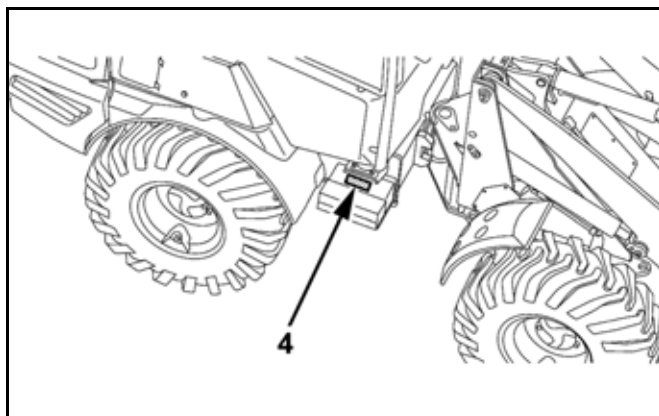
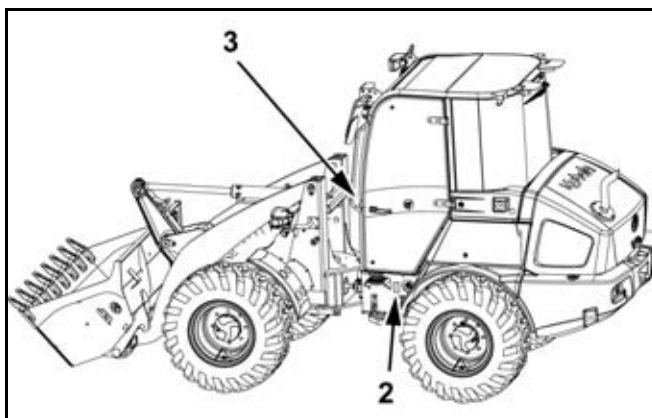
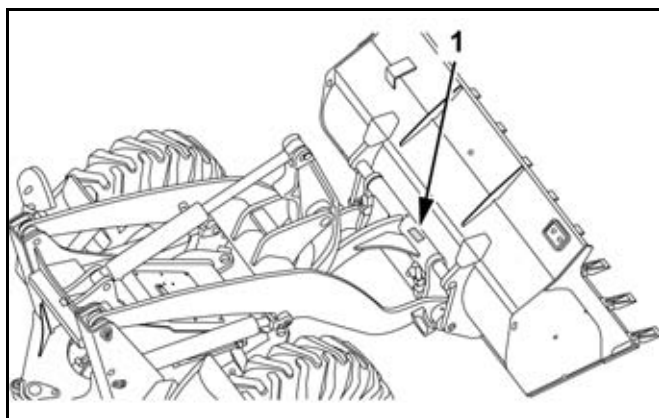

Sikkerhetsanordninger

Hver gang før maskinen settes i gang skal alle sikkerhetsinnretningene være satt på faglig forsvarlig og være fullt ut funksjonsdyktige. Det er forbudt å manipulere sikkerhetsanordninger, f.eks. å overkoble grensebrytere.

Det er kun tillatt å fjerne verneanordninger etter

- stillstand og frakobling av maskinen,
- sikret at ny oppstart ikke er mulig (startbryteren i stopp-stilling «STOP» og nøkkelen trukket ut).

Løfterammestøtte



Livsfare dersom løfterammen faller ned!

Før vedlikeholdsarbeider skal løfterammen støttes opp for å unngå at løfterammen faller ned.

Ved å montere løfterammestøtten (2) på stempelstangen til en av de to løftesyilindrene (3) vil man blokkere muligheten for at løfterammen synker. Løfterammestøtten befinner seg på oppbevaringsstedet (1) under løfterammemottaket.

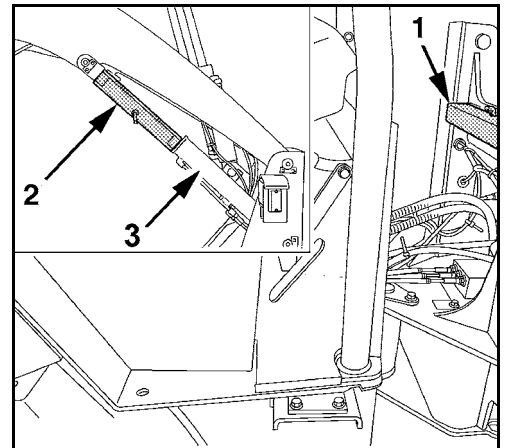

Løfterammen sikres med løfterammestøtten:

- Demontering av ekstrautstyr (side 96).
- Start motoren (side 77).
- Løfterammen heves fullstendig.
- Alle styrespaker føres i nøytral stilling og låses.
- Dra i parkeringsbremsen (side 106).
- Slå av motoren og trekk ut nøkkelen.
- På oppbevaringsstedet trekkes fjærsplinten og sikringsbolten ut av løfterammestøtten.
- Løfterammestøtten plasseres på stempelstangen til løftesyylinderen.
- Sikringsbolten monteres og sikres med fjærsplinten.
- Løfterammen senkes langsomt på løfterammestøtten.

Styrerammelås



Fare som følge av at knekkstyringen forlater sin bane!

Før vedlikehold eller transport skal alltid styrerammelåsen monteres på for å blokkere knekkstyringen.

Ved å montere styrerammelåsen på venstre ramme foran vil knekkstyringen bli blokkert.

Knekkstyringen sikres med styrerammelås:

- Rammen foran og bak tilpasses hverandre.
- Stans motoren og ta ut nøkkelen.
- Løsne fjærsplinten (1) foran og ta styrerammelåsen (2) ut av stagbolten foran.

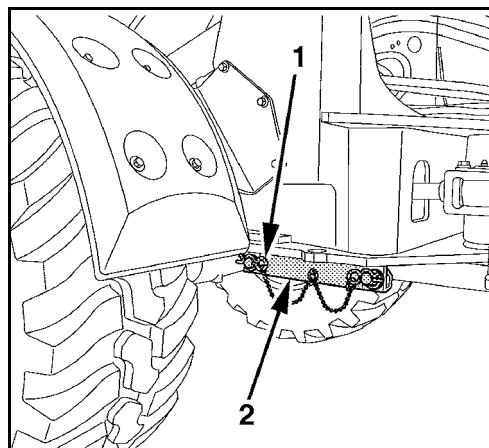

- Sving styrerammelåsen (2) bakover og sett den på stagbolten på rammen bak (1).
- Dersom boringene ikke passer med stagboltene skal rattet bevegges en smule med motoren slått av.
- Styrerammelåsen sikres med fjærsplintene.

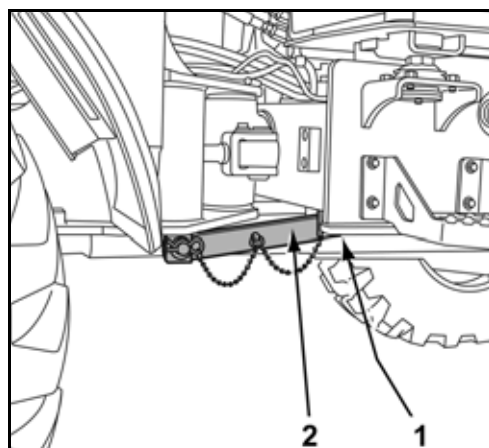

Styrerammelåsen settes etter bruk på rammen foran igjen og sikres med fjærsplintene.

Manuell motoravstengning

Motoren slås av når startbryteren (1) er slått i STOP-stilling.

Hvis motoren ikke lar seg slå av, kan den stanses ved hjelp av den manuelle motorstansinnretningen.

Slå av motoren:

- Trekk opp knappen (2), til motoren har stoppet.
- Etter at motoren har stoppet, må du trykke inn knappen igjen.

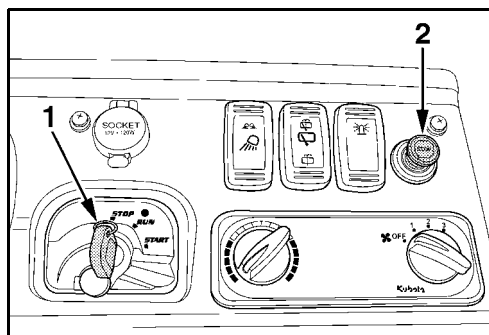

Beskyttelsesoverbygning beskyttelsestak og førerhus



Maskinen er utstyrt med en beskyttende overbygning som beskytter maskinens bruker mot alvorlige personskader eller dødsfall dersom maskinen velter eller tipper over, eller gjenstander faller ned.

Beskyttelsestaket og førerhuset er konstruert i henhold til aktuelle sikkerhetsstandarder og godkjent som:

Veltebeskyttelse	ROPS (Roll Over Protective Structure)
Beskyttelse mot gjenstander som faller ned	FOPS (Falling Objects Protective Structure)

For å garantere maksimal sikkerhet med denne beskyttende overbygningen gjelder:

- Ved drift av maskinen skal sikkerhetsbeltet være satt på.
- Ikke gjør noen konstruktive endringer i beskyttelsesstruktur.
- Skulle det oppstå skader, må du henvende deg til KUBOTA-forhandleren din. (Ikke forsøk å reparere dem selv!)
- Maskinen skal aldri tas i drift uten beskyttende overbygning.

Vær ytterst forsiktig, slik at du ikke velter, sklir eller utsetter deg selv eller andre for andre farer under løfting. Operatøren må:

- kjøre med redusert hastighet,
- unngå kraftig bremsing,
- unngå brå styrebevegelser,
- lasten tas opp på midten,
- påse at lasten ikke svinger hit og dit under kjøring,
- sjekke om det er nødvendig med beskyttelsestak og beskyttelse mot steinsprut.

Nødhammer

Ved en evt. ulykke med maskinen hvor førerhusets dør, frontruten eller sidevinduet ikke lar seg åpne, så kan maskinens bruker slå inn ruten med nødhammeren (1).



Det er tvingende nødvendig å lukke øynene og dekke dem til med armen når ruten knuses.

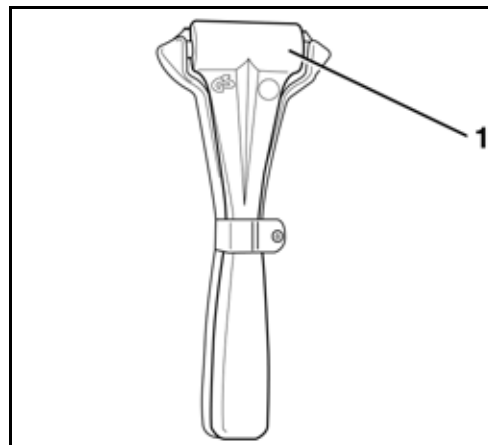

Risikoer ved hydraulikkanlegget

Hvis man får hydraulikkolje i øynene må man øyeblikkelig skylle dem med klart vann; oppsøk deretter straks lege.

Hud og klær må ikke komme i berøring med hydraulikkolje. Hud og klær som har kommet i berøring med hydraulikkolje må, helst med en gang, vaskes grundig og gjentatte ganger med vann og såpe, ellers er det fare for hudskader.

Ta av deg klær som er tilsmusset med eller gjennomtrukket av hydraulikkolje med en gang.

Personer som har pustet inn damp fra hydraulikkolje (tåke) må umiddelbart bringes til lege.

Dersom det oppstår lekkasjesteder på det hydrauliske anlegget skal maskinen ikke settes i drift, og evt. drift må avbrytes umiddelbart.

Ikke let etter lekkasjepunktet med bare hendene, bruk alltid et stykke tre eller papir. Når man leter etter lekkasjepunkter, skal man bruke verneklær (vernebriller og hansker).

Hydraulikkolje som har rent ut skal straks bindes med bindemiddel for olje. Det kontaminerte bindemiddelet for olje skal kun oppbevares i egnede beholdere og må destrueres i samsvar med gjeldende forskrifter.

Brannvern



Maskinens komponenter og ekstrautstyr oppnår allerede ved normale driftsforhold høye temperaturer, og da spesielt motoren og eksosanlegget. Skadde eller elektriske installasjoner som ikke vedlikeholdes kan være årsaken til gnistoverslag eller lysbuer. Følgende brannvernforskrifter hjelper deg ved å holde utrustningen i stand og effektiv, for å redusere risikoen for brann.

- Fjern smuss som samler seg i nærheten av varme komponenter, f.eks. på motor, lydpotte, eksosmanifold- og eksosrør. Spesielt ved arbeid med stor belastning på maskinen kreves hyppigere rengjøring.
- Avleiringer på maskinen som løv, høy, furunåler, kvister, bark og andre brennbare materialer må fjernes. Fremfor alt i nærheten av motoren eller eksosanlegget, men også i rammen foran og bak, samt på løfterammen.
- Kontroller alle drivstoffledninger og hydraulikkslanger for tilstand og slitasje. Ved mangler må de skiftes ut omgående for å unngå lekkasjer.
- Elektriske ledninger og tilkoblinger skal regelmessig kontrolleres for skader. Skadde komponenter og ledninger skal skiftes ut eller repareres før maskinen tas i drift. Alle elektriske tilkoblinger må holdes rene og ha godt feste.
- Eksosrør og lydpotte skal daglig kontrolleres for lekkasjer, skader og løse eller manglende skrueforbindelser. Utette eller skadde komponenter til eksosanlegget skal skiftes ut eller repareres før maskinen tas i drift.
- En må alltid oppbevare ett universelt brannslukningsapparat på eller i nærheten av maskinen. Gjør deg kjent med betjeningen av brannslukningsapparatet. Ved brann i det elektriske eller hydrauliske anlegget skal man for brannslukking bruke et CO₂-brannslukningsapparat.
- For å feste et brannslukningsapparat, befinner det seg bak førerasetet, under isolasjonsmatten, to gjenger i førerhuskonstruksjonen.
- Ett brannslukningsapparat kan plasseres til venstre ved siden av førerasetet.



Brannslukningsapparatet er ikke del av grunnutrustningen til maskinen.

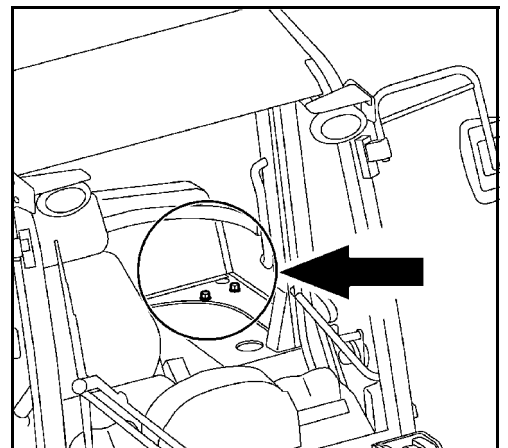

Berging, lastning og transport

Sikkerhetsbestemmelser under berging

- Ved berging av maskinen skal det benyttes en trekkvogn som minimum har en vektklasse i samsvar med maskinens vektklasse.
- Det skal brukes slepestang til bergingen. Ved bruk av slepetau må det anvendes et bremsekjøretøy. Slepe- stangen eller slepetauet må være egnet til bergingen av maskinen med tanke på trekkvekten. Det må kun brukes bergingshjelpemidler uten skader.
- Under bergingen er det forbudt å gå inn i faresonen, f.eks. mellom kjøretøyene. Ved bruk av slepetau skal det holdes en avstand på halvannen gang taulengden.
- Ved berging benyttes den koblingsbolten (1) som sitter på bak- vekten.
- Når maskinen brukes som slepe- eller bergingskjøretøy gjelder de ovenfor nevnte sikkerhetsbestemmelser tilsvarende.
- Under bergingen skal tillatte verdier for trekklast og støttelast overholdes, se Tekniske data (side 38).

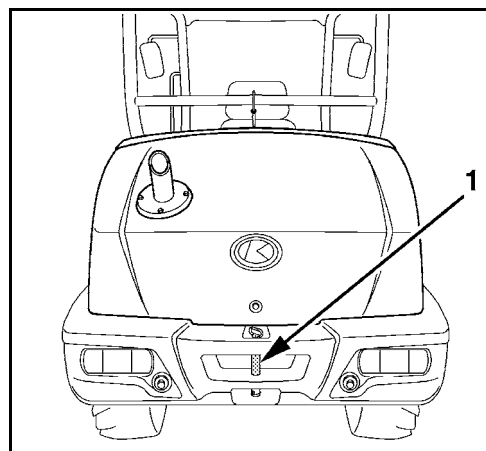

Sikkerhetsbestemmelser under lasting med en kran

- Kran og løfteredskap må være egnet til og godkjent for å ta opp lasten som skal løftes.
- Før kranen og løfteredskapen tas i bruk, må det påses at de forskriftsmessige periodiske sikkerhetstekniske kontroller er utført, og at kran og løfteredskap befinner seg i upåklagelig stand.
- Det er kun tillatt å bruke de hertil tiltenkte festepunkter til løfting av maskinen. Det er forbudt å feste løftered- skap til førerhustaket, noe som kan føre til alvorlige skader.
- De ulykkesforebyggende forskrifter som gjelder for løfting av last skal overholdes.
- Under løfting av maskinen skal den sikres med et holdetau.
- Den som betjener kranen har ansvaret for at disse sikkerhetsbestemmelsene blir fulgt.

Sikkerhetsbestemmelser under transport

- De lasterampene som benyttes må ha tilstrekkelig bæreevne til å ta opp maskinens vekt. De må legges sikkert på transportkjøretøyet og festes forsvarlig.
- Bygg opp under lasteflaten bak på transportkjøretøyet med tilstrekkelig dimensjonerte støtter.
- Lasterampene på være bredere enn maskinens løpeflater og være utstyrt med mellomstykker på sidene.
- Transportkjøretøyet må være konstruert for maskinens vekt.
- Plasser venstre og høyre lasterampe slik at transportkjøretøyet midtlinje er utrettet mot midtlinjen til den maskinen som skal lastes på.
- Sett på holdebremsen på transportkjøretøyet og sikre de enkelte hjulene på transportkjøretøyet ved å legge bremseklosser på for- og baksiden av dem.
- Maskinen skal sikres med bremseklosser hhv. kjettinger eller egnede stropper mot å skli ut av posisjon på transportkjøretøyet. Bremseklossene skal sikres med egnede materialer på maskinens belter og transportkjøretøyet. Føreren av transportkjøretøyet er ansvarlig for at maskinen festes forsvarlig på kjøretøyet.
- Når gravemaskinen skal kjøres opp på og ned fra transportkjøretøyet, må en person settes til å dirigere. Personen som dirigerer er ansvarlig for at lasting utføres trygt. Maskinen må kun bevege seg når personen som dirigerer har gitt kommando om dette; personen som betjener maskinen og personen som dirigerer må ha kontinuerlig blikkontakt. Hvis dette ikke er tilfelle, må personen som betjener maskinen stanse den med en gang.
- Når maskinen transporteres skal det alltid holdes en avstand på 1,0 m til luftledninger. De tillatte målene for transportkjøretøyet, inkludert maskin med last, skal holdes i samsvar med de gjeldende bestemmelsene i vei-trafikkloven.

Berging



Se kapitlet Sikkerhetsbestemmelser (side 14) og avsnittet Sikkerhetsbestemmelser under berging (side 30).

Maskinen er utstyrt med en parkeringsbremse som virker negativt. Parkeringsbremsen strammes så snart motoren er slått av. Før slepingen må parkeringsbremsen derfor slippes fri igjen manuelt.

Dersom maskinen forblir liggende og må berges, så informerer du den nærmeste KUBOTA-forhandleren. Kun i en nødsituasjon skal du selv utføre de følgende handlingene.

Forberedelser før sleping

- Ta av beskyttelseshettene hos begge trykkavlastningsventilene over og under hydraulikkpumpen.
- Løsne M8-mutrene (1) forsiktig og stram justeringsskruene (2) med seks omdreininger.



M8-mutrene skal aldri løsnes for mye.

- Parkeringsbremsens hydraulikkledning frakobles ved akselkoblingen (P1-merking).

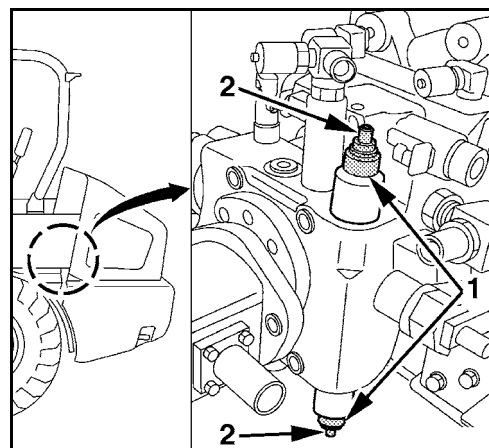

- For å løsne parkeringsbremsen skal begge festeskrue (1) på kabinettet til foraksel og bakaksel løsnes, mens stoppeskiven (2) tas av og oppbevares trygt.



Stoppeskivene skal benyttes igjen etter sleping og reparasjon!

- Begge festeskrue (1) skrues inn for hånd, inntil disse merkbart ligger mot trykkplaten som befinner seg på innsiden. Deretter strammes festeskrue 1/4 omdreining med hjelp av en sekskantnøkkel.
- Slepetau eller slepetau festes med koplingsbolten på trekkkoblingen hos maskinen og på trekkvognen.

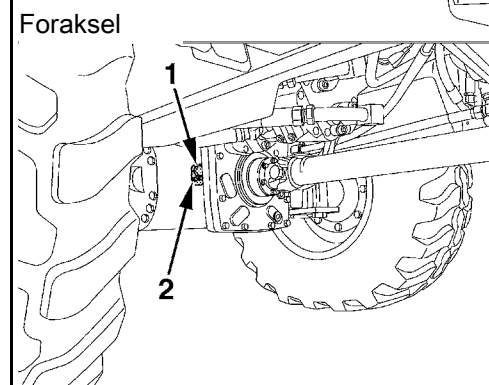
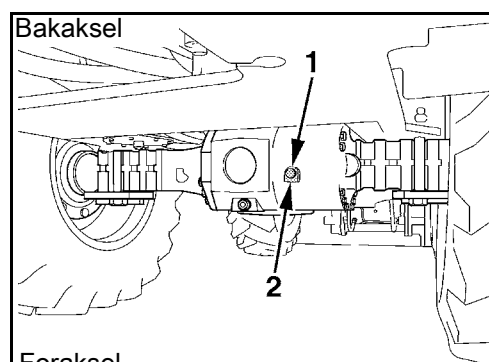

Sleping



Bergingen skal kun skje over liten avstand og med lav hastighet (<1 km/t).

Under bergingen skal brukeren befinne seg på førerplassen.

- Start kjøringen sakte med trekkvognen for å unngå en plutselig belastning av komponentene som forbindes.
- Tråkk på kryp- og bremsepedalen en gang og sjekk bremsefunksjonen.

Lading av maskinen med kran



Se kapitlet *Sikkerhetsbestemmelser* (side 14) og ta hensyn til avsnittet *Sikkerhetsbestemmelser ved lastning av maskinen med kran* (side 30).

Innen første gangs bruk

- Rammen foran og bak føres slik at de tilpasses hverandre på et jevnt underlag, og maskinen parkeres.
- Senk løfterammen og ekstrautstyret fullstendig på bakken.
- Stans motoren og ta ut nøkkelen.
- Spakene til skuffen og ekstrahydraulikken låses.
- Monter styrerammelåsen.
- Alle dører og deksler på maskinen lukkes og låses.



Det er kun tillatt å bruke de hertil tiltenkte festepunkter til løfting av maskinen. Fastgjøring i andre maljer eller på andre steder er forbudt, og kan føre til alvorlige skader.

- Kranens krok rettes mest mulig eksakt over maskinens tyngdepunkt og ta hensyn til taulengder og avstander.
- Fest løfteredskaper med sjakler til løftemaljene på begge sider av maskinen.
- Hvis løfteredskaper ligger an mot maskinen, må du legge filler mellom løfteredskaper og maskinen for å beskytte maskinen.

Løfting

- Maskinen løftes forsiktig.
- Hold alltid maskinen vannrett. Unngå farlig pendling ved å kjøre kranen langsomt, og ved å ta holdetauet til hjelp.

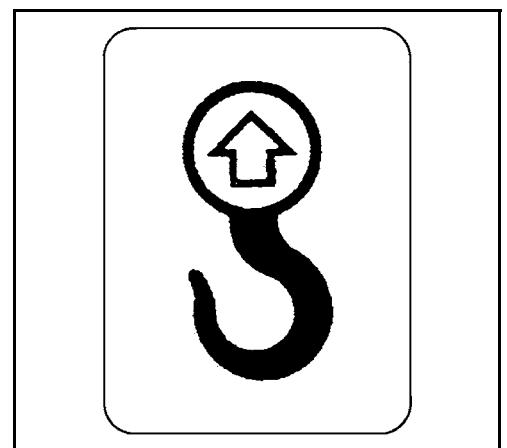
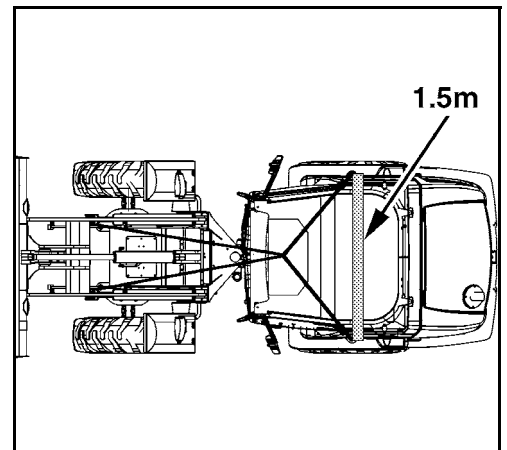
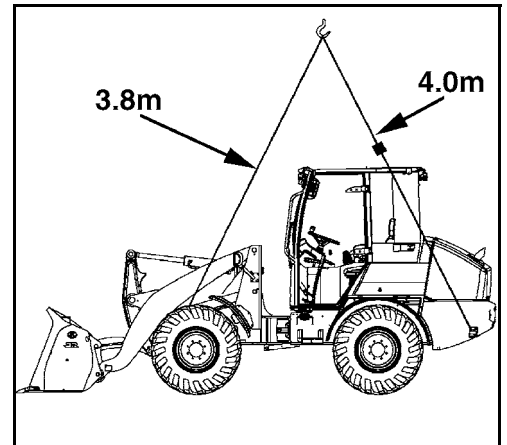

Transport med svanehenger



Se kapitlet Sikkerhetsbestemmelser (side 14) og avsnittet Sikkerhetsbestemmelser ved transport (side 31).

- Legg lasteramper i en vinkel på 10° til 15° på transportkjøretøyet. Ta hensyn til løpeflatebredden og maskinens sporbredde.
- Fest lasterampene til transportkjøretøyet på en slik måte at de ikke kan gli unna når maskinen kjøres opp.



Det er forbudt å snu eller å svinge når den kjøres opp. Ved behov kjøres maskinen tilbake, før kursen justeres og en kjører opp igjen.

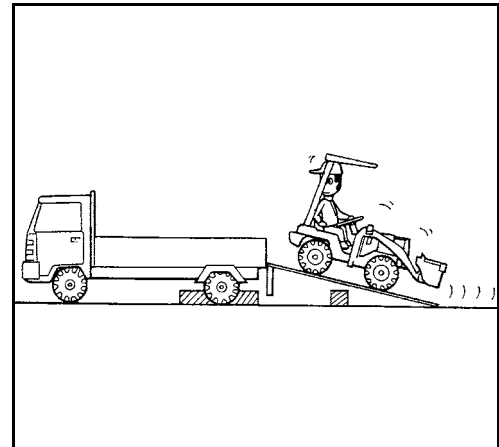

- Løfterammen og det påmonterte utstyret heves omlag 40 cm over bakken.
- Maskinen justeres eksakt på lasterampene med baksiden mot transportkjøretøyet.
- Kjør forsiktig med lav hastighet opp på transportkjøretøyet, baklengs og på rett linje.
- Rammen foran og bak tilpasses hverandre, og maskinen parkeres.
- Kjøreretningsspaken føres i nøytral stilling.
- Senk løfterammen og ekstrautstyret fullstendig på transportflaten.
- Stans motoren og ta ut nøkkelen.
- Trykket hos hydraulikksystemet slippes ut (side 93).
- Alle styrespaker låses i nøytral stilling
- Montering av styrerammelås (side 26).

For å sikre kjøretøyet skal festepunktene (1) som er vist på bildet anvendes.

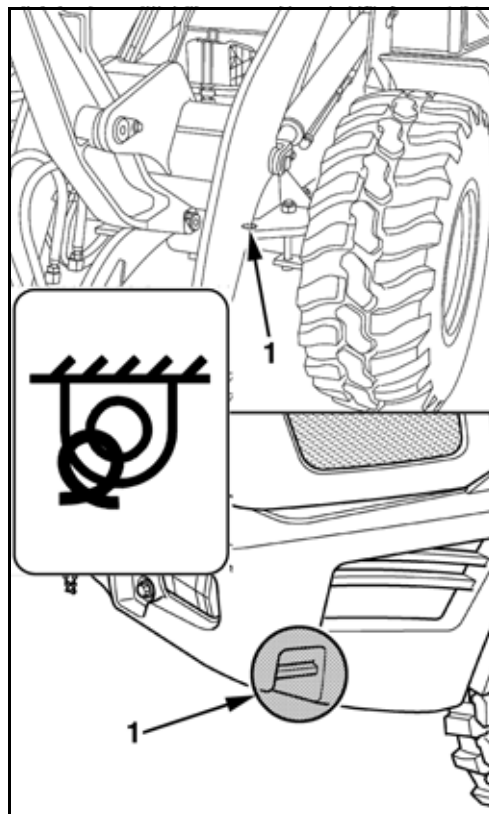

- Hjulene foran og bak sikres med kiler (1).
- Maskinen skal sikres på festepunktene (2) på transportkjøretøyet med egnede kjettinger eller stropper.
- Alle dører og deksler på maskinen lukkes og låses.

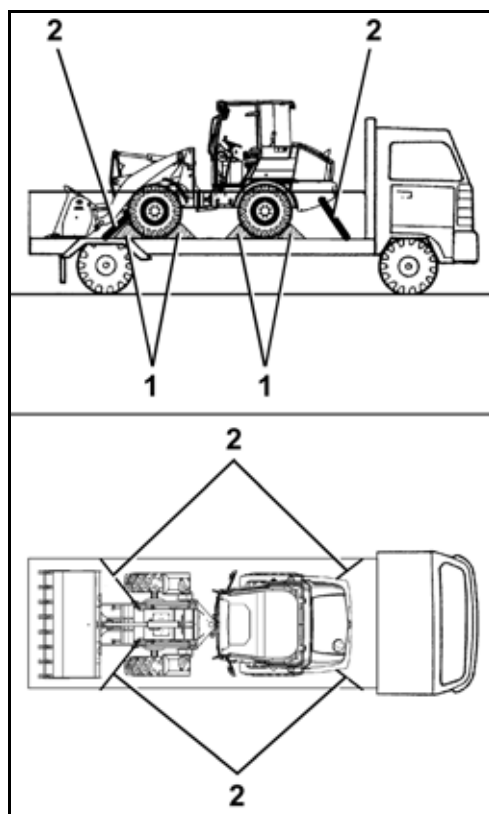

Beskrivelse av maskinen

Mål

Målene til modellen R065 finnes på bildene og tabellen nedenfor.

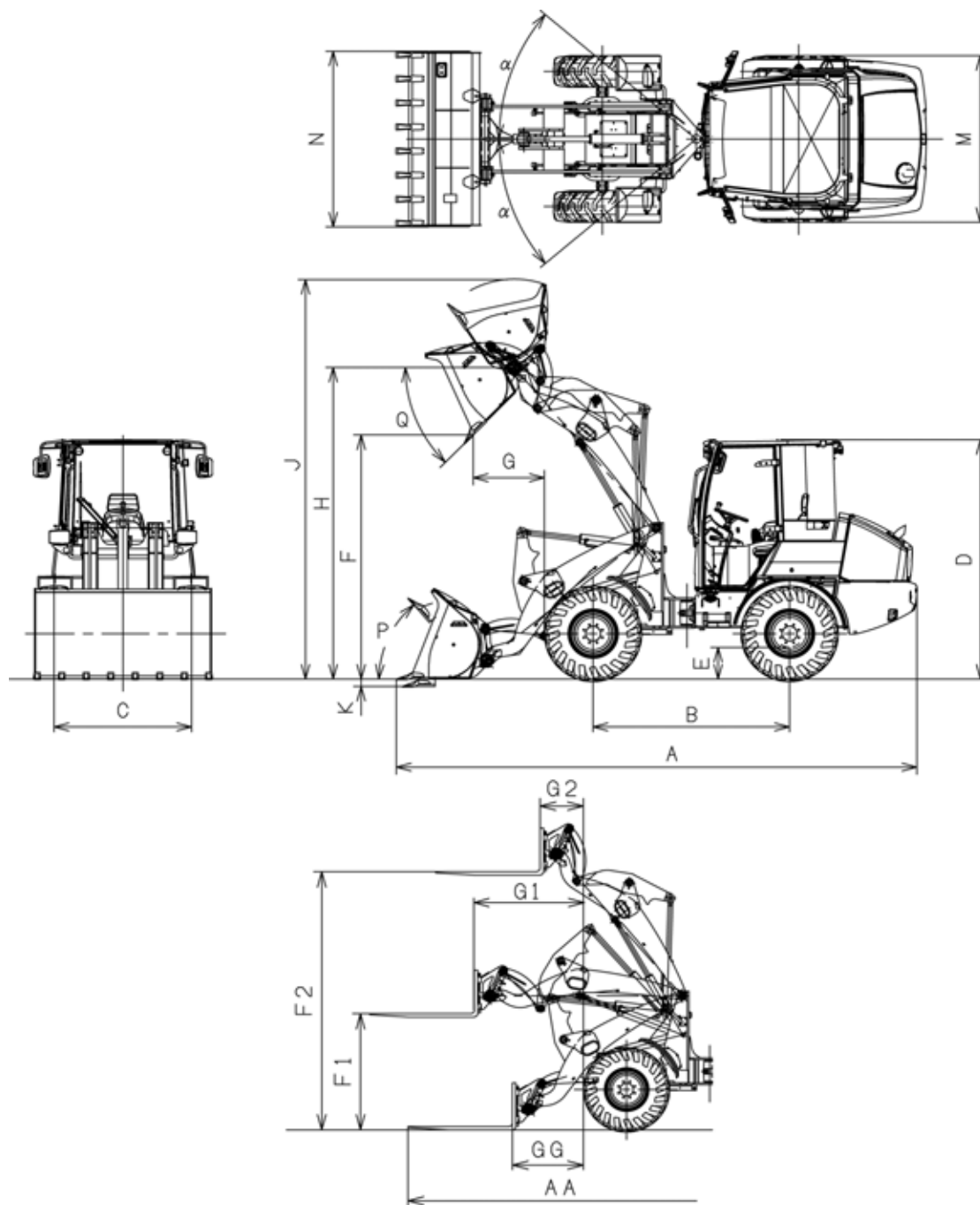

Med skuffe			Universalskuffe		Klaffskuffe (4 i 1 skuffe)	
			Standard	Bred	Standard	Bred
A	Samlet lengde	mm	5195		5220	
B	Hjulavstand	mm	1950			
C	Sporbredde	mm	1356			
D	Samlet høyde (førerhus/beskyttelsestak)	mm	2480/2460			
E	Gulvfrihet minimal	mm	330			
F	Tømmehøyde (uten tenner)	mm	2605		2585	
G	Rekkevidde (uten tenner)	mm	700		720	
H	Leddbolthøyde	mm	3230			
J	Løftehøyde	mm	4070		4050	
K	Utgravingsdybde	mm	75			
M	Samlet bredde (hjulets utside)	mm	1680			
N	Samlet bredde (skuffe)	mm	1720	1820	1750	1820
P	Vippevinkel (i kjørestilling)	Grader	50			
Q	Tømmevinkel	Grader	45			
α	Styrevinkel (knekkvinkel)	Grader	40			
	Dreievinkel dreieledd	Grader	8			
	Svingradius/vendekrets	mm	3385/6770			

Verdiene gjelder ved dekkstørrelse 12.5-18.

Med pallegaffel

	Gaffellengde	mm	1000		1200	
AA	Samlet lengde	mm	5605		5805	
F1	Høyden på gaffeltennene ved maks rekkevidde	mm	1360			
F2	Høyden på gaffeltennene ved maks løftehøyde	mm	3020			
GG	Rekkevidde på bakkenivå	mm	865			
G1	Maks rekkevidde	mm	1305			
G2	Rekkevidde ved maks løftehøyde	mm	550			
NN	Gaffelbredde	mm	1345	1400	1345	1400

Verdiene gjelder ved dekkstørrelse 12.5-18.

Tekniske data

I det følgende er de tekniske dataene for denne modellrekken oppført.

		KUBOTA hjullaster		
Modellbetegnelse		R065		
Type		Beskyttel- sestak	Førerhus	
Maskinvekt*	kg	4090	4315	
Driftsvekt**	kg	4165	4390	
Motor	Type	Vannavkjølt firesylindret dieselmotor		
	Modellbetegnelse	V2607-DI-E3-WL		
	Slagvolum	cm ³	2615	
	Motoreffekt (ISO 9249)	kW (hk)	34,8 (47,3)	
	Nominelt turtall	1/min	2400	
	Starter	V/kW	12/2	
	Batteri	V/Ah	12/95	
Effekt	Motordrevet system	Firehjulsdrift (4 WD)		
	Dekkstørrelse	12.5-18		
	Kjørehastighet	Forover km/t	20	
		Bakover km/t	20	
	Trekraft	kN	29,1	
Skuffe	Volum (CECE)	m ³	0,65	
	Tippelast, rett frem (ISO 14397-1)	kg	2880	3000
	Tippelast, maks styrevinkel (ISO 14397-1)	kg	2400	2500
	Maks løftelast (ISO 14397-2)	kN	27,4	
	Bruddstyrke (ISO 14397-2)	kN	41,8	
Pallegaffel	Tippelast, maks styrevinkel (ISO 14397-1)	kg	1900	2000
	Maks nyttelast, 80%, jevnt underlag (EN 474-3)	kg	1520	1600
	Maks nyttelast, 60%, ujevnt underlag (EN 474-3)	kg	1140	1200
Tilleggsretstilkobling	Maks. væskestrøm (teoretisk)	l/min	53,8	
	Maks. trykk	MPa (bar)	18,6 (186)	
Drivstofftankvolum		l	70	
Størrelsen på hydraulikkoljebeholderen		l	39	
Størrelsen på hydraulikksystemet		l	57	
Trekraft hos slepeinnretningen		kN	81,9	85,8
Støttelast på slepeinnretningen		kN	81,9	85,8
Støynivå	LpA	dB (A)	81	76
	LwA (2000/14/EF)	dB (A)	101	
Vibrasjon hånd-arm-system***		m/s ²	< 2,5	
Vibrasjon hele kroppen***		m/s ²	< 0,5	

* Med standardskuffe 309 kg, klar til drift

** Maskinvekt inkl. sjåfør 75 kg.

*** Disse verdiene ble målt under bestemte forhold med maksimalt turtall hos motoren, og kan avhengig av driftsforholdene avvike noe.

De ovenfor oppførte verdiene gjelder for en maskin med standard dekk, standard skuffe, hurtigveksler og beskyttelsestak/førerhus.

Beskrivelse av maskinen

Merking av maskinen

Maskinens typeskilt befinner seg til høyre på frontrammen. De innstansede opplysningene skal av operatøren føres inn i feltet på baksiden av omslaget.

1. Tillatt front aksellast
2. Tillatt bak aksellast
3. Serienummer
4. CE-merking
5. Maks trekkytelse på slepeinnretningen/
Maks støttelast på slepeinnretningen
6. Driftsvekt
7. Motoreffekt
8. Chassisnummer
9. Byggeår
10. Modellbetegnelse
11. Produsent

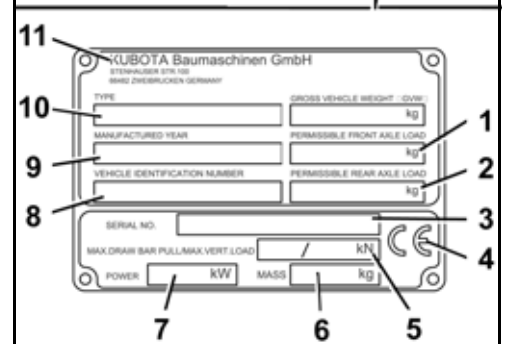
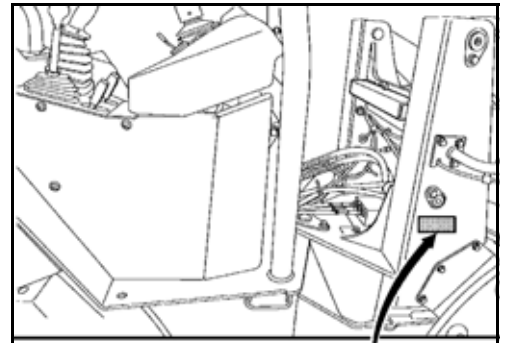

Motornummer

Motornummeret (1) står på motorblokken ovenfor generatoren.

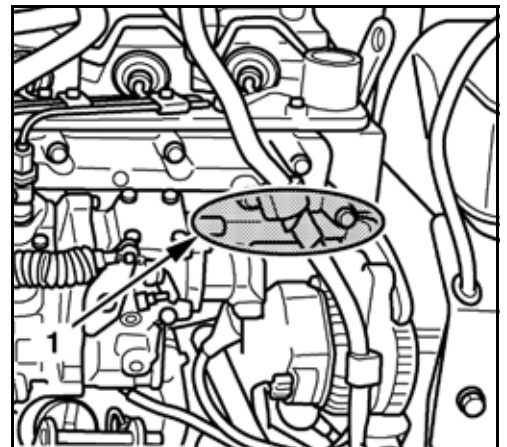

Grunnutstyr

Grunnutrustningen til modellen omfatter følgende deler:

- Bruksanvisning
- Reservedelskatalog
- Garantieerklæring
- Fettpresse
- Verktøysett i pose

Reservedelskatalog og garantieerklæring kan lagres sammen med bruksanvisningen (side 12).

Fettpressen skal festes til høyre på løfterammen, på holderne (1) under løfterammens støtte.



Verktøyposens oppbevaringssted avhenger av versjonen og maskinens utrustning:

Med kabinversjon er den i oppbevaringsrommet til venstre (1) ved siden av startbatteriet (2).

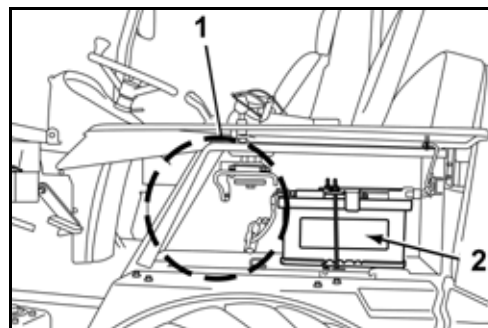

Med beskyttelsestakversjon er den i oppbevaringsrommet under førersetet.

Eventuelt kan maskinen være utstyrt med et rom for verktøy (3) til høyre under førerhuset.

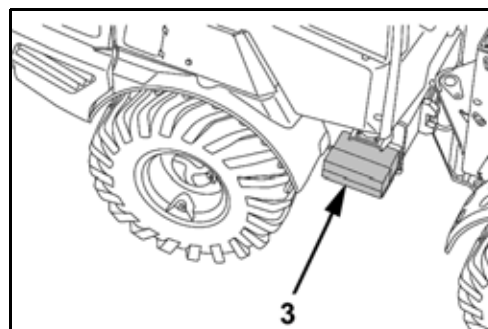

Verktøysettet inneholder følgende verktøy:

- o Rørpipenøkkel SW10x12 mm med knebel
- o Hjulgaffel-nøkkel SW24
- o Omkobling-skrutrekker SB6-KS2
- o Kombitang
- o Oljefilternøkkel
- o Hjulmutternøkkel SW24x27 med knebel
- o Dobbeltthodet skrunøkkel SW10x12
- o Dobbeltthodet skrunøkkel SW14x17
- o Dobbeltthodet skrunøkkel SW17x19

Oppbygging og funksjon

Oversikt over komponentene

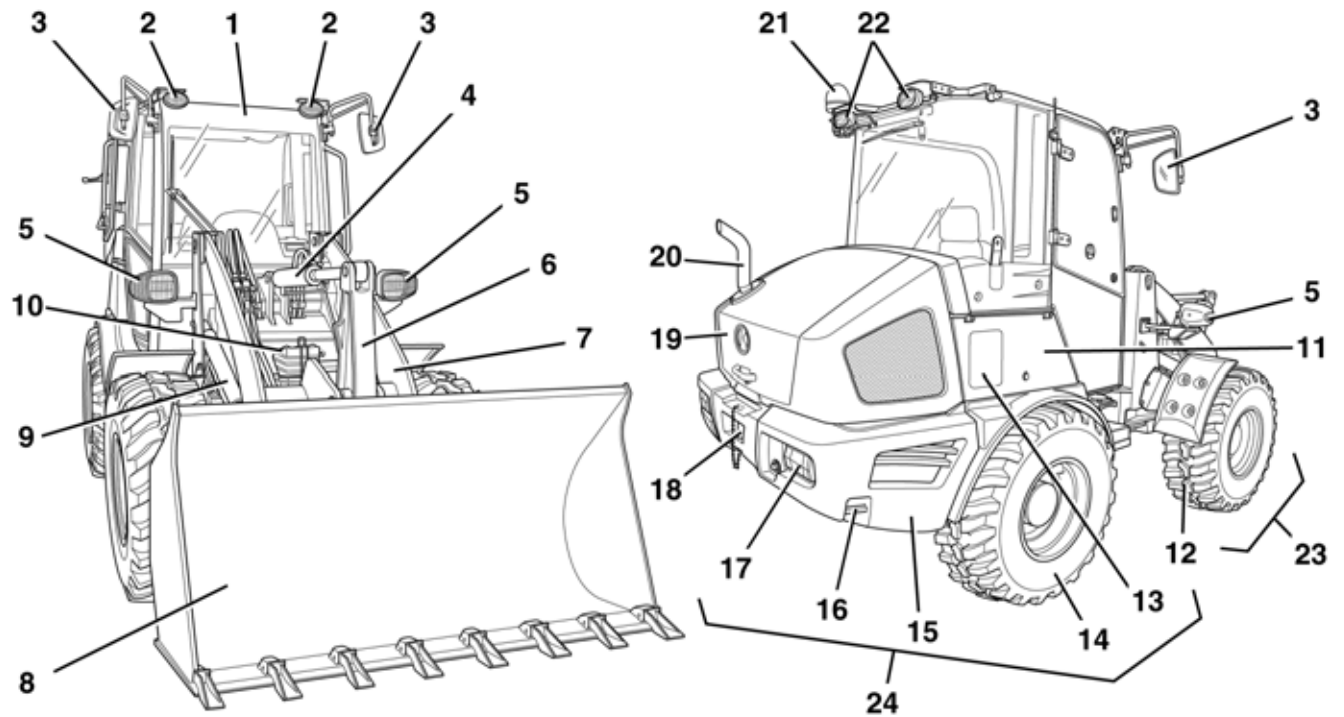

- | | |
|--|---|
| 1. Førerhus | 13. Tankluke |
| 2. Arbeidslyskaster foran (førerhus) | 14. Bakhjul |
| 3. Utvendig speil | 15. Bakvekt |
| 4. Vippestylinder | 16. Festepunkt |
| 5. Kombilampe foran (blinklys, sidemarkeringslys, kjørellys) | 17. Kombilampe bak (blinklys, bakre markeringslys, bremselys, ryggelys) |
| 6. Vippestak | 18. Slepeinnretning med koplingsbolt |
| 7. Løfteramme | 19. Motorpanser |
| 8. Skuffe | 20. Eksosør |
| 9. Løftesylinder | 21. Roterende varsellys (alternativ) |
| 10. Underlagsskive | 22. Arbeidslyskaster bak (førerhus, valgfritt) |
| 11. Sidedeksel til høyre | 23. Ramme foran |
| 12. Forhjul | 24. Ramme bak |

Førerplassen

Førerplassen deles hovedsaklig inn i følgende områder:

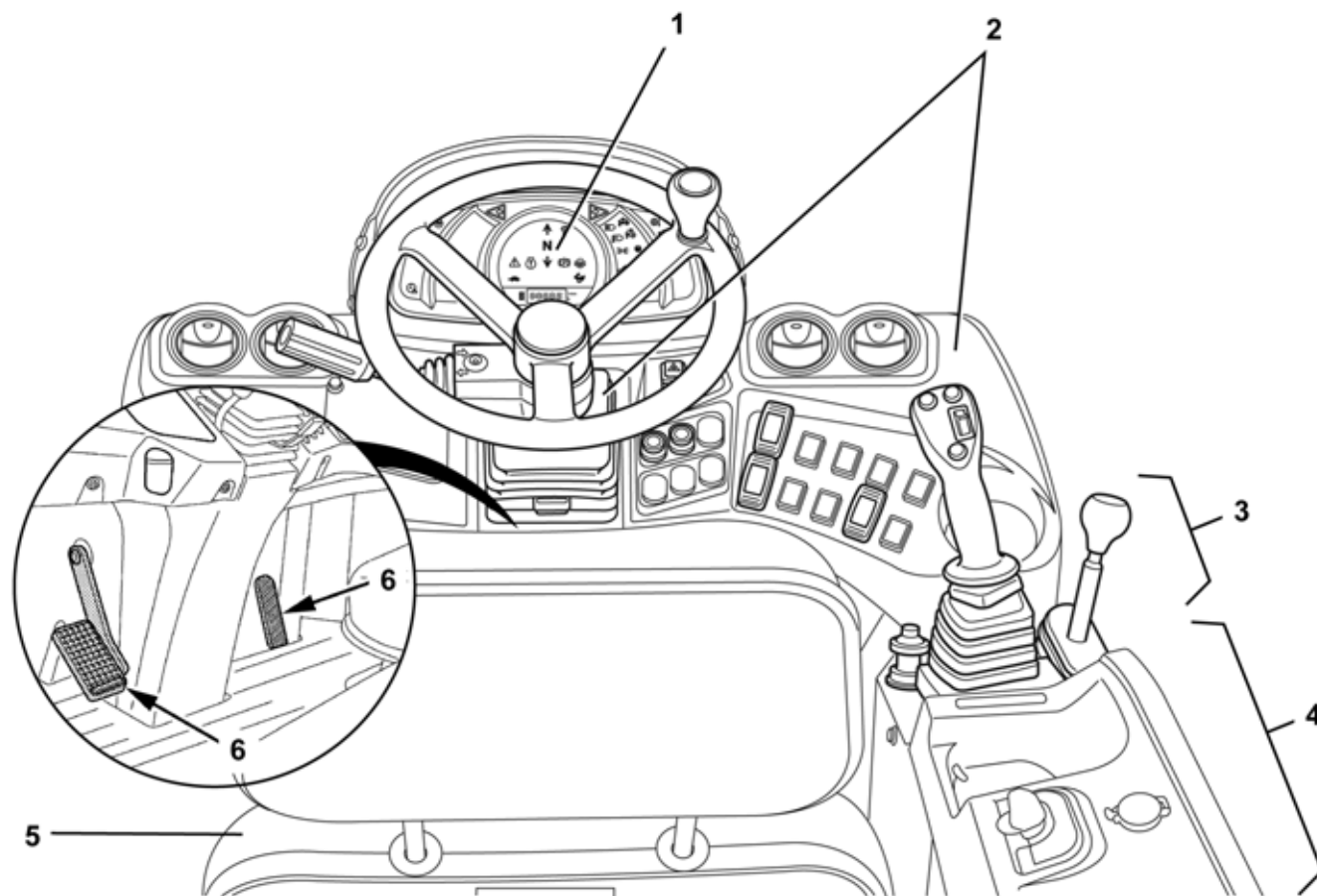

1. Kontrollpanel
2. Instrumentpanel og rattsøyle
3. Styrespak-konsoll

4. Høyre betjeningskonsoll
5. Førersete
6. Pedal

Kontrollpanel

Kontrollpanelet inneholder følgende indikatorer og kontrollamper:

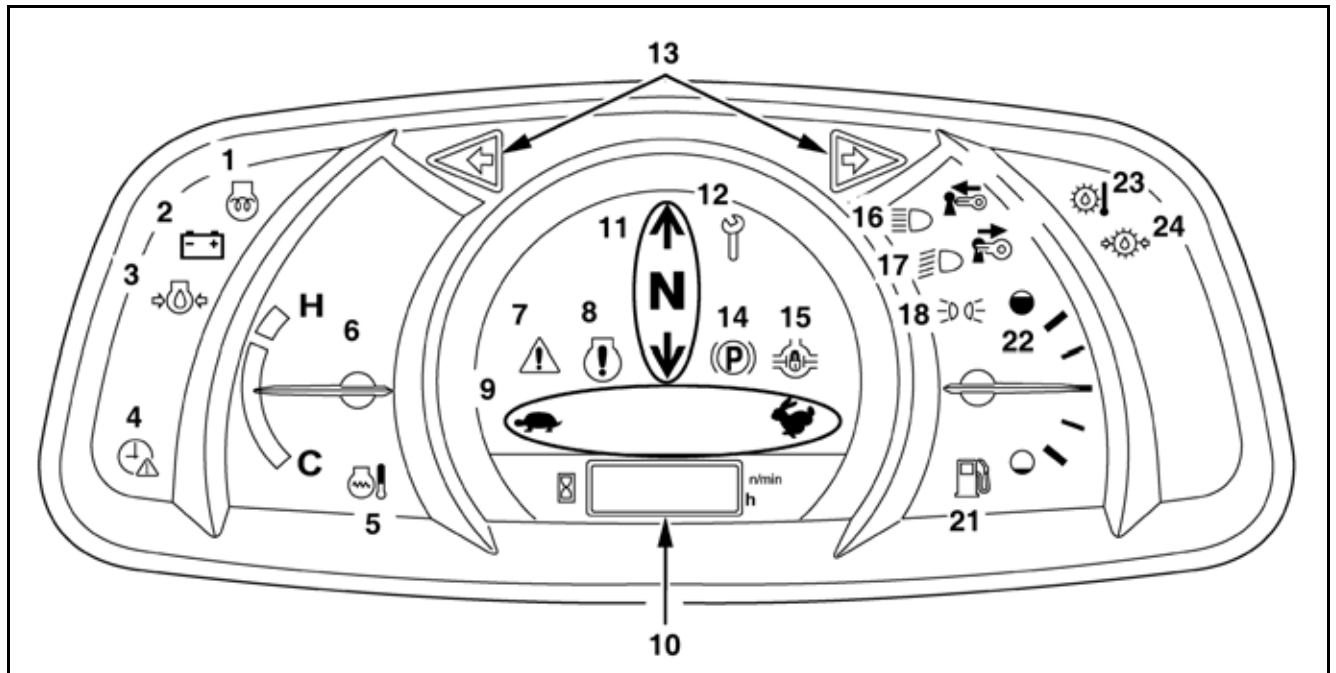

- | | |
|--|--|
| 1. Indikatorlampe for forgløding | 13. Kontrollampe varselblinklys / blinklys |
| 2. Kontrollampe for lading | 14. Kontrollampe parkeringsbremse |
| 3. Indikatorlampe for motoroljetrykk | 15. Kontrollampe differensialsperr |
| 4. Justere indikatorlys for klokke | 16. Kontrollampe fjernlys |
| 5. Kontrollampe for kjølevæsketemperatur | 17. Kontrollampe nærlys |
| 6. Kjølevæsketemperaturindikator | 18. Kontrollampe sidemarkeringslys |
| 7. Varsellampe | 19. Sett inn indikatorlampe for nøkkelen |
| 8. Motorvarsellampe | 20. Trekke ut indikatorlampe for nøkkelen |
| 9. Speedometer | 21. Indikatorlampe for drivstoffnivå |
| 10. Display | 22. Drivstoffindikator |
| 11. Kjøreretningsindikator | 23. Varsellampe LST-oljetemperatur |
| 12. Vedlikehold av indikatorlys | 24. Varsellampe LST-lasttrykk |

Beskrivelse av kontrollpanelet

1. Indikatorlampe for forgløding

Kontrollampen for forgløding lyser når startbryteren startes i «RUN»-stillingen. Når kontrollampen slukker, kan motoren startes.

2. Kontrollampe for lading

Kontrollampen for lading lyser når det ikke er nok spenning i ladestrømkretsen.

3. Indikatorlampe for motoroljetrykk

Kontrollampen for motoroljetrykket lyser når oljetrykket er under skal-verdien.

4. Justere indikatorlys for klokke

Kontrollampen "Stille klokken" blinker når klokken må stilles, f.eks. dersom batteriet ble klemt av under vedlikehold.

5. Kontrollampe for kjølevæsketemperatur

Kontrollampen for kjølevæsketemperaturen lyser når temperaturen i kjølekretsen øker.

6. Kjølevæsketemperaturindikator

Kjølevæsketemperaturindikatoren viser temperaturen i motorens kjølekrets.

7. Varsellampe

Varsellampen blinker rødt hvis det oppstår en systemfeil eller en teknisk feil. Hvis systemet sender ut en advarsel, blinker varsellampen gult.

8. Motorvarsellampe

Varsellampen blinker rødt hvis det oppstår en systemfeil eller en teknisk feil. Hvis systemet sender ut en advarsel, blinker varsellampen gult.

9. Speedometer

Speedometeret viser tempobegrensningen på 4,6 km/t eller maksimalt 20 km/t når tilkoblet.

10. Display

Klokkeslett, motorturtall, driftstimer og kryptert systeminformasjon kan vises på displayet.

11. Kjøreretningsindikator

Kjøreretningsindikatoren visualiserer den kjøreretningen som har blitt valgt. Avhengig av hva som ble valgt vil kontrollampen lyse for kjøreretningen frem, tilbake eller for en nøytral stilling.

12. Vedlikehold av indikatorlys

Kontrollampen for vedlikehold lyser når vedlikehold skal gjennomføres.

13. Kontrollampe varselblinklys / blinklys

Dersom blinklyset aktiveres vil den venstre eller høyre kontrollampen blinke, avhengig av bryterposisjonen. Dersom varselblinklyset er aktivert vil begge kontrollampene blinke.

14. Kontrollampe parkeringsbremse

Kontrollampen lyser når parkeringsbremsen er på.

15. Kontrollampe differensialsperr

Kontrollampen lyser når differensialsperran er aktivert.

16. Kontrollampe fjernlys

Kontrollampen lyser når fjernlys er aktivert.

17. Kontrollampe nærlys

Kontrollampen lyser når nærlys er aktivert.

Oppbygging og funksjon

18. Kontrollampe sidemarkeringslys

Kontrollampen lyser når kjørellys er aktivert.

19. Sett inn indikatorlampe for nøkkelen

Kontrollampen "Sett i nøkkelen" lyser når nøkkelen skal settes i.

20. Trekke ut indikatorlampe for nøkkelen

Kontrollampen "Trekke ut nøkkelen" lyser når nøkkelen skal trekkes ut.

21. Indikatorlampe for drivstoffnivå

Kontrollampen for drivstoffreserve lyser når det er lite drivstoff igjen, og oppfordrer til å fylle tanken.

22. Drivstoffindikator

Drivstoffindikatoren viser relativ drivstoffmengde i tanken.

23. Varsellampe LST-oljetemperatur

Varsellampen for LST-oljetemperatur lyser ved økt hydraulikkoljetemperatur i LS-systemet.

24. Varsellampe LST-lasttrykk

Varsellampen for LST-lasttrykk lyser ved økt fall i lasttrykket i LS-systemet.

Instrumentpanel og rattsøyle

På instrumentpanelet og rattsøylen finner man styringselementene til kjøretøyets styring.

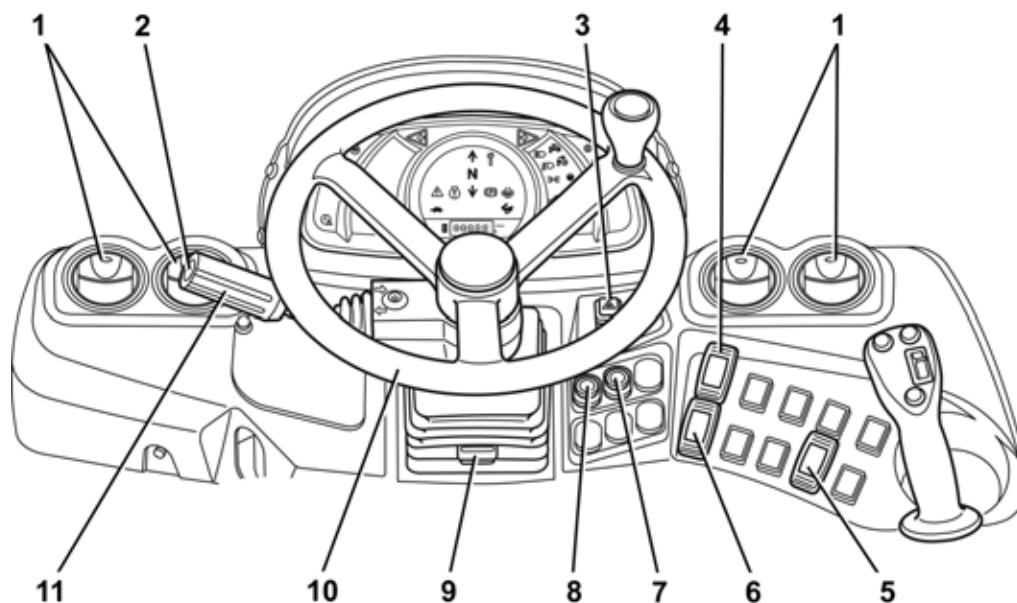

- | | |
|---|------------------------|
| 1. Luftdyser (kabinversjon) | 7. Indikatorvalgbytter |
| 2. Hornbryter | 8. Menytabst |
| 3. Varselblinklysbryter | 9. Rattlås |
| 4. Parkeringsbremsebryter | 10. Ratt |
| 5. Frikoblingsknapp for opplåsning av ekstraustyr | 11. Multifunksjonsspak |
| 6. Kjørellysbryter | |

Beskrivelse av instrumentpanel og rattsøyle

- 1. Luftdyser (kabinversjon)**
Med hjelp av luftdysene ledes luftstrømmen fra oppvarming og vifte til frontrute og sidevinduer eller inn i kabinen.
- 2. Hornbryter**
Ved å trykke på hornbryteren lyder kjøretøyets sirene så lenge tasten trykkes ned.
- 3. Varselblinklysbryter**
Varselblinklysbryteren benyttes til synkronisert til- og frakobling av blinklys.
- 4. Parkeringsbremsebryter**
Ved å aktivere parkeringsbremsebryteren blir det dratt i parkeringsbremsen, eller den løsnes.
- 5. Frikoblingsknapp for opplåsning av ekstraustyr**
Frikoblingsknappen skal av sikkerhetsgrunner aktiveres i tillegg til å låse opp det påmonterte utstyret.
- 6. Kjørellysbryter**
Kjørellysbryteren benyttes til å slå på og av kjørellyset.
- 7. Indikatorvalgbytter**
Ved hjelp av indikatorvalgbyteren kan du koble om mellom indikatorene i displayet.
- 8. Menytabst**
Ved hjelp av menytabsten slås menyføringen på og av på displayet.

Oppbygging og funksjon

9. Rattlås

Rattsøylenes helling kan justeres. Rattlåsen løsner eller låser fast rattsøylen i posisjonen som er stilt inn.

10. Ratt

Ved å dreie rattet styres maskinen som kjøres mot høyre eller venstre. Dreies rattet med klokken vil maskinen styre mot høyre. Dreies mot klokken vil maskinen styre mot venstre.

11. Multifunksjonsspak

På multifunksjonsspaken slår man av og på blinklys, vindusviskere og vindusviskeranlegget på frontruten, samt kan koble om fjernlys og nærlys.

Styrespak-konsoll

På styrespak-konsollen finner man funksjons- og styringselementene til arbeidshydraulikken og motoren:

1. Styrespak
2. Motorens turtallstyring
3. Kontrollspaklås
4. Tilleggs-kretsspaklås
5. Tilleggs-kretsspak
6. Håndleddstøtte (valgfritt)
7. Nøytralbryter
8. Kjøreretningsbryter
9. Kjøretrinnbryter (langsom)
10. Kjøretrinnbryter (rask)
11. Differensialsperrretast

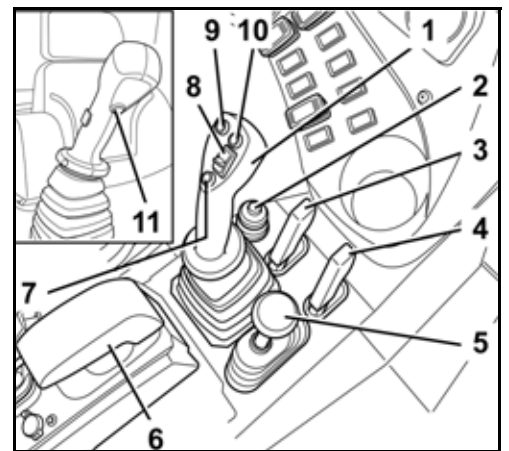

Beskrivelse av funksjons- og styringselementene på styrespak-konsollen

1. Styrespak

Styrespaken styrer arbeidshydraulikkens funksjoner (løfteramme og helningssylinder).

2. Motorens turtallstyring

Med hjelp av motorens turtallstyring kan motorens turtall reguleres trinnfritt eller stilles på tomgangsturtall.

3. Kontrollspaklås

Med denne låsen kan arbeidshydraulikkens funksjoner sperres. Betjening av løfteramme og helningssylinder med styrespaken er da ikke mulig.

4. Tilleggs-kretsspaklås

Med denne låsen kan tilleggskretsens hydraulikkfunksjoner sperres. Betjening av tilleggskretsen på ekstrautstyret er da ikke mulig.

5. Tilleggs-kretsspak

Tilleggskretsspaken styrer alle de ekstra hydraulikkfunksjonene hos ekstrautstyr, f.eks. en klaffskuffe.

6. Håndleddstøtte (valgfritt)

Håndleddstøtten gjør det mulig for maskinens bruker å håndtere styrespaken uanstrengt.

7. Nøytralbryter

Ved å trykke på nøytralbryteren frakobles den kjøreretningen som tidligere ble valgt på kjøreretningsbryteren. Valget av kjøreretning befinner seg da i nøytral stilling.

8. Motorvarselampe

Med hjelp av kjøreretningsbryteren velges kjøreretningen frem eller tilbake.

9. Kjøretrinnbryter (langsom)

Ved å trykke på kjøretrinnbryteren begrenses kjørehastigheten til 4,6 km/t.

10. Kjøretrinnbryter (rask)

Ved å trykke på kjøretrinnbryteren frigis kjørehastigheten opp til 20 km/t.

11. Differensialsperrretast

Ved å trykke på differensialsperrretasten tilkobles differensialsperreren. Differensialsperreren lar seg bare slå på ved langsom kjørehastighet, og forblir bare aktivert så lenge tasten trykkes ned. Ved å slippe fri differensialsperrretasten frakobles differensialsperreren igjen.

Høyre betjeningskonsoll

Følgende styringselementer for det elektriske utstyret befinner seg i den høyre betjeningskonsollen:

1. 12-V-stikkontakt
2. Bryter arbeidslyskaster (kabinversjon)
3. Tørke-vaskebryter bakrute (kabinversjon)
4. Bryter for roterende varsellys (tilbehør)
5. Manuell motoravstengning
6. Viftebryter (førerhusversjon)
7. Temperaturstyring (kabinversjon)
8. Startbryter

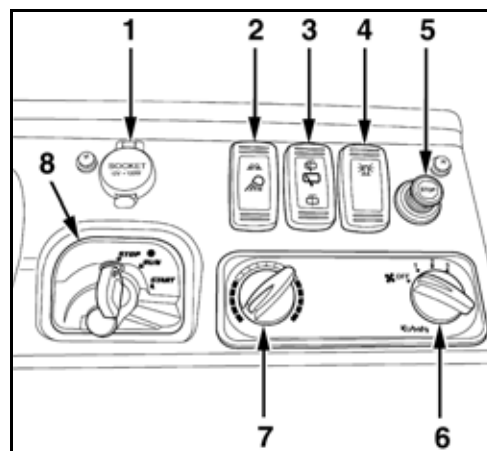

Beskrivelse av komponentene hos den høyre betjeningskonsollen

1. 12-V-stikkontakt

12-V-stikkontakten benyttes til tilkobling a en ekstern elektrisk forbruker.

2. Bryter arbeidslyskaster (kabinversjon)

Slår arbeidslyskasterne foran og bak av eller på.

3. Tørke-vaskebryter bakrute (kabinversjon)

Med tørke-vaskebryteren slås vindusviskeren eller vindusspyleranlegget på bakruten av og på.

4. Bryter for roterende varsellys (tilbehør)

Med denne bryteren blir det roterende varsellyset (tilbehør) slått av og på.

5. Manuell motoravstengning

Med denne innretningen kan maskinens bruker slå av motoren manuelt

6. Viftebryter (førerhusversjon)

Med viftebryteren kan luftmengden reguleres mellom tre effektnivå.

7. Temperaturstyring (kabinversjon)

Med temperaturstyringen kan man regulere lufttemperaturen hos oppvarmingen.

8. Startbryter

Startbryteren fungerer som hovedbryter for den komplette maskinen og som startbryter til forgløding og start av motoren.

Førersetet

Førersetet kan stilles inn slik at det blir mulig å jobbe uanstrengt og bekvemt, samtidig som alle styringselementene er tilgjengelige.

1. Armlenejustering
2. Rygglenelås
3. Sikkerhetsbeltelås
4. Vektjusteringsspak
5. Lengdejusteringsspak
6. Sikkerhetsbelte

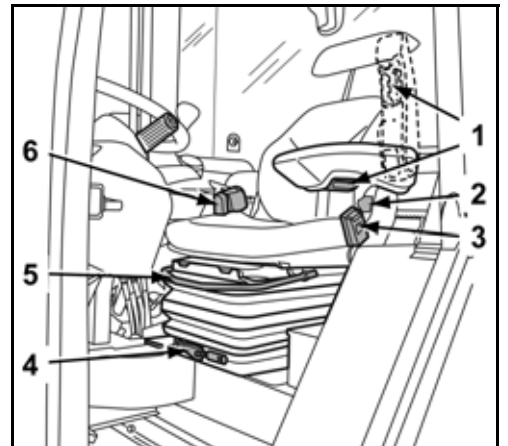

Beskrivelse av førersetet

- 1. Armlenejustering**
Med armlenejusteringen kan armlenets helning stilles inn.
- 2. Rygglenelås**
Ved å løsne rygglenelåsen kan man forandre rygglenets helning.
- 3. Sikkerhetsbeltelås**
For å låse sikkerhetsbeltet som benyttes på en trygg måte skal beltet stikkes inn i sikkerhetsbeltelåsen.
- 4. Vektjusteringsspak**
Førersetet er fjæret. Med hjelp av vektjusteringsspaken stilles førersetets fjæring inn på bakgrunn av vekten til maskinens bruker, slik at det kan garanteres maksimale sittekomfort.
- 5. Lengdejusteringsspak**
For å forskyve seteflaten forover eller bakover må først setelåsen løsnes med hjelp av lengdejusteringsspaken og deretter låses igjen.
- 6. Sikkerhetsbelte**
Sikkerhetsbeltet (hoftebelte med sammenrulling av beltet) skal alltid tas på før driften settes i gang eller ved sleping av maskinen. Dette sørger for at maskinens bruker er trygg på førersetet, og minsker dermed skadefaren ved en ulykke eller ved voldsomme vibrasjoner hos maskinen.

Pedal

Pedaler for akselerasjon og bremsing av maskinen er plassert i fotrommet:

1. Gasspedal
2. Kryp- og bremsepedal

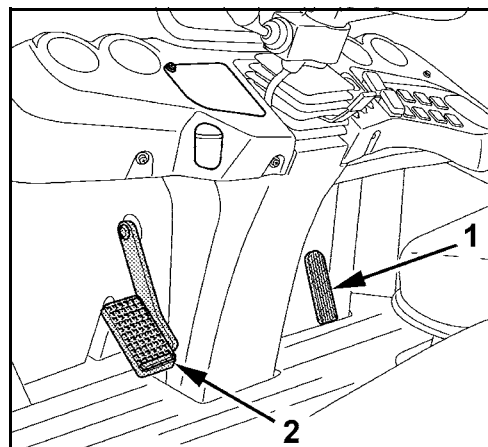

Beskrivelse av pedalene

1. Gasspedal

Gasspedalen styrer motorens turtall via innsprøytningspumpen. Jo lengre gasspedalen trykkes, desto høyere blir motorens turtall. Dersom gasspedalen ikke aktiveres løper motoren med tomgangsturtall.

2. Kryp- og bremsepedal

Kryp- og bremsepedalen regulerer oljemengden som strømmer til det hydrostatiske kjøredrevet. Lett aktivring av kryp- og bremsepedalen gjør kjørehastigheten langsommere. Ved å trække kryp- og bremsepedalen helt inn vil driftsbremsen bli aktivert og bremse maskinen kraftig.

Ytterligere utstyr ved førerplassen

Nedenfor beskrives ytterligere utstyr ved førerplassen.

Innvendig belysning (kabinversjon)

På førerhusets tak befinner det seg kupélylys (1) som kan slås av og på ved å trykke på kupélyset.

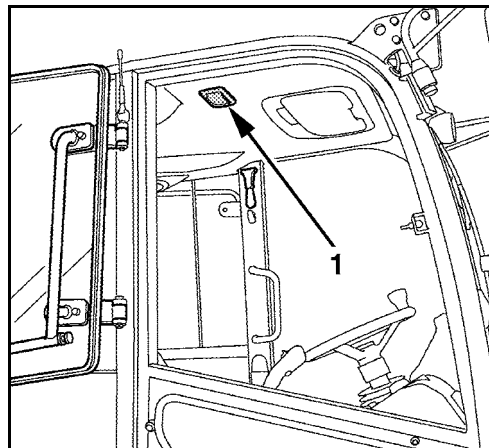

Solskjerm (kabinversjon)

På førerhusets tak befinner det seg en solskjerm (1) som kan klappes ned for å beskytte øynene mot sollys.

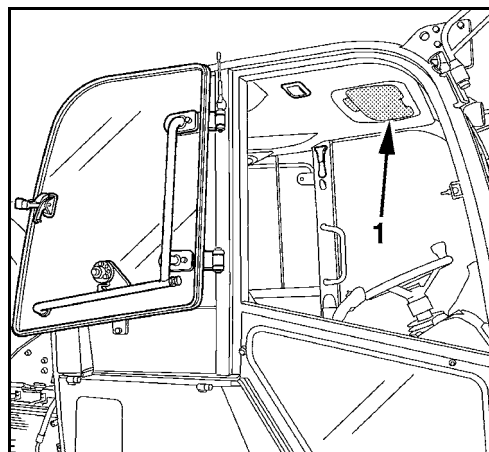

Koppholder

Til venstre for førerasetet befinner det seg en drikkeholder (1) ment for et drikkebeleg eller en drikkeflaske.



Dersom pedalene blokkeres av gjenstander som faller ned, kan maskinen eventuelt ikke bremses.

- *Drikkeobjektet som settes inn må være av en slik størrelse at det ikke kan falle ned i fotrommet mellom pedalene når det kjøres, svinges eller bremses.*

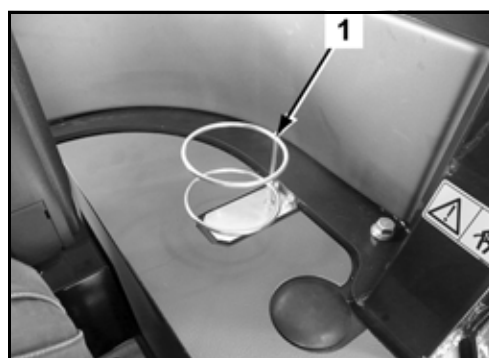

Oppvarming og ventilasjon (kabinversjon)

Med hjelp av temperaturstyringen (1) kan temperaturen på luften som benyttes til oppvarming stilles inn på ønsket verdi.

Med hjelp av viftebryteren (2) kan luftmengden reguleres mellom tre nivåer, hvor nivå 3 innebærer at maks vifteeffekt oppnås.

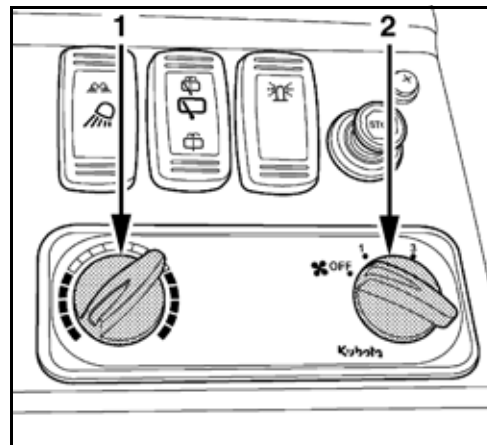

Luften suges inn utenfra som frisk luft eller som omluft i førerhuset.

Luftinnsuget kan sjaltes om mellom omluft (A) og friskluft (B) ved hjelp av spaken (1). Spaken befinner seg på venstre side av kjøretøyet, ved siden av førerasetet.

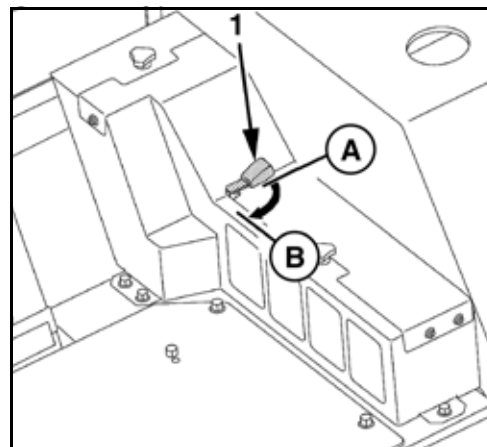

Luften føres via oppvarmingens varmeveksler til luftdysene i sone-
ne som fremstilles nedenfor.

1. Frontruten
2. Innside / førerplass foran

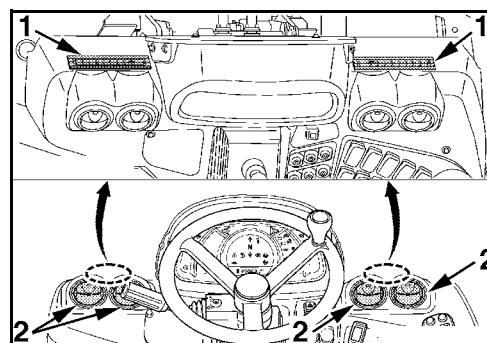

Oppbygging og funksjon

Strømretningen (A) kan stilles inn på luftdysene.

3. Fotrom

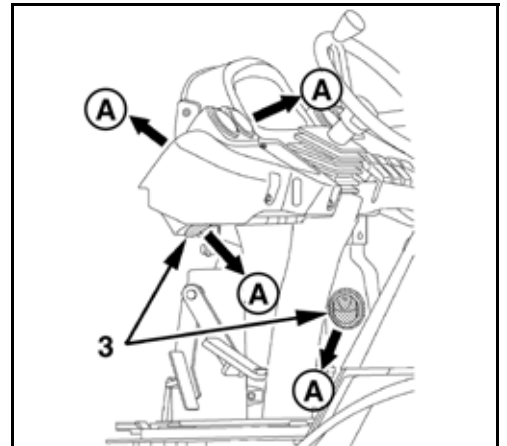

4. Bakrute

5. Innside / førerplass foran

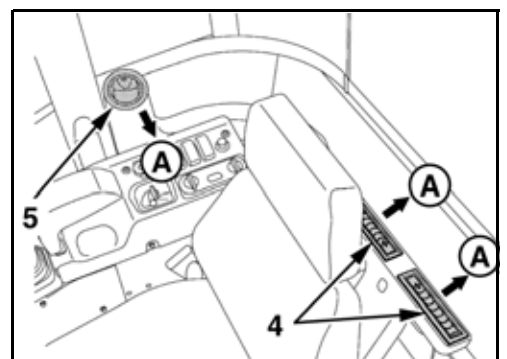

Varmeventilen (1) befinner seg i fotrommet under fotmatten og regulerer forsyningen av varmtvann fra kjølekretsen til oppvarmingens varmeveksler.

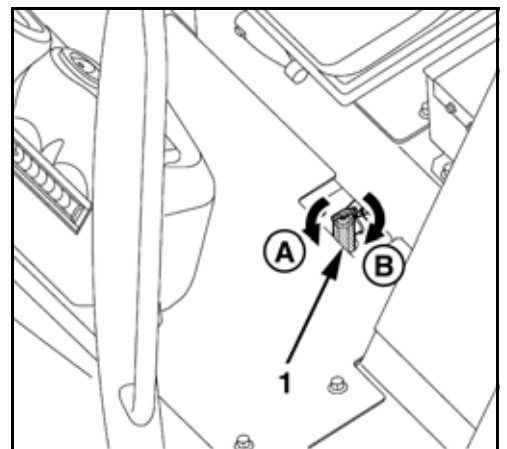

Ytterligere utstyr på maskinen

Nedenfor beskrives ytterligere utstyr på maskinen.

Utvendig speil

De utvendige speilene (1) gir deg sikt bakover. De utvendige speilene kan stilles inn for optimalt innsyn i de aktuelle områdene.

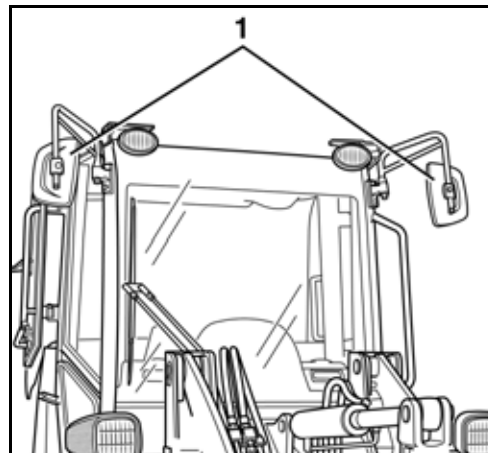

Startbatteri

Startbatteriet (1) befinner seg i oppbevaringsrommet på venstre side av maskinen under sidedekslet (2).

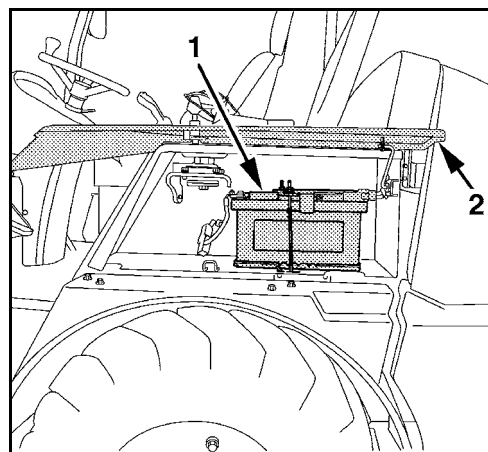

Batteriskillebryter

Med batteriskillebryteren (1) kan hovedstrømkretsen brytes. Batteriskillebryteren befinner seg på venstre side av maskinen under motorlokket.

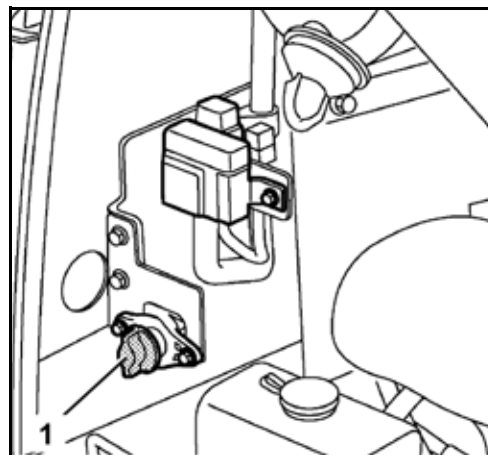

Elektriske sikringer

Maskinens elektriske sikringer befinner seg på høyre side av maskinen under sidedekslet.

1. Sikringsskap A
2. Sikringsskap B
3. Sikringsskap C

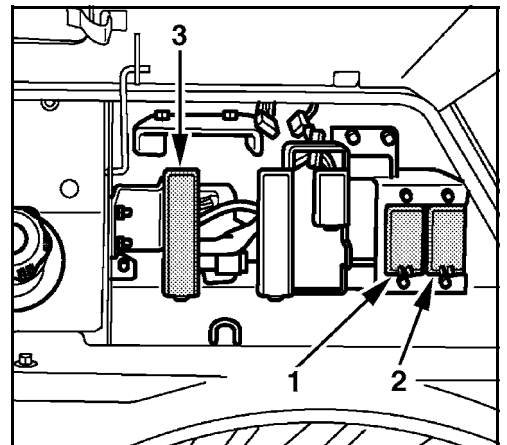

Elektriske hovedsikringer

Maskinens elektriske hovedsikringer (1) befinner seg på venstre side av maskinen under motorlokket.

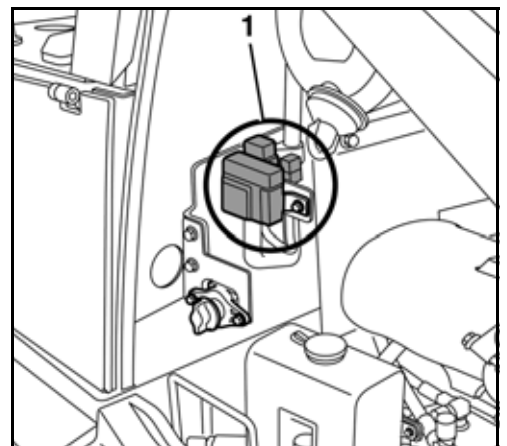

Tankpåfyllingsstuss og nivåkontroll

Tankpåfyllingsstussen (1) befinner seg i oppbevaringsrommet på høyre side av maskinen under tankluken (3).

Nivåkontrollen (2) befinner seg til høyre for tankpåfyllingsstussen og benyttes til å utlede påfyllingsnivået når tanken fylles på.

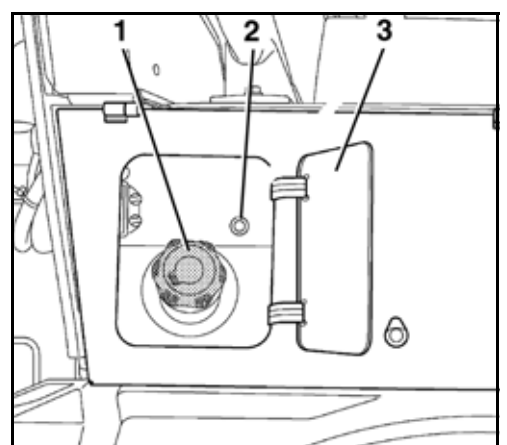

Hydraulikkoljebeholder

Hydraulikkoljebeholderen befinner seg på venstre side av maskinen over bakakselen. I hydraulikkoljebeholderen befinner sugefilteret og returfilteret seg.

1. Hydraulikkoljebeholder
2. Oljepåfyllingsåpning for hydraulikkolje
3. Revisjonsåpning oppe
4. Returfilter
5. Revisjonsåpning nede
6. Innsugingsfilter

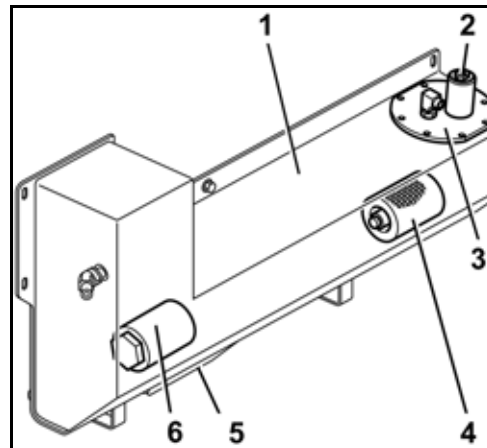

Kjølevæskekjøler og hydraulikkoljekjøler

Kjølevæskekjøleren og hydraulikkoljekjøleren befinner seg på høyre side av maskinen under motorlokket.

1. Kjølevæskeradiator
2. Hydraulikkoljekjøler
3. Påfyllingsåpning for kjølevæske

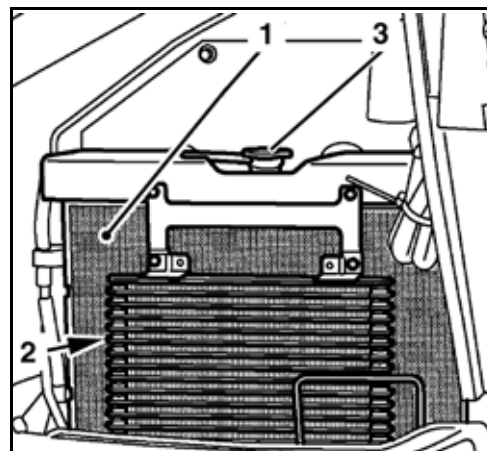

Motorrommet

Motorrommet befinner seg på baksiden av rammen bak, under motorlokket.

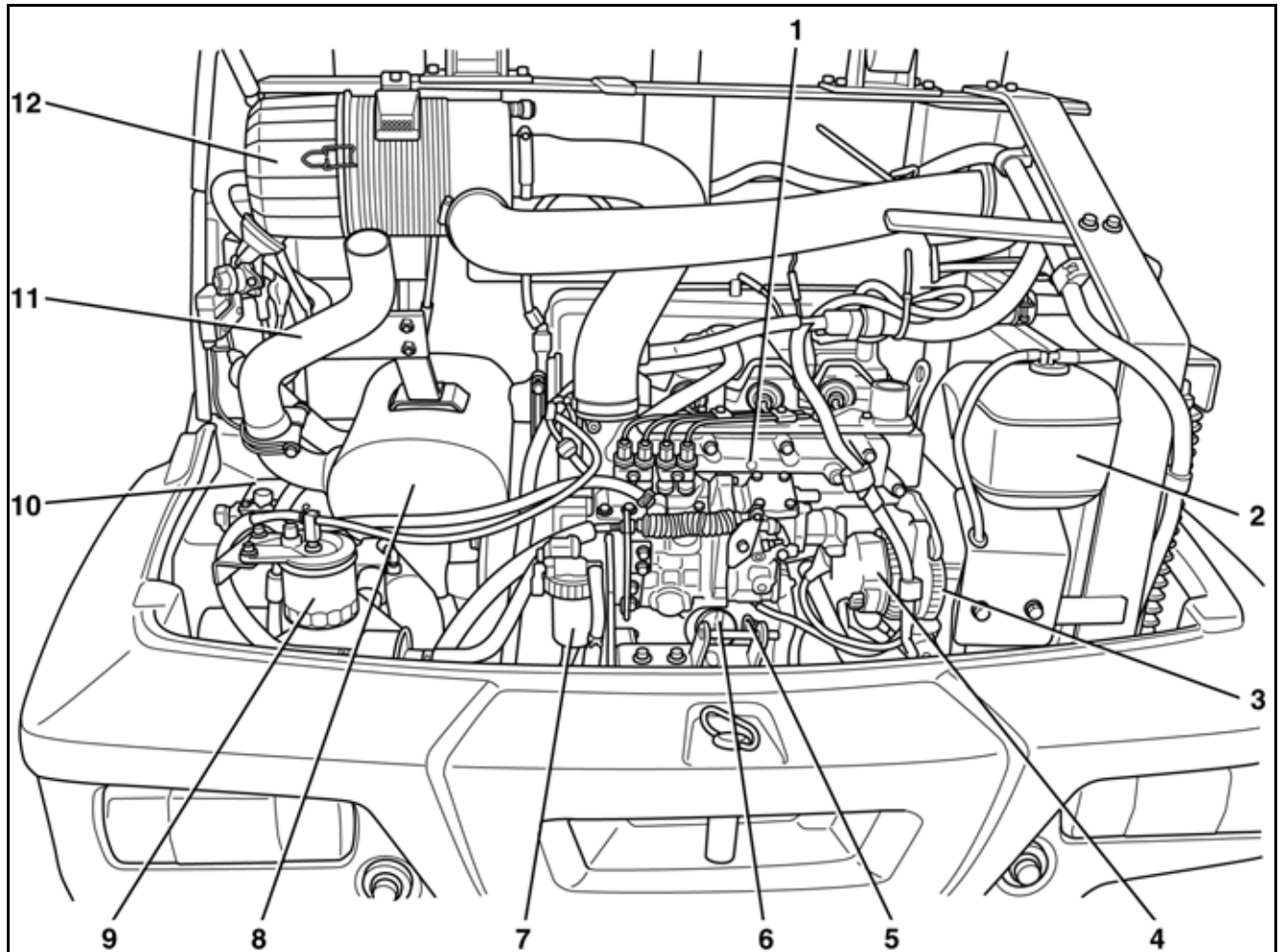

- | | |
|-----------------------------------|-------------------------------------|
| 1. Motor | 7. Vannskiller |
| 2. Ekspansjonstank for kjølevæske | 8. Lydpotte |
| 3. Kileremmer | 9. Drivstoffilter |
| 4. Generator | 10. Beholder til vindusspyleranlegg |
| 5. Oljepeilepinne | 11. Eksosør |
| 6. Oljepåfyllingsstuss | 12. Luftfilterboks |

Drift

Sikkerhetsbestemmelser for driften

- Sikkerhetsinstruksjonene (side 14) skal overholdes.
- Maskinen skal bare brukes i overensstemmelse med avsnittet Riktig bruk (side 16).
- Maskinen må kun betjenes av sertifisert personale (side 12).
- Det er forbudt å betjene maskinen under påvirkning av narkotika, medikamenter eller alkohol. Når maskinføreren blir for trøtt, må han avslutte driften. Maskinføreren må være fysisk i stand til å betjene maskinen sikkert.
- Det er kun tillatt å bruke maskinen når alle sikkerhetsanordningene er fullt ut funksjonsdyktige.
- Før start eller før det arbeides med maskinen skal det sikkerstilles at ingen settes i fare.
- Før driften settes i gang skal det kontrolleres om maskinen har noen synlige skader på utsiden og at den fungerer som den skal. Handlingene gjennomføres før driften settes i gang. Ved mangler skal maskinen først tas i drift etter at mangelen er korrigert.
- Maskinens bruker skal være iført tettsittende arbeidsklær i samsvar med de nasjonale forskriftene i eget land.
- Under drift må ingen personer - bortsett fra maskinføreren - oppholde seg i førerhuset eller stige inn i dette.
- Ved på- og avstigning skal man alltid sørge for å holde seg godt fast og være vendt med ansiktet mot maskinen. Hold alltid kontakt med maskinens trinn og håndtak med begge føtter og en hånd samtidig, eller med begge hender og en fot. Styringsinnretningene skal ikke misbrukes som håndtak. Aldri hopp inn i eller ut av maskinen. Aldri stig på en maskin som kjører.
- Maskinens bruker skal bare starte motoren og bevege styringselementene når vedkommende befinner seg på førerasetet.
- Før maskinen startes skal sikkerhetsbeltet tas på. Kjørerekningsbryteren skal befinne seg i nøytral stilling, det skal være dratt i parkeringsbremsen og påmontert utstyr skal være senket på bakken.
- Motoren skal prinsipielt stanses før man forlater førerhuset. I unntakstilfeller, f.eks. ved feilsøking, kan man også forlate førerhuset mens motoren er i gang. Maskinens bruker skal i den forbindelse sikkerstille at arbeidshydraulikken og tilleggskretsens hydraulikk er låst. Under drift har maskinens bruker ikke lov til å lene armer, bein eller overkropp ut av førerens beskyttende overbygning.
- Før maskinen forlates (f.eks. ved pauser eller ved arbeidets slutt) skal ekstrautstyr senkes på bakken, alle styrespaker føres i nøytral stilling, motoren slås av, parkeringsbremsen være på og maskinen være sikret mot å bli slått på igjen ved at nøkkelen tas med. Døren til førerhuset, dersom tilgjengelig, skal låses, og maskinen sikres mot å rulle vekk med hjelp av bremseklosser.
- Det er forbudt å la motoren løpe i lukkede rom. Unntak er rom hvor det befinner seg et sugelanlegg for eksos, eller hvor rommet er tilstrekkelig ventilert. Avgassen inneholder karbonmonoksid - karbonmonoksid er uten lukt og farge, og er dødelig.
- Kryp aldri under maskiner eller ekstrautstyr som er hevet.
- Drift på farlig terreng, utover nyttelasten eller i strid med forskriftsmessig bruk av maskinen kan føre til at maskinen velter og er forbudt.
- Ved kjøring med last, spesielt i skråninger, skal ekstrautstyr alltid holdes så lavt som mulig for å unngå at maskinen velter. Det skal ikke kjøres i skråninger eller stigninger med $>30^\circ$ ettersom maskinen kan skli ut på siden. På mykt eller ujevnt underlag skal det ikke kjøres i skråninger eller stigninger med $>15^\circ$.

Drift

- Drift på skrånende strekninger kan være farlig. Regn, snø, sandmykt underlag etc. forandrer veigrepet. Maskinen skal ikke benyttes ved tvilsomt veigrep. Ved drift på skrånende strekninger eller ramper skal det alltid kjøres langsomt og rettlinjert opp og ned, aldri på tvers. Unngå å snu på skrånende strekninger.
- Maskinen skal aldri benyttes langs grøftekanter som kan bryte sammen under belastning av maskinen. Fremfor alt når bakken er våt eller løs, eller nettopp har blitt fylt på.
- For å unngå at maskinen velter skal maskinen ikke kjøres på ukjent underlag. Snø og sand kan skjule steiner, humper, heng, etc., så før det kjøres skal det foretas en kontroll for å oppdage eventuelle farer av slik art.
- Når man er ferdig med å fylle grøfter eller groper, på kanter eller bakketopper, skal gasspedalen slippes fri. Dersom lasten reduseres på ekstrautstyret vil automatisk maskinens kjørehastighet øke. For å unngå at maskinen velter eller startes utilsiktet skal gasspedalen først slippes fri.
- Det skal aldri graves eller skuffes mens maskinen svinger, for maskinen kan velte.
- Det skal aldri graves eller skuffes når maskinen kjøres med økt hastighet. Maskinen kan miste veigrepet på bakhjulene og tippe over. Dette kan ha alvorlige eller dødelige personskader til følge.
- Før kjøring i svinger, på ujevnt terreng eller på skråninger skal kjørehastigheten senkes for å unngå at maskinen velter.
- Før man starter motoren, må man forsikre seg om at ingen befinner seg ved siden av maskinen. Det sikrestilles at ingen brennbare materialer - som løv, kvister, papir, tekstiler, pussekluter, etc. - befinner seg i motorrommet og på varme komponenter (f.eks. på eksosrøret).
- Den glovarme eksoslyddemperen skal ikke berøres mens motoren løper eller umiddelbart etter at den har blitt stanset, for det består fare for forbrenninger.

Sikkerhet for barn



Barn tiltrekkes vanligvis av maskiner og deres drift. Er barn i nærheten av maskinen, og ikke er innenfor en rimelig avstand og i synsfeltet til operatøren, kan dette føre til alvorlige ulykker og død for barn.

Overhold alltid følgende forholdsregler:

- Anta aldri at barn blir værende der du sist så dem.
- Hold barn borte fra arbeidsområdet, og alltid under tilsyn av en annen ansvarlig voksen.
- Vær på vakt og slå av maskinen hvis barn kommer inn i arbeidsområdet.
- La aldri barn kjøre med på maskinen din, det er ingen sikker plass som medpassasjerer. Barn kan falle ned fra maskinen og overkjøres, eller svekke styringen av maskinen.
- La aldri barn bruke maskinen, selv under oppsyn av en voksen.
- La aldri et barn leke på maskinen eller tilleggsutstyret.
- Vær spesielt forsiktig ved manøvrering. Se tilbake og under på maskinen og sikre at manøvreringsområdet er fritt for barn.

Dirigering av maskinføreren

- Hvis sikten mot arbeids- eller kjøresonen er sperret for maskinføreren, må han få hjelp av en hjelpemann.
- Personen som skal dirigere må være egnet til denne oppgaven.
- Hjelpemannen og maskinføreren må avtale de nødvendige signalene før arbeidsstart.
- Hjelpemannen må stå på et sted som er godt synlig for maskinføreren og befinne seg innenfor dennes synsfelt.
- Maskinføreren må straks stanse maskinen hvis han mister blikkontakten med hjelpemannen.
→ Generelt gjelder: Bare én har lov til å bevege seg, maskinen eller hjelpemannen!

Forholdsregler for arbeid i nærheten av elektriske luftledninger

Når man arbeider med maskinen i nærheten av elektriske luftledninger og trafikkledninger (f.eks. luftledninger for trikk), må det holdes en minsteavstand iht. tabellen under mellom maskinen med monterte redskaper og ledningene.

Nominell spenning [V]		Sikkerhetsavstand [m]
	inntil 1 kV	1,0 m
over 1 kV	inntil 110 kV	3,0 m
over 110 kV	inntil 220 kV	4,0 m
over 220 kV	inntil 380 kV eller ved ukjent spenning	5,0 m

Hvis det ikke er mulig å holde minsteavstandene, må luftledningene koples fri for strøm i samråd med eierne eller operatørene og sikres mot å bli koplet inn igjen.

Når man nærmer seg luftledninger, må man ta hensyn til alle maskinens mulige arbeidsbevegelser.

Ujevnheter i bakken eller en skråstilling av maskinen kan også redusere avstanden.

Vind kan få luftledningene til å svaie, noe som kan føre til at avstanden blir mindre.

Ved strømovertgang må man evt. forlate faresonen med maskinen ved hjelp av egnede tiltak. Hvis dette ikke er mulig, må man ikke forlate førerplassen. Advar personer som nærmer seg mot faren og sørg for at strømmen blir slått av.

Forholdsregler for arbeid i nærheten av underjordiske kabler

Før gravningen begynner skal entreprenøren eller den som er ansvarlig for arbeidene kontrollere om det befinner seg underjordiske kabler i jorden der hvor gravingen skal utføres.

Hvis det finnes underjordiske kabler, må man sammen med eierne eller operatørene slå fast kablens posisjon og forløp og fastsette de nødvendige sikkerhetstiltak.

Hvis man uventet støter på eller skader en kabel, må maskinføreren straks avbryte arbeidet og informere ansvarlig person.

Første oppstart

Før maskinen startes opp første gang, skal den gjøres til gjenstand for en visuell kontroll for ytre transportskader. Samtidig skal det kontrolleres at det leverte utstyret er komplett.

- Kontroller væsknivåer iht. kapitlet Vedlikehold (side 128).
- Utfør alle betjeningsfunksjoner, se Betjening av maskinen (side 76) og de påfølgende avsnittene.

Ved mangler må du straks informere din ansvarlige KUBOTA-forhandler.

Stige inn



Fare for skader under på- og avstigning!

Ved på- og avstigning uten sikker støtte er det fare for å skli og falle.

- Ikke hopp på eller ut av maskinen.
- Hold alltid i håndtaket med en hånd.
- Ta hensyn til sikker kjøring.

- Før påstigning skal trinn og håndtak rengjøres.
- Benytt de dertil mente trinnene og håndtakene, og stig inn i maskinen forlengs.
- Ta plass på førersetet.

Startbryter

Startbryteren har følgende bryterposisjoner:

A → **STOP**

For å sette inn og trekke ut nøkkelen.

B → **RUN**

Ved å dreie nøkkelen fra stillingen STOP til stillingen RUN tilkobles spenningsforsyningen og forglødingen. Funksjonsevnen til kontrolllampene på kontrollpanelet kontrolleres, og de skal lyse i 1 sekund. Kontrollampen Forgløding lyser inntil forglødingen er avsluttet.

C → **START**

Ved å dreie nøkkelen fra stillingen RUN til stillingen START kobles starteren inn for å starte motoren. Slipp løs nøkkelen så snart motoren er kommet i gang. Nøkkelen vender på egen hånd tilbake i stillingen RUN.

Maskinen er utstyrt med tyverisikring. Tyverisikringen er aktivert når nøkkelen er trukket ut, eller satt inn i stillingen STOP og kontrollampen (1) blinker.

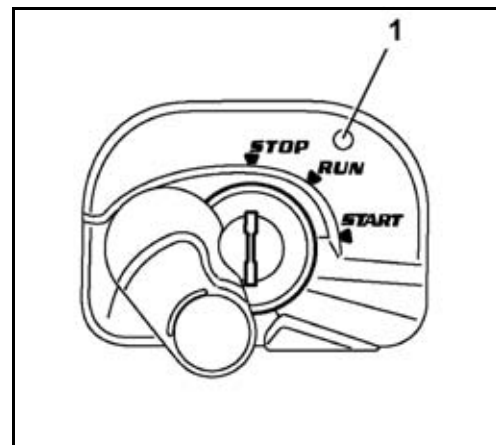
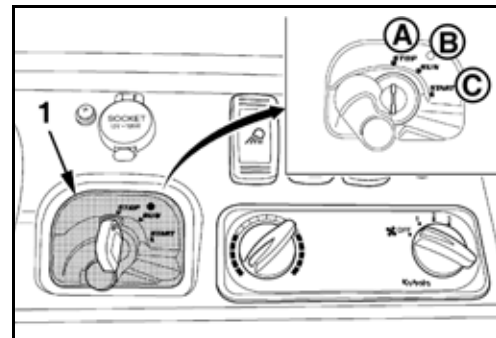

Valg av displayvisninger

Står startbryteren på «RUN», kan klokkeslett (3), motorturtall (4) og driftstimer (5) vises på displayet (2).

For å velge displayvisning trykker du gjentatte ganger på indikatorvalgbyteren (1) helt til ønsket visning vises.



Den følgende funksjonen står til disposisjon når nøkkelen ikke står i startbryteren.

- Trykk på indikatorvalgbyteren (1).

I ca. 15 sekunder vises driftstimene på displayet.

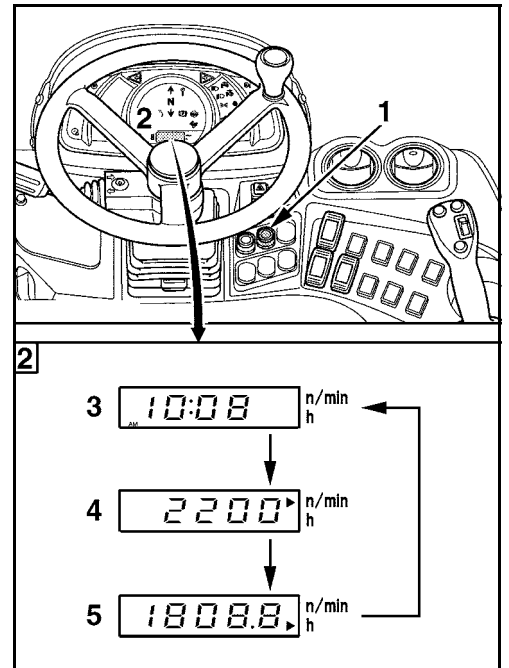

Stille inn klokken

- Sett startbryteren i «RUN»-stilling.
- Trykk på meny-tasten (1).
- Trykk på indikatorvalgbyteren (2) til visningen Stille inn klokken (3) lyser på kontrollpanelet.

Ved å trykke på og holde indikatorvalgbyteren (2) velges i tur og orden år, måned, dag, 12- eller 24-timers visning, timer og minutter for innstilling på displayet (4).

- Trykk på indikatorvalgbyteren (2) og hold den trykket.



Ved innstilling blinker verdien som skal innstilles på displayet samt kontrollampen (3) på visnings- og betjeningsenheten.

- Trykk på meny-tast (1) for å redusere tallverdien.
- Trykk på indikatorvalgbyteren (2) for å øke tallverdien.
- For å lagre og avslutte klokkeinnstillingen trykker du på indikatorvalgbyteren (2) en gang til og holder den inne.



Tas batteriet fra strømnettet, slettes dataene i klokken. Etter ny oppstart blinker kontrollampen «Stille klokken» og oppfordrer til å stille klokken på nytt.

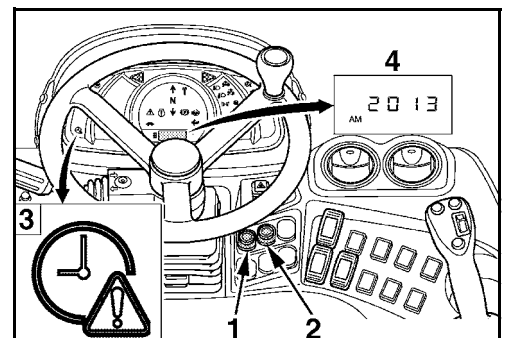

Innkjøring av maskinen

I løpet av de første 50 driftstimene er det tvingende nødvendig å ta hensyn til følgende punkter:

- Maskinen kjøres varm med motorens turtall på middels og lav belastning, den skal ikke løpe seg varm på tomgang.
- Maskinen skal ikke belastes mer enn nødvendig.

Spesielle vedlikeholdsinstruksjoner



Materielle skader forårsaket av forurenset smøreolje!

Smøreoljen spiller en spesiell og viktig rolle ved innkjøring av maskinen. De bevegelige delene er ennå ikke innkjørt og produserer mange fine metallpartikler i de første driftstimene som avleires i smøreoljen. Oljeskift i rett tid fjerner de løsrønte belastede metallpartiklene, forebygger materielle skader og øker levetiden på komponentene.

- Vær oppmerksom på og følg oljeskiftintervallene!

- Etter de første 50 driftstimene skal hjulmutterne kontrolleres og strammes med forhåndsdefinert tiltrekningsmoment (side 141).

Aktiviteter før daglig igangsetting



For å gjennomføre arbeidet må maskinen stå på et jevnt underlag. Motoren skal være slått av, det skal være dratt i parkeringsbremsen og påmontert utstyr skal være senket på bakken.

- Åpne motordekselet (side 136). Lukk motorpanseret når arbeidet er utført.
- Åpne venstre sidedeksel (side 136). Lukk sidedekselet når arbeidet er utført.
- Åpne høyre sidedeksel (side 136). Lukk sidedekselet når arbeidet er utført.

Visuell inspeksjon

- Maskinen skal kontrolleres for å oppdage åpenlyse skader, løse skrueforbindelser og utettheter.
- Sjekk låsingene av ekstrautstyret (side 97).
- Inspiser for akkumulert skitt i nærheten av varme komponenter, f.eks. motor, eksospotte, eksosmanifolder og eksosrør, evt. fjern det.
- Kontroller for samlinger som blader, gress, barnåler, kvister, bark og annet brennbart materiale, evt. fjern dem.
- Sikkerhetshenvisninger (klistremerke) på maskinen kontrolleres. Disse må være fullstendige og godt lesbare (side 19).
- Sørg for at det i en førerhusversjon er en nødhammer tilgjengelig (side 28).

Støvventil - rengjøring

- Støvventilen (1) på luftfilterets lokk tømmes ved å trykke den sammen flere ganger.
- Hvis luftfilteret er svært skittent, ta det av og rengjør det (side 148).

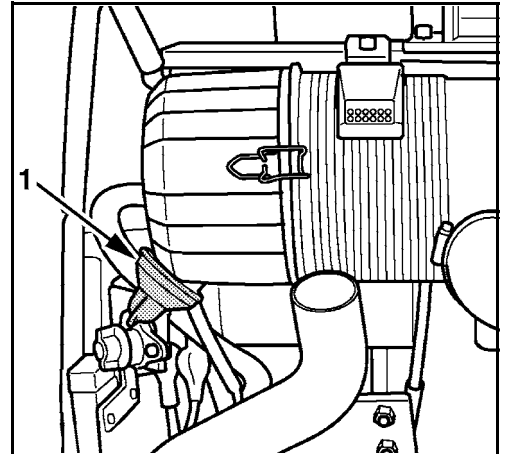

Støvanvisning - kontroll

På luftfilterhuset befinner det seg en støvanvisning (2). Dersom luftfilteret er veldig skittent fremkommer en rød signalring (3) på visningen.

- Sjekk om den røde signalringen er synlig. Dersom den røde signalringen er synlig skal luftfilteret demonteres og rengjøres (side 148).
- Etter montering av det rengjorte luftfilteret trykker du på tilbakestillingsknappen (1), og den røde signalringen blir stilt tilbake.

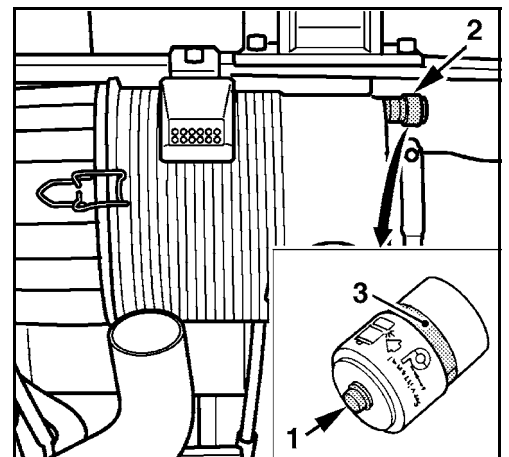

Motoroljenivå - kontroll



For å kontrollere det korrekte oljenivået skal maskinen stå på et jevnt underlag, og motoren må ha blitt slått av minst 5 minutter før. Kun da har motoroljen samlet seg fullstendig i oljepannen.

- Trekk ut oljepeilepinnen (2) og tørk den av med en ren klut.
- Skyv peilepinnen helt inn igjen og trekk den ut en gang til. Oljenivået må befinne seg innenfor område «A». Dersom oljenivået er for lavt fylles det på motorolje på oljepåfyllingsstussen (1) (side 153).

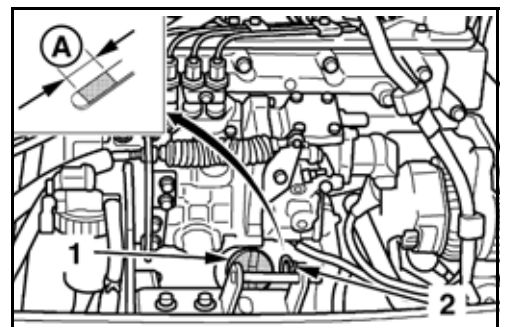

Drift med for lavt eller for høyt oljenivå kan føre til motorskader.

Kjølevæsknivå - kontroll

- Kjølevæsknivået i utjevningsbeholderen (1) kontrolleres, og væsknivået skal befinne seg mellom FULL (A) og LOW (B).



Kjølerens deksel må ikke åpnes.



Er kjølevæsknivået under LOW, etterfyll kjølevæske (side 111).



Hvis kjølevæsknivået synker under «LOW» igjen kort tid etter at man har etterfylt kjølevæske, er kjølesystemet uttett. Maskinen skal først tas i drift igjen etter at feilen er fjernet.

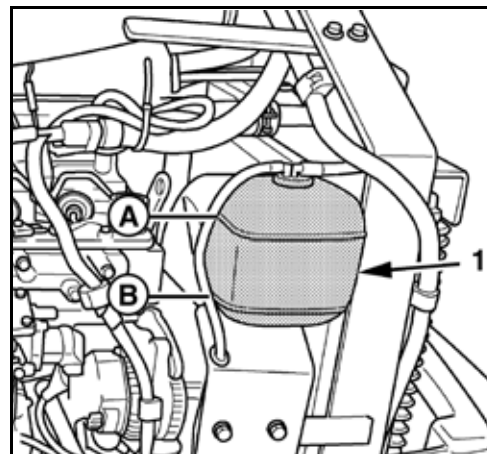

Kjølevæskekjøler og oljekjøler - kontroll

- Foreta en visuell kontroll av kjølevæskeradiatoren (1) og oljekjøleren (2) for lekkasjer og smuss.

Hvis det er smuss o.l. på kjølerne:

- Rengjør kjølemiddelkjøleren (1) og hydraulikkoljekjøleren (2) til motoren med en vannstråle eller en trykkluftpistol. Ikke bruk høytrykksvasker!
- Pass spesielt godt på mellomrommet mellom kjølerribbene, ettersom det ofte samler seg løv her.
- Etter rengjøring, kontrollerer kjølevæskekjøler og hydraulikkoljekjøler for skade.

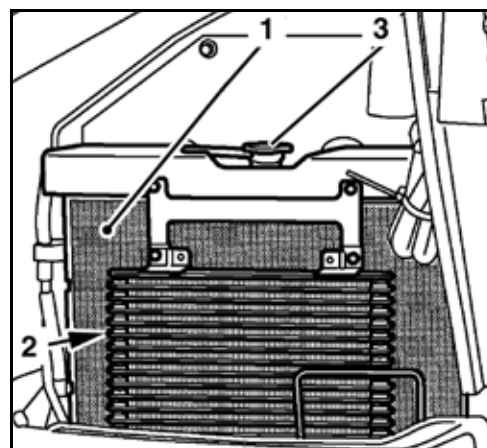

Kilerem- kontroll



Motoren skal være slått av og nøkkelen trukket ut! Ikke strekk deg inn mellom roterende eller bevegelige deler.



En løs kilereim kan skli på reimskiven. Generatoren blir da ikke drevet korrekt og batteriet kan ikke lades tilstrekkelig. Dersom kilereimen sklir eller ryker så vil kontrollampen Lading lyse når motoren er i gang.

- Trykk kileremmen (1) på punktet "A", kileremmen må da la seg trykke inn ca. -10-12 mm (trykk: 10 kg). evt. justeres kileremmen (side 151).
- Kontroller kileremmens tilstand. Den må ikke ha sprekker eller skader. Evt. byttes kilereimen

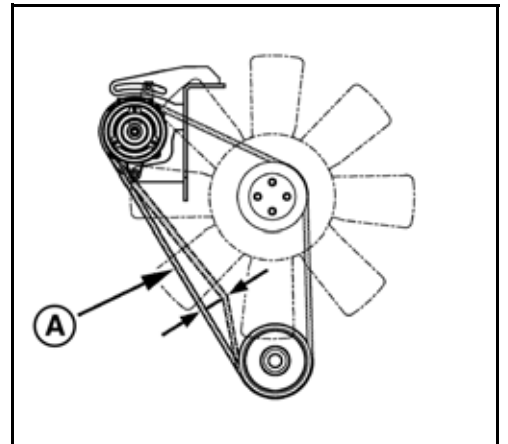

Eksosanlegg, tetthet - kontroll

- Kontroller at eksosanlegget er tett og godt festet (sprekkdannelse).



Hvis kontrollen utføres mens motoren er varm, er det fare for å brenne seg på eksosanlegget.

- Hvis eksosanlegget er utett eller løst skal maskinen ikke settes i gang igjen før dette er reparert.

Hydraulikkoljenivå - kontroll



For å kontrollere det korrekte oljenivået skal maskinen stå på et jevnt underlag, og ekstrastyret skal være senket på bakken. Kun da har hydraulikkoljen samlet seg fullstendig i hydraulikkoljebeholderen.

- Hydraulikkoljenivået sjekkes i kontrollglasset (1).

Oljenivået bør ligge midt på seglasset.

- Må det fylles på eller tappes hydraulikkolje, se avsnitt Hydraulikkolje - fylling/bytte (side 158).

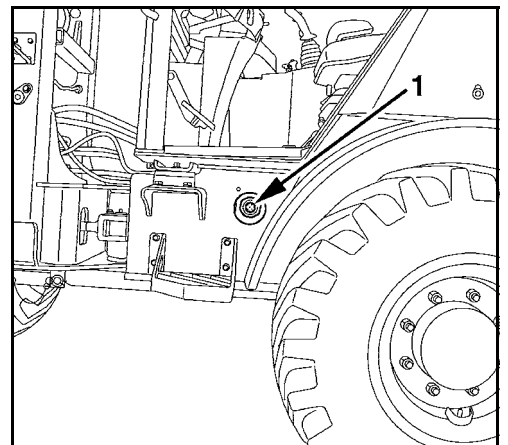

Vannseparator - kontroll

I vannutskilleren (1) befinner det seg en rød plastikkring (5) som svømmer med høyden på vannivået.

- Hvis ringen er oversvømmet, rengjør vannseparatoren (side 148).

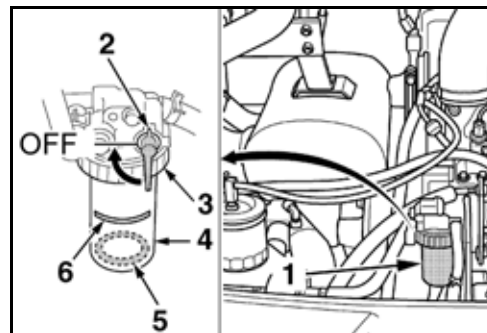

Bremsevæsknivå - kontroll

Bremsevæsknivået sjekkes i bremsevæskebeholderen (1).

Væsknivået skal ligge mellom den øvre og nedre markeringen.



Befinner bremsevæsknivået seg under den nedre markeringen skal det fylles på bremsevæske (side 111).



Dersom bremsevæsknivået igjen befinner seg under den nedre markeringen kort tid etter påfyllingen, så er bremsesystemet ikke tett. Maskinen skal først tas i drift igjen etter at feilen er fjernet.

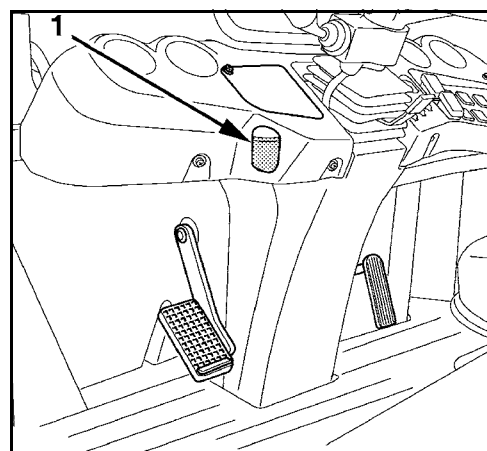

Smørepunkter - smøring



Før smørearbeider og for å unngå skader skal det sikkerstilles at motoren er slått av, at ekstrastyret er senket på bakken og at hydraulikksystemet blir trykkavlastet.

Ved vedlikeholdsarbeider under hevet løfteramme skal alltid først ekstrastyret demonteres og løfterammestøtten settes på.

- Trykket hos hydraulikksystemet slippes ut (side 93).
- Alle styrespaker låses i nøytral stilling og nøkkelen trekkes ut.
- Smørefett skal benyttes i samsvar med avsnittet Driftsstoffer (side 134).



Tørk straks bort fett som tyter ut, oppbevar den tilsmussede fillen i egnede beholdere fram til avfallshåndtering.

- De følgende smørepunktene skal smøres med smørefett inntil nytt fett trer ut ved lagerspaltene.

Smørepunkter - oversikt

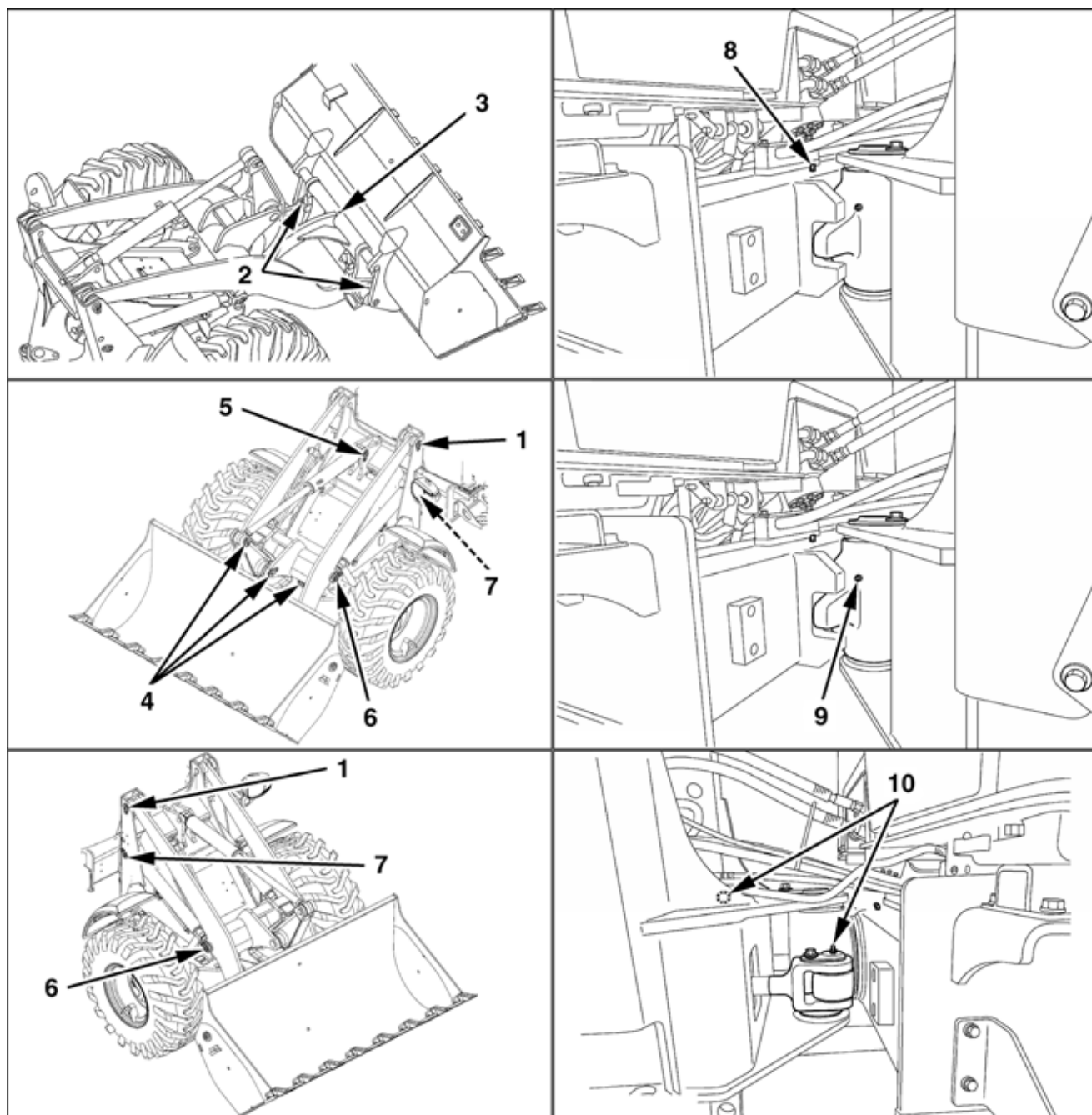

1. Løfterammebolt (2 smørepunkter)
2. Låsebolt (2 smørepunkter)
3. Lenkebolt (1 smørepunkt)
4. Vippestakbolt (3 smørepunkter)
5. Vippesynder-støttebolt (1 smørepunkt)
6. Løftesynder-stempelstangbolt (2 smørepunkter)

7. Løftesynder-støttebolt (2 smørepunkter)
8. Dreieledd på rammen bak (1 smørepunkt)
9. Knekkledd (1 smørepunkt)
10. Styresylinderlager (1 smørepunkt)

Drivstoffnivå - kontroll



Drivstoffnivåmåleren (1) viser den relative mengden av drivstoff i drivstofftanken. Jo lavere nålen på måleren står, desto mindre drivstoff er det på tanken.

1. Drivstoffindikator
2. Kontrollampe for drivstoffreserve
3. Varsellampe

A → Drivstofftank full

B → Drivstofftank tom

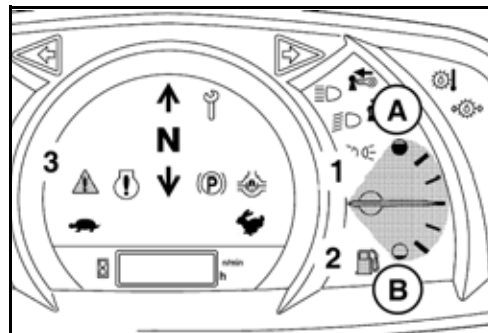

- Sett startbryteren i «RUN»-stilling.
- Drivstoffnivået leses av på drivstoffindikatoren (1).

Dersom drivstoffnivået befinner seg i det nedre området (B) ved drift av maskinen på skråninger, så kan forsyningen av drivstoff til motoren bli forstyrret.

- Tanking av maskinen (side 112)

Lyser kontrollampen Drivstoffreserve (2) befinner det seg lite drivstoff i drivstofftanken.

Blinker varsellampen (3) gult så er drivstofftanken tom.

- Foreta tanking av maskinen umiddelbart.



Sørg for at drivstofftanken ikke kjøres tom. Hvis ikke kommer luft inn i drivstoffanlegget. Drivstoffanlegget må da luftes.

Væsknivået i vindusspyleranlegg (førerhusversjon) - kontroll



Hvis beholderen for vindusspylevæske (1) er tom, må du ikke bruke vindusspyleanlegget, ellers kan pumpen gå tørr og bli ødelagt.

- Kontroller om væskebeholderen er tilstrekkelig full.

Når fyllenivået for lavt, fyll vindusspylertanken (side 111).

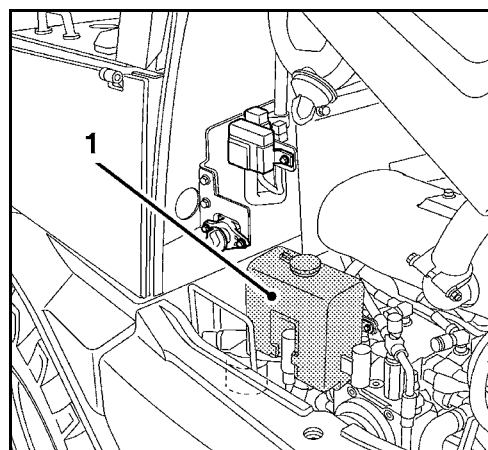

Parkeringsbremse - kontroll



Funksjonskontrollen kan først gjennomføres under drift av maskinen.

- Maskinen parkeres på en skråning med ca. 15%.
- Parkeringsbremsebryteren (1) trykkes i stillingen PÅ.
- Dersom maskinen ruller skal den stanses med bremsepedalen og parkeres med sikring.
- Ta ikke maskinen i bruk igjen før etter at parkeringsbremsen er reparert.

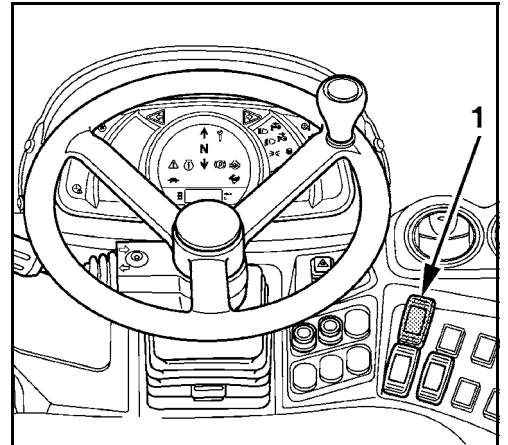

Driftsbremse - kontroll



Funksjonskontrollen kan først gjennomføres under drift av maskinen, se avsnitt *Benytte kryp- og bremsepedal* (side 81).

Dekktrykk - kontroll



Se avsnitt *Dekktrykk* (side 140).

Elektrisk utstyr - kontroll

- De følgende elektriske innretningene hos maskinen aktiveres en gang, og funksjonene deres kontrolleres:
 - Vindusspyleranlegg (side 101)
 - Vindusvisker (side 101)
 - Hornbryter (side 102)
 - Blinklys (side 103)
 - Varselblinklysanlegg (side 103)
 - Belysning (side 103)
 - Kupélys (kabinversjon) (side 104)
 - Arbeidslyskaster (kabinversjon) (side 105)
 - Roterende varsellys (tilbehør) kontrolleres (side 105)
 - Ventilasjonsviftens funksjonsevne kontrolleres (side 99).
- Alle tilgjengelige elektriske ledninger, pluggforbindelser og koplinger skal kontrolleres for tilstand og forsvarlig feste.
- Kontroller sikringsboksen hhv. sikringsholderen for oksidasjon og tilsmussing, rengjør ved behov.
- Deler som er skadet skal settes i stand eller fornyes.

Tilpasning av arbeidsplassen

Åpning og lukking av førerhusdøra (førerhusversjon)

Åpning av førerhusdøren fra utsiden

- Lås opp dørlåsen (2) for førerhusdøren.
- Åpne førerhusdøren ved å trekke i dørhåndtaket (3) og lås den i holderen (1) i førerhusveggen.

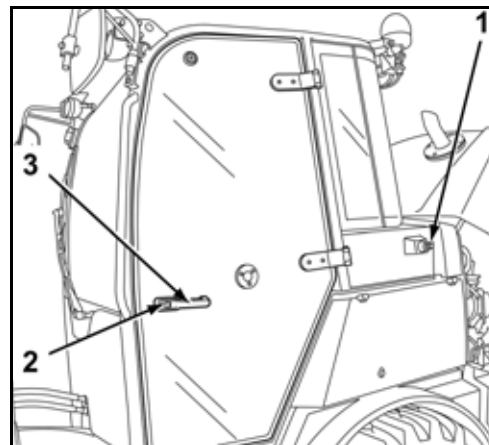

Lukke førerhusdøren

- Trekk ut låsehåndtaket (1) og dra førerhusdøren i lås.

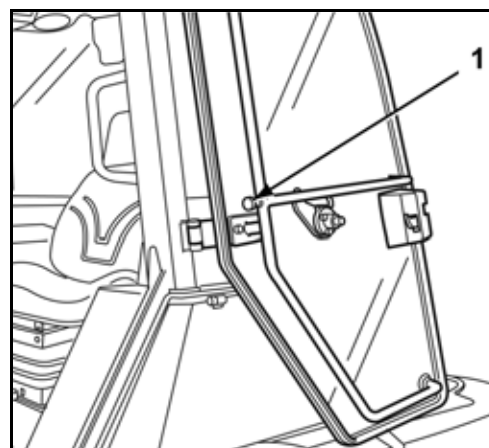

Åpning av førerhusdøren fra innsiden

- Trekk i låsehåndtaket (1) og åpne døren. Dersom førerhusdøren ikke lukkes igjen straks skal døren låses på førerhusveggen.

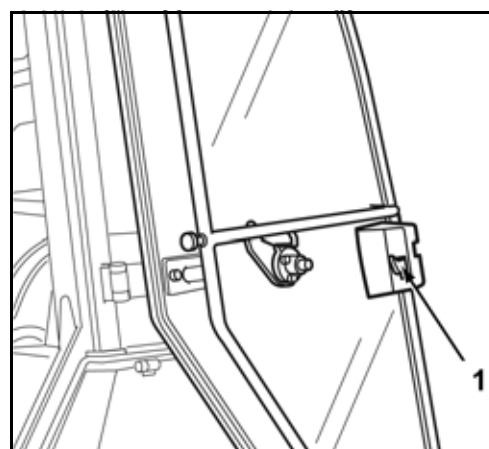

Åpning og lukking av sidevindu (kabinversjon)

Åpning av sidevindu



Sideruten kan åpnes med en spaltebredde for å luften, eventuelt åpnes fullstendig og låses.

- Trekk opp håndtaket (1) og lås opp sidevinduet.
- For å åpne sidevinduet med en spaltebredde skal dette trykkes utover inntil låsebolten låses fast i håndtaket.
- For å åpne sidevinduet fullstendig skal håndtaket trekkes forsiktig vekk fra vindusrammen inntil låsebolten er fri.
- Åpne sidevinduet fullstendig bakover og lås det i holderen (2) på førerhusveggen.

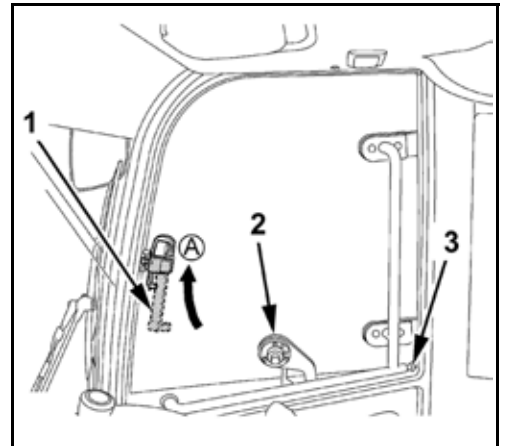

Lukking av sidevindu

- Trekk i frigjøringsknappen (3) og lukk sidevinduet.
- Før håndtaket (1) inn i låsebolten på vindusrammen og trykk nedover for å låse.

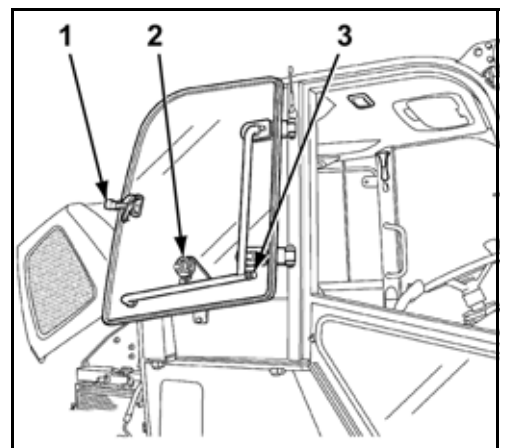

Stille inn førersetet



Førersetet skal justeres slik at arbeidet kan skje komfortabelt og uten at man blir trøtt. Alle betjeningsselementer må kunne betjenes sikkert.

Lengdejustering av setet (seteavstand)

- Trekk opp justeringshåndtaket for lengdejustering (5) og innstill passende seteavstand ved å skyve setet fram eller tilbake. Slipp håndtaket.



Still inn setteavstanden slik at pedalene lett kan nås. Kontroller at setet har smekket i lås.

Justering av fjæringens forspenning (maskinførers vekt)

Med vektjusteringsspaken (4) kan setet stilles inn tilpasset førerens vekt. En vektanvisning er satt opp ved siden av vektjusteringsspaken for å være til hjelp under innstillingen.

- Ved å dreie spaken mot høyre eller venstre forandres fjærspenningen.



Setet stilles inn slik at tilnærmet ens egen vekt vises på vektanvisningen.

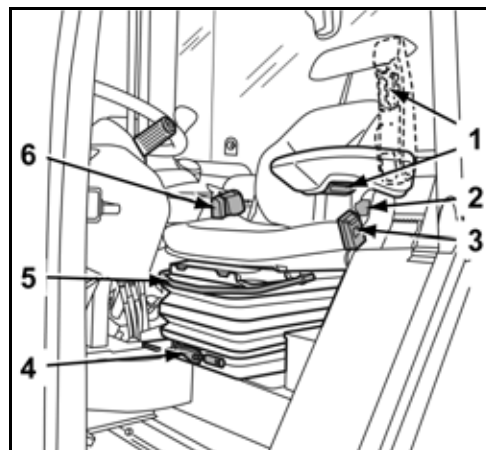

Justering av rygglenet

- Rygglenet avlastes noe og rygglenelåsen (forrige bilde/2) trekkes opp. Ved å bøye forover eller å lene tilbake stilles den ønskede helningen inn på rygglenet.
- Rygglenet stilles inn slik at rattet og styringselementene lett kan betjenes når ryggen ligger fullstendig på det.
- Slipp fri rygglenelåsen for å feste rygglenet.
- Ved å trekke opp eller trykke ned den øverste delen av rygglenet kan rygglenet stilles inn på ønsket lengde.

Justering av armlenet

- Armlenet avlastes noe og armlenejusteringen (forrige bilde/1) dreies mot høyre eller venstre inntil det oppnås ønsket helning hos armlenet.

Stille inn rattsøylen



Fare for ulykker ved tap av styringskontrollen!

Rattsøylen skal aldri stilles inn når maskinen kjøres. Maskinen kan miste kontrollen.

- Rattsøylen skal bare stilles inn når maskinen står, motoren er slått av og parkeringsbremsen er på.

- Løsne (A) rattsøylelåsen (1) ved å trykke nedover og holde.
- Rattsøylen skyves frem eller tilbake til ønsket posisjon.
- Rattsøylelåsen låses ved å slippe den fri.

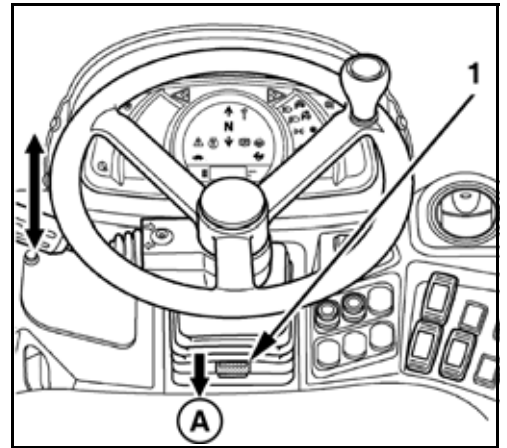

Justering av utvendige speil

- Kontroller innstillingen av de utvendige speilene, endre evt. innstillingen slik at du får optimal sikt.

Sikkerhetsbelte

- Dra sikkerhetsbeltet (6) ut av belterull-innretningen og la det raste på plass i beltelåsen (3) mens det ligger på bekket.
- Sørg for å feste sikkerhetsbeltet stramt.



Det er forbudt å benytte maskinen dersom sikkerhetsbeltet ikke er tatt på.

- Trykk på den røde knappen på beltelåsen for å åpne, og før sikkerhetsbeltet langsomt inn i belterull-innretningen.

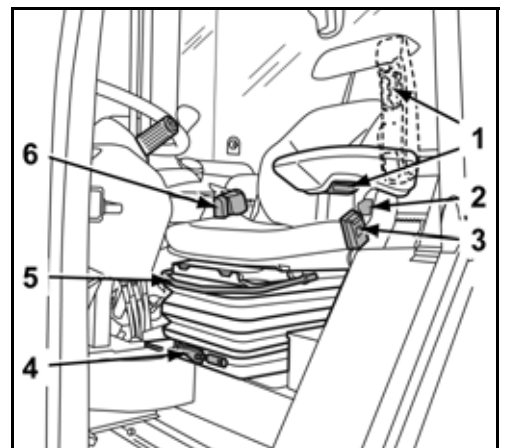

Drift av maskinen

For å sørge for sikker drift av maskinen skal de følgende avsnittene følges.

Sikkerhetsinstruksjoner ved start av motoren



Maskinen er utstyrt med tyverisikring (side 117).



Første gang maskinen startes på en arbeidsdag skal aktivitetene gjennomføres før den daglige driften settes i gang (side 64).



Sikkerhetsbestemmelsene for drift (side 58) må alltid følges!



Det skal sikkerstilles at ingen personer oppholder seg i området rundt maskinen. Dersom det er påkrevd at det oppholder seg personer i nærheten av maskinen, så skal disse varsles med et kjapt hornsignal.



Kontroller at samtlige betjeningselementer står i nøytral stilling.



Det er bare tillatt å starte maskinen når maskinens bruker sitter på førersetet.



Før start av motoren må arbeidsplassen justeres for hver operatør (side 72).



Dersom motoren ikke starter innen 10 sekunder skal startforsøket avbrytes. Etter 20 sekunders ventetid forsøkes det igjen. Hvis motoren ikke starter etter flere startforsøk, må du informere fagpersonale. Dersom batteriet er ladet ut skal maskinen startes med ekstern start (side 109).



Bruk ikke startpilot eller innretninger med tilsvarende funksjon som starthjelp.

Start av motoren

- Ta plass på førerasetet og ta på sikkerhetsbeltet.
- Sett nøkkelen inn i startbryteren (1) og koble den i posisjonen RUN.



Maskinen er utstyrt med tyverisikring. Dersom feil nøkkel benyttes vil kontrollampen Ta ut nøkkelen lyse på visnings- og styreenheten. Maskinen kan ikke startes.



Dersom det er metalldeleer som nøkkelringer eller andre nøkler på nøkkelbåndet, kan det også oppstå startproblemer.

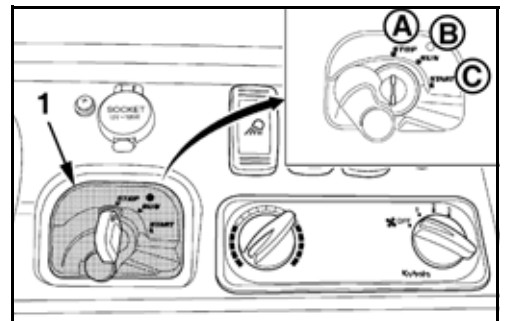

Alle kontrollampene på kontrollpanelet lyser kjapt.

Etter at kontrollampen Forgløding (1) har sluknet kan motoren startes.

Kontrollampen for lading (2) tennes, for så å slukke når motoren har startet.

Kontrollampen for motoroljetrykk (3) tennes, for så å slukke når motoren har startet.

Lyser ikke kontrollampene opp når startbryteren står i stillingen RUN skal nøkkelen trekkes ut og fagfolk informeres. Vilkår for å starte motoren:

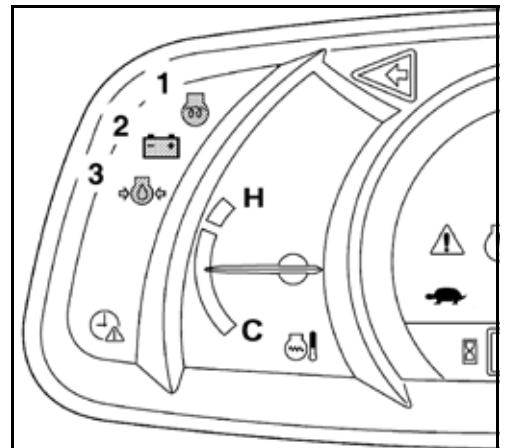

1. Den nøytrale stillingen vises på kjøreretningsindikatoren.
2. Kontrollampen Parkeringsbremse lyser.
3. Styrespaken står i nøytral stilling.
4. Tilleggsnetsens spak står i nøytral stilling.

- Drei startbryteren til «START»-stilling og hold den til motoren starter. Slipp så startbryteren.



Sjekk om styringen og pedaltrykket aktiveres normalt på krypt- og bremsepedalen. Dersom.....rommet hos styringen eller pedalen er oppsiktsvekkende stort, skal maskinen parkeres med sikring og det tas kontakt med KUBOTA-forhandleren.

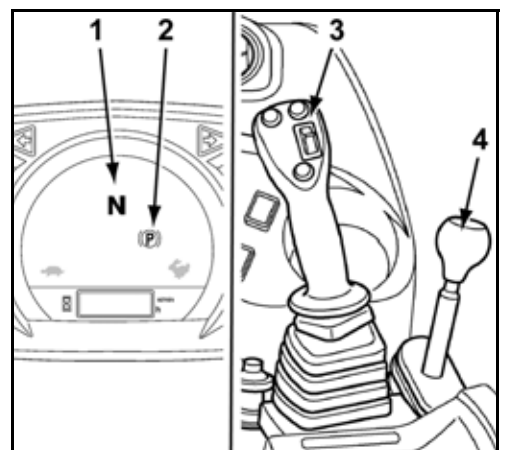

- Det sikkerstilles at kontrollampene Lading og Motoroljetrykk er sluknet.

Så lenge motoren ikke har nådd driftstemperaturen, skal den ikke kjøres i områder med høyt turtall, eller med full last. Dersom hydraulikkoljetemperaturen er for lav kan funksjonene til hydraulikken eller trykksensorene bli begrenset.

- La motoren løpe varm ca. 10 minutter inntil driftstemperaturen nås.

Etter at motoren har nådd driftstemperatur, må du stille inn det nødvendige motorturtallet for arbeidsmodus:

- Trykk på rasterknappen (1) og trekk opp motorens turtallknapp (2) inntil påkrevd turtall oppnås hos motoren.

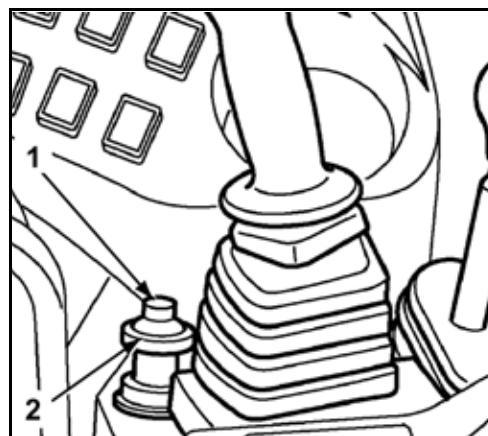

- Med indikatorvalgbyteren (1) kan du velge mellom visning av klokkeslett, motorturtall og driftstimer på displayet (2).

Klokkeslettet (3) viser aktuell tid på døgnet i timer og minutter.

Turtallsindikatoren (4) viser det aktuelle motorturtallet.

Driftstimetelleren (5) viser antallet driftstimer som er oppnådd hos maskinen hittil, uavhengig av motorens turtall.

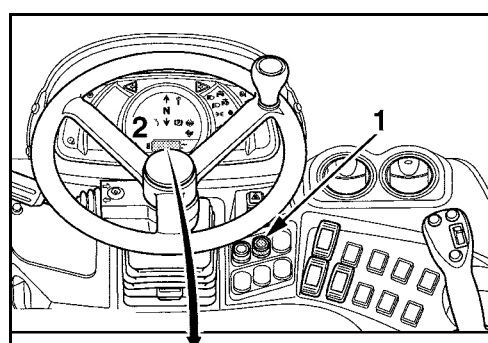

- Overvåk skjermer og indikatorlamper under drift (side 79).

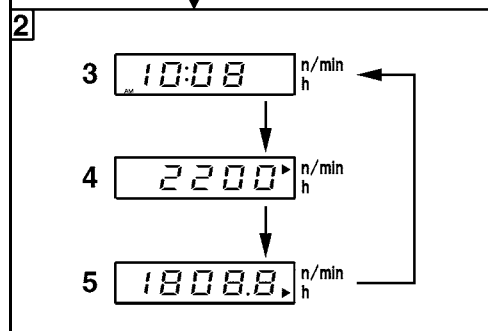

Stansing av motoren



Dersom motoren skal stanses for å sette maskinen ut av drift, så skal handlingene som kreves for å sette den ut av drift (side 98) gjennomføres.

- Slipp fri gasspedalen.
- Trykk motorens turtallknapp (2) fullstendig ned og la motoren løpe på tomgang.
- Trykk på nøytralbryteren (1).

Den nøytrale stillingen vises på kjøreretningsindikatoren.

- Startbryteren kobles i stillingen STOP og nøkkelen trekkes ut.



Lar motoren seg ikke slå av, trykkes den manuelle motorstansinnretningen (side 26).

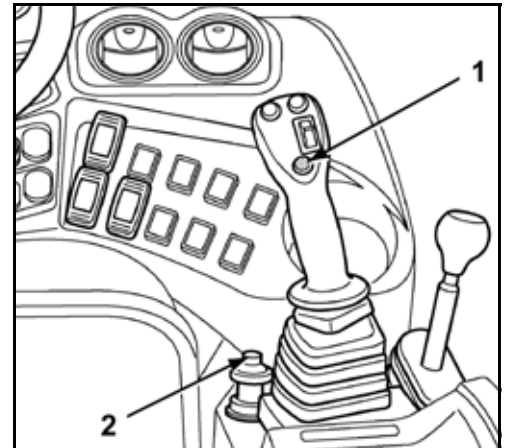

Kontroll av skjermene etter start og under driften

Etter start og under drift må maskinføreren holde øye med kontrolllampene og målerne i displayet.



Varsellampen (1) blinker rødt når det oppstår en systemfeil eller en teknisk feil, og motoren må da stoppes omgående. Hvis systemet sender ut en advarsel, blinker varsellampen gult. Dessuten kan en feilkode vises på displayet og et akustisk signal lyde.



Slå av meldingene på riktig måte, se "Feiltabell for displayvisninger" (side 124), konsulter evt. fagpersonale.

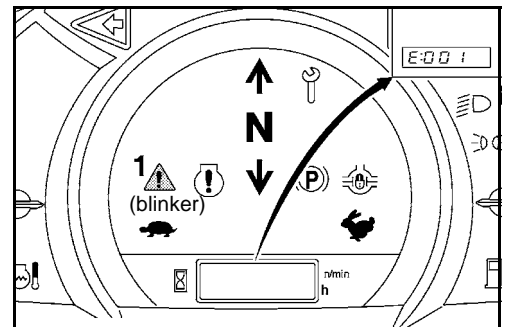

Dersom det ikke er tilstrekkelig motoroljetrykk tilgjengelig under driften, vil kontrolllampen Motoroljetrykk (1) lyse, motorvarselampen (2) blinker rødt og på displayet fremkommer meldingen, som vist på bildet til høyre.

- Stans motoren straks og sjekk motoroljenivået.

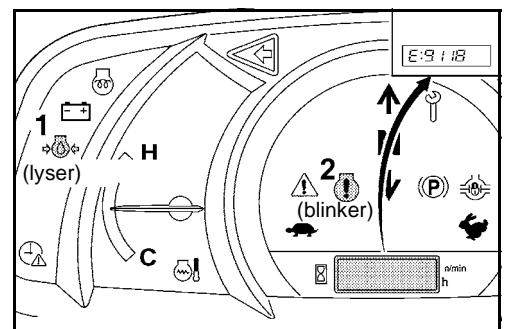

Dersom det oppstår en feil i ladesystemet under driften, vil kontrolllampen Lading (1) lyse, motorvarselampen (2) blinker rødt og på displayet fremkommer meldingen, som vist på bildet til høyre.

- Stans motoren straks og sjekk kilereimspenningen.

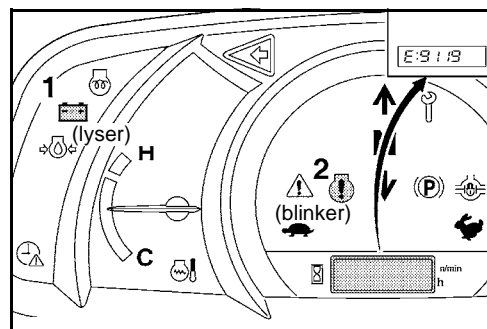

Viseren til kjølevæsketemperaturmåleren (1) bør være i området mellom "C" (kald) og "H" (varm). Stiger viseren opp i det røde området «H» under drift, skal maskinen settes på tomgang for avkjøling.



La maskinen gå på tomgang i fem minutter, før du slår av motoren!

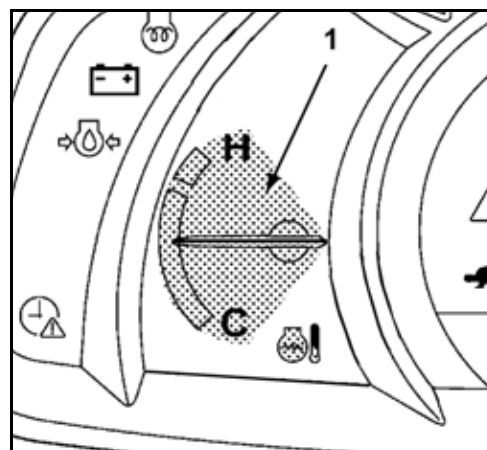

Ved stor belastning av maskinen kan kjølevæsketemperaturen stige noe mer enn normalt. Kontrolllampen kjølevæsketemperatur (1) lyder, motorvarselampen (2) blinker, og på displayet fremkommer meldingen som vist på bildet til høyre.

Meldingen forsvinner etter kort tid, og kontrolllampen for kjølevæsketemperatur blinker så lenge temperaturen er høyere enn normalt.

Sørg for at belastningen på maskinen reduseres, til driftstemperaturen er normal igjen.

Hvis kjølevæsketemperaturen er for høy, sett maskinen på tomgang for avkjøling.



La maskinen gå på tomgang i fem minutter, før du slår av motoren!

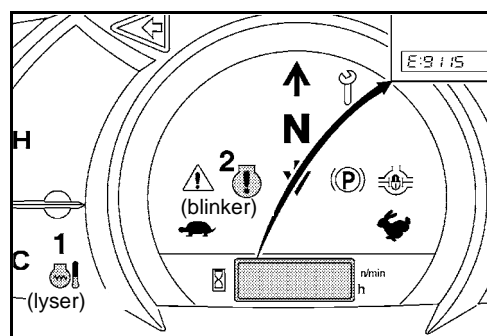

- Feilsøking og feilhåndtering (side 122).
- Ta ikke maskinen i bruk igjen før årsaken til feilen er fjernet.

Drift

- Hold øye med drivstoffmåleren (1).



Viseren viser relativ drivstoffmengde i tanken. Viseren synker nedover etter hvert som drivstoffet forbrukes.

Er drivstofftanken full, peker viseren oppover (A).

Er drivstofftanken tom, peker viseren nedover (B).

Lyser kontrollampen Drivstoffreserve (2) befinner det seg lite drivstoff i tanken, foreta tanking av maskinen (side 112).

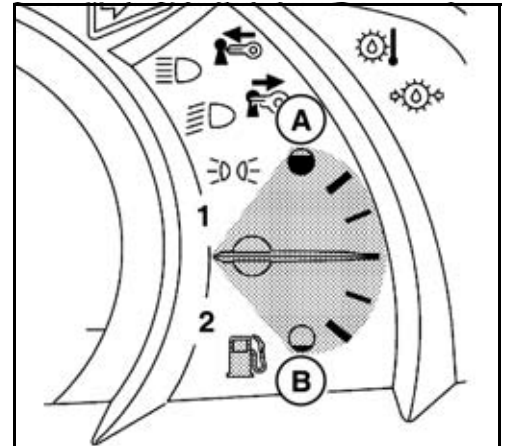

Når maskinen benyttes i en skråning vil drivstoffet fordele seg på den ene siden av tanken. Er det lite drivstoff på tanken, kan det hende at drivstoffpumpen ikke lenger kan transportere nok drivstoff og at motoren stanser. Maskinen må tankes opp og drivstoffanlegget må ventileres.



Hvis drivstofftanken er tom, kan ikke maskinen brukes. Maskinen må tankes opp og drivstoffanlegget må ventileres.

Slå dessuten motoren av umiddelbart dersom

- motorturtallet plutselig stiger eller synker mye,
- du hører uvanlige lyder,
- maskinens tekniske innretninger reagerer ikke som forventet på styrespaken, eller
- eksosen har svart eller hvit farge. Når motoren er kald, er det normalt at eksosen er hvit en liten stund.

Benytte kryp- og bremsepedal

Bremse ned maskinen

- Trykk lett på kryp- og bremsepedalen (1).

Oljemengden som strømmer til det hydrostatiske kjøredrevet blir redusert. Maskinen er uten driveffekt og ruller ut før den blir stående.

- Trykk kryp- og bremsepedalen (1) helt inn.

Skivebremsene ble aktivert og bremser ned maskinen, til den blir stående.

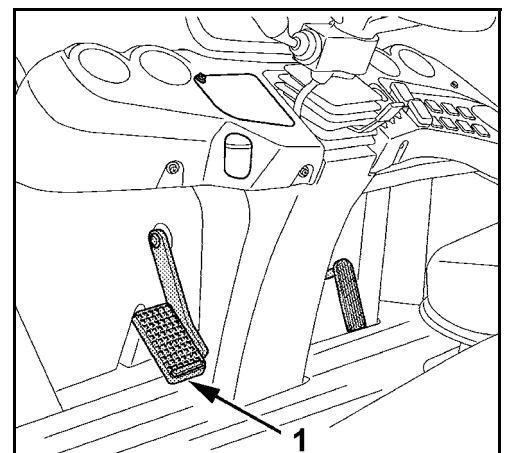

Kjøre maskinen med kryphastighet

- Trykk lett på kryp- og bremsepedalen (1) og trykk samtidig på gasspedalen (2).

Oljemengden som strømmer til det hydrostatiske kjøredrevet blir redusert. Maskinen kjører med lav driveffekt og kryper med langsom kjørehastighet.

- Kryphastigheten reguleres med begge pedalene.

Maskinen kan kjøres forsiktig til et objekt.

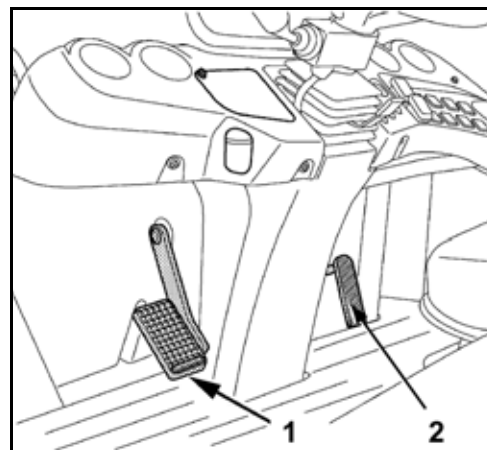

Graving under skuffedrift

Dersom løfterammen ikke lar seg heve under skuffedriften, kan oljemengden som strømmer til kjøredrevet ledes mot arbeidshydraulikken for å være til støtte der. Dermed kan arbeidshydraulikken oppnå sin maksimale ytelse.

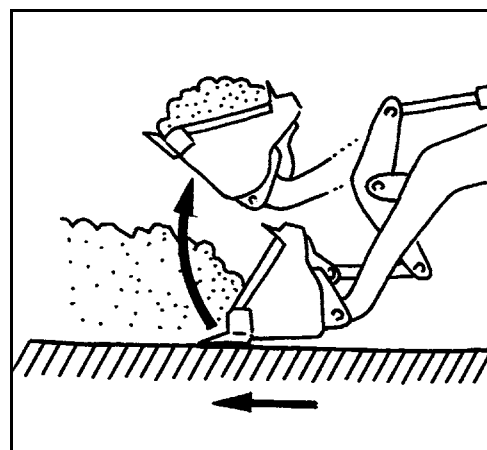

- Trykk lett på kryp- og bremsepedalen (1) under skuffedrift.

Oljemengden som strømmer til det hydrostatiske kjøredrevet står til disposisjon for arbeidshydraulikken.

- Trekk styrespaken tilbake og hev løfterammen.
- Løsne kryp- og bremsepedalen straks ønsket løftehøyde oppnås.

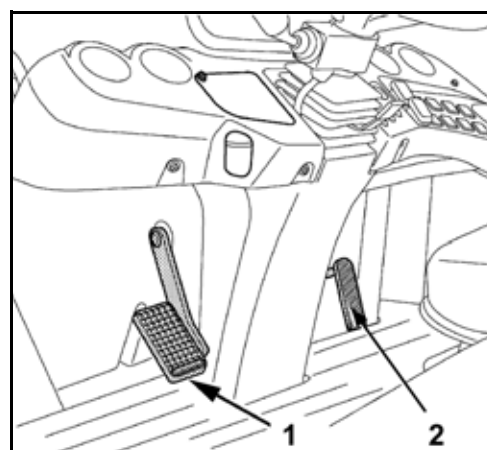

Kjøring med maskinen



Fare for ulykker dersom dekk punkterer!

Dersom et dekk punkterer kan maskinen skli vekk eller velte. Sterk bremsing eller kraftig svinging kan føre til at en mister kontrollen over maskinen.

- Maskinen skal bremses og svinges forsiktig.

- Følg de generelle Sikkerhetsbestemmelsene (side 14) og Sikkerhetsbestemmelsene for driften (side 58).
- Gjennomfør aktivitetene før daglig igangsetting (side 64).
- Lukk døren i førerhuset (førerhusversjon).
- Start motoren (side 77).
- Overvåk visere og indikatorlamper (side 79).
- Løsne styrespaklåsen.
- Det påmonterte utstyret heves ca. 400 mm over bakken.
- Løsne parkeringsbremsen.
- Det sikkerstilles at kontrollampen Parkeringsbremse slukkes.

Stille inn kjøreretning

For kjøreretning forover:

- Kjøreretningsbryteren (1) kobles forover (A).

For kjøreretning bakover:

- Kjøreretningsbryteren (1) kobles bakover (B).

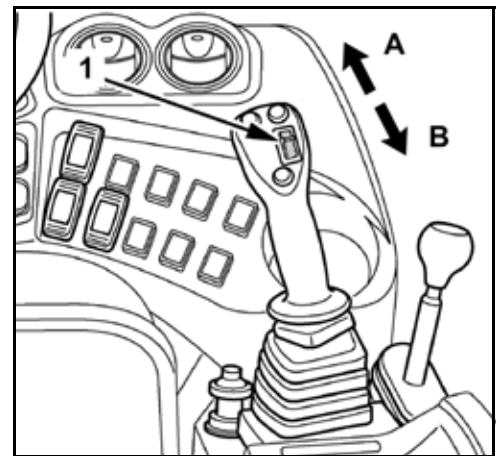

Kjøreretningen som er stilt inn vises på kontrollpanelets kjøreretningsindikator.

↑ = Forover
 N = Nøytral stilling
 ↓ = Bakover



Dersom maskinen kjører bakover lyder dessuten et akustisk signal for å advare personer i kjøreområdet bak.

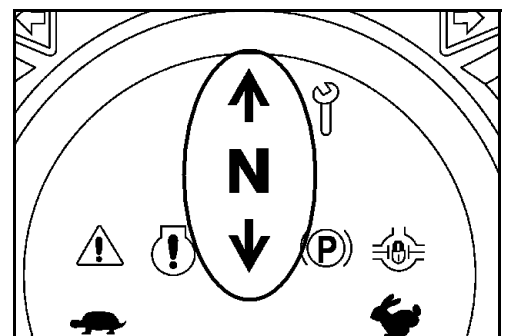

Kjøring

- Kjørepedal betjenes.

Maskinen kjører i den kjøreretningen som ble stilt inn på forhånd.

- (A) Framover
(B) Bakover

Kjørehastigheten kan begrenses til to hastigheter (langsom og hurtig). Selv når gasspedalen tråkkes inn vil da maskinen ikke kjøre noe raskere.

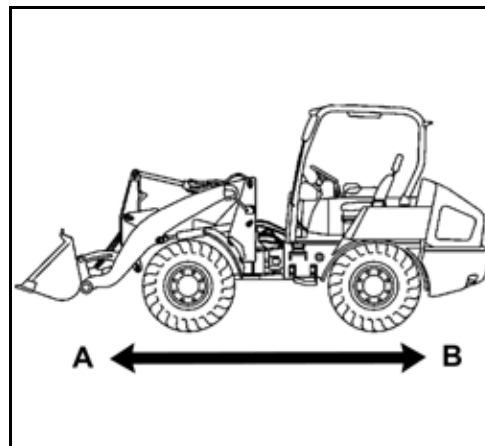

- Trykk på venstre kjøretrinnbryter (1).



Kjørehastigheten er begrenset til maksimalt 4,6 km/t.

- Trykk på høyre kjøretrinnbryter (2).

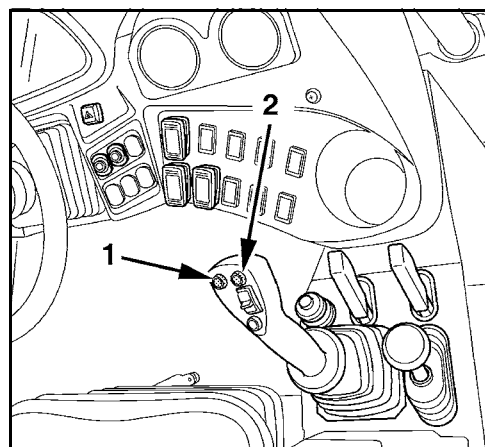
Kjørehastigheten er begrenset til 20 km/t.



Dersom en hastighetsbegrensning er aktivert vil det respektive symbolet lyse på speedometeret:

- (A)  = maks 4,6 km/t
(B)  = maks 20 km/t



Den maksimale hastigheten kan avvike en smule, avhengig av dekkstørrelse.

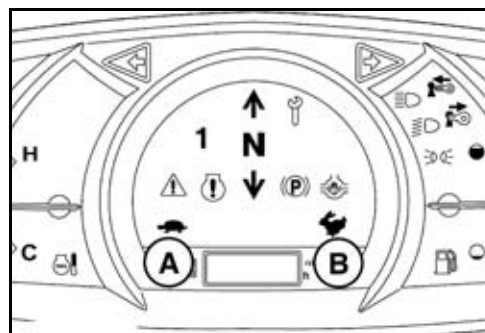

Fare for ulykker ved tap av veigrep!

Kjøring med maksimal hastighet på gjørmete eller ujevnt underlag er forbudt.

Kjøring i sving



Fare for ulykker dersom maskinen velter!

Det skal ikke kjøres med høy hastighet i skarpe svinger ettersom maskinen i verste fall kan velte.

- Før kjøring i svinger skal hastigheten dempes.
- Det påmonterte utstyret holdes ca. 400 mm over bakken.



Fare for ulykker etter svingkjøring!

Etter svingkjøring vil maskinens styre ikke på egen hånd vende tilbake til å kjøre rett frem.

- Etter fullført svingkjøring skal maskinen med hjelp av rattet styres rett frem igjen.



Fare for ulykker ved endret styrekraft!

Dersom motoren frakobles under kjøring vil styringen være svært lite fleksibel.

- Motoren skal ikke slås av under kjøring.



Fare for personskader!

Ved maksimal styrevinkel kan personer bli klemt fast mellom rammen foran og bak, noe som kan ha alvorlige personskader eller døden til følge.

- Påse at ingen personer oppholder seg i svingområdet rundt maskinen.

Rammene foran og bak på maskinen er forbundet på knekkleddet. Når maskinen kjører i en sving vil bakhjulene følge sporet til forhjulene.

Styringen skal kun gis en så stor styrevinkel som nødvendig for å følge svingens forløp. Forsøk ikke å dreie rattet videre utover styrebegrensningen.

- For å styre maskinen skal rattet dreies i ønsket kjøreretning.

Kjøring i bakker



Fare for ulykker ved tap av veigrep!

Ved diagonal kjøring i skråninger eller heng kan maskinen skli.

- Kjør alltid rett frem, både opp og ned.



Fare for ulykker ved bremsesvikt!

Dersom bare driftsbremsen benyttes vil bremseslitassen være svært omfattende. Bremsen kan bli overopphetet og bremsevirkningen kan tape seg.

- Velg langsom-kjøretrinn i skråninger.



Fare for ulykker dersom maskinen ruller tilbake!

Når det kjøres opp stigninger og for at maskinen ikke skal rulle tilbake:

- Trykk langsomt på gasspedalen og løsne imens kryp- og bremsepedalen.

Parkering i bakker



Livsfare som følge av at maskinen ruller vekk!

På stigninger består det fare for å bli overkjørt av maskinen dersom den ruller vekk.

- Maskinen skal sikres mot å rulle vekk med hjelp av kiler (1).

For trygg parkering av maskinen på stigninger:

- Ta foten bort fra gasspedalen.
- Tråkk på kryp- og bremsepedalen.
- Trykk inn parkeringsbremsebryteren.
- Senk ekstraintstyret ned på bakken.
- Trykket hos hydraulikksystemet slippes ut.
- Alle styrespaker låses i nøytral stilling
- Stans motoren og ta ut nøkkelen.
- Maskinen skal sikres mot å rulle vekk med hjelp av kiler (1).

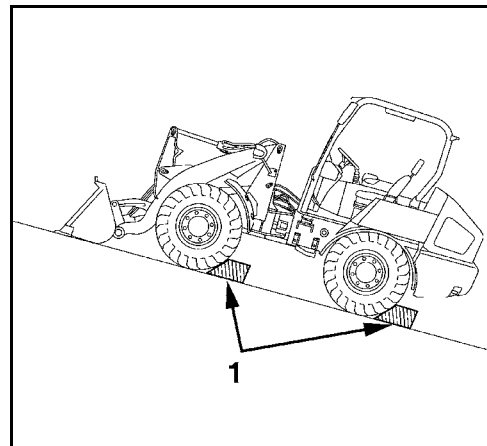

Kjøring på offentlige gater og veier



Ved kjøring på offentlige gater og veier skal trafikkreglene i landet følges, og det samme gjelder for signalanordninger og trafikkskilt.

Kun påmontert utstyr som er oppført i maskinens registreringsdokumenter for offentlig veitrafikk, er tillatt for drift på offentlige gater og veier.

Før kjøring på offentlige gater skal følgende handlinger gjennomføres:

- Gaffeltennene demonteres med faste pallegafler.
- Med sammenleggbare pallegafler klappes gaffeltennene opp og sikres.
- Hos skuffer med tenner monteres skuffebeskyttelse (1).
- Lukk døren i førerhuset (førerhusversjon).
- Arbeidslyset slås av.

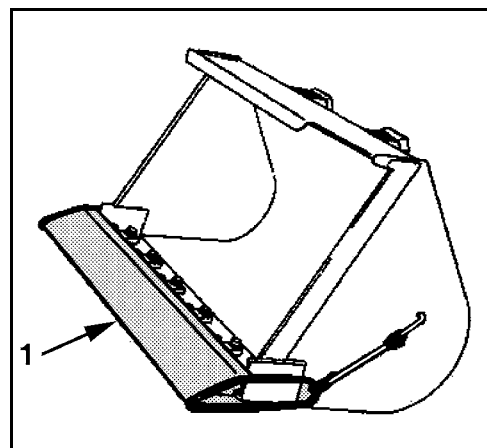

Drift

- Hev løfterammen inntil begge markeringene (1) er tilpasset hverandre.
- Tipp skuffen fullstendig bakover.
- Styrespaken og tilleggsnetsens spak låses.

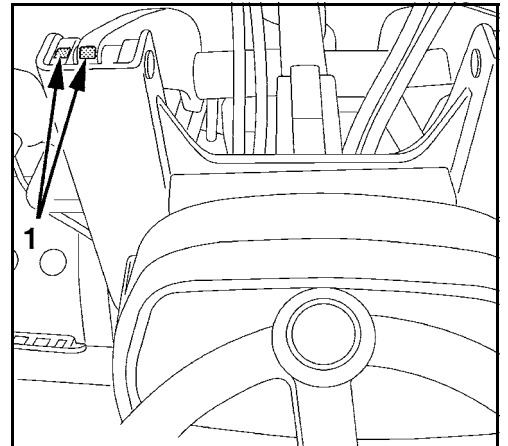

Kjøring på grusveier og lignende



Fare for å velte som følge av ujevnheter på kjørebanelen!

Kjøres det over humper med høy hastighet eller med flat kjørevinkel kan det føre til at maskinen velter.

- Senk hastigheten og kjør over humper med riktig vinkel.

Kjøring på snø eller is



Fare for ulykker på frossent underlag!

Maskinen kan begynne å skli på snø og is.

- Sett på snøkjettinger på forhjulene for kjøredrift.
- Sett på snøkjettinger på for- og bakhjulene for vanlig drift.

Ved kjøring på snø er det viktig at hjul og dekk er i god stand. Hjul, hjulkasse og hydraulikkylindere kan ved oppsamling av snø og is forstyrre kjøre- og hydraulikkfunksjonene.

- Det sikkerstilles at dekkenes profildybde er i samsvar med de rettslige forskriftene i det aktuelle landet.
- Før kjøring skal snø og is fjernes fra maskinen og rutene.
- Etter kjøring skal snø og is som har festet seg fjernes fra maskinen.

Maskinens arbeidsfunksjoner (håndtering av styringselementene)



Ved arbeider med maskinen skal følgende sikkerhetsinstruksjoner alltid overholdes.

- Det er forbudt å bryte betong eller steinklumper med ekstrastyret.
- Ikke la ekstrastyret synke ned i fritt fall.
- Ekstrastyret skal ikke benyttes som hammer for å slå stolper med støteffekt inn i bakken.
- Ikke kjør sylindrene helt ut. La det alltid være en viss sikkerhetsklaring.
- Det skal ikke kjøres eller graves med ekstrastyr som er ført inn i bakken.
- Skuffen skal ikke graves for dypt inn i jorda når det skuffes jord. I stedet skal det graves relativt flatt over jorda med skuffen. På denne måten blir skuffen og maskinen utsatt for mindre belastning.
- Maskinen skal bare benyttes med vann til midten av hjulet.
- Etter bruk av maskinen i vann skal alltid smørepunktene smøres inntil det gamle smørefettet trer ut.
- Klebende bulkegods kan under hver tømmeprosess ristes av ved å vippe skuffen frem og tilbake gjentatte ganger.

Oversikt over kontrollspakfunksjonene

Bildet viser, sett i forbindelse med tabellen som følger, funksjonene til skuffens styrespak.

Handling	Pos.	Funksjon
Spaken forover	1	Senke løfterammen
Spaken mot høyre	2	Flytestilling
Spaken bakover	3	Skuffen vippes forover
Spaken mot venstre	4	Heve løfterammen
	5	Skuffen vippes bakover

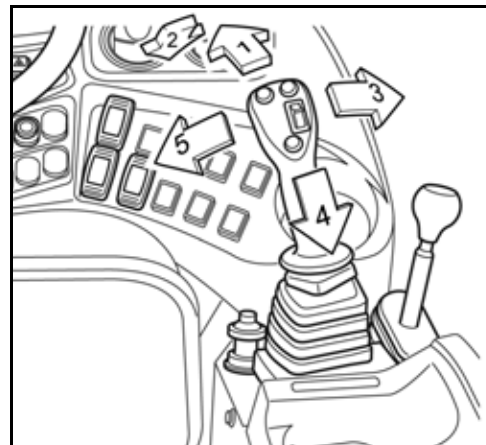

Ved å aktivere styrespaken blir den respektive funksjonen utført. For å stanse handlingen må styrespaken slippes fri. Denne vender tilbake i nøytral stilling (utgangsposisjonen), og handlingen er avsluttet.

Betjening av løfterammen

Heve løfterammen

- Styrespaken (1) trekkes bakover (A).

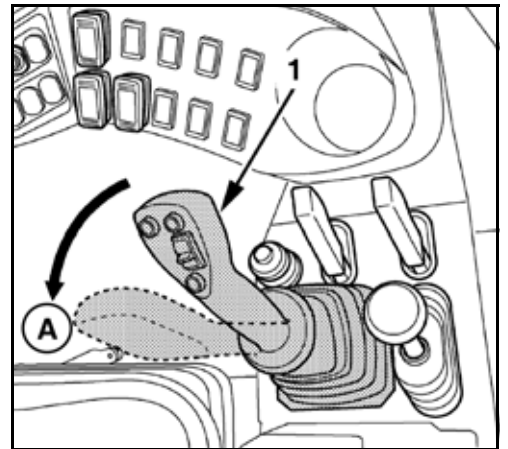

Løfterammen beveges som fremstilt på bildet.

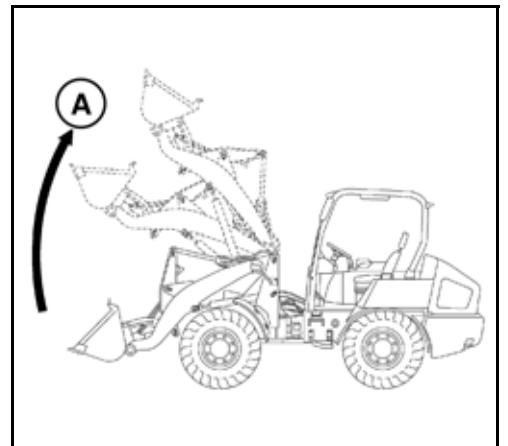

Senke løfterammen

- Styrespaken (1) trykkes forover (A).

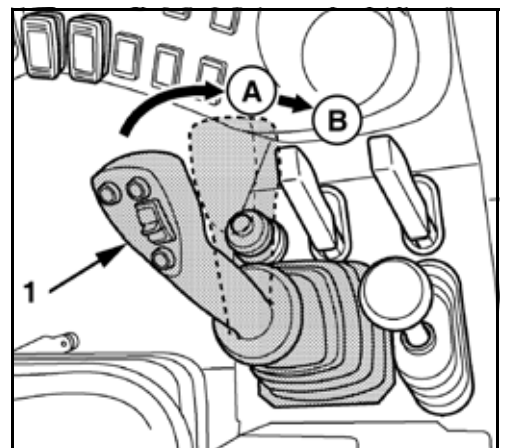

Løfterammen beveges som fremstilt på bildet.

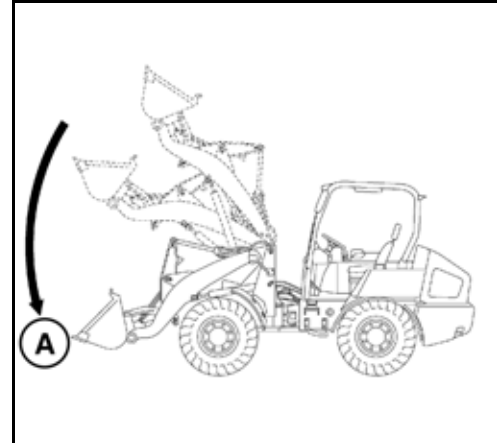

Løfteramme flytestilling

Flytestillingen benyttes hos ekstraustyr som ved kjøredrift må følge overflatekonturen (f.eks. for driften av en feiemaskin eller ved planering med skuffen ved bakoverkjøring).

- Styrespaken (1) trykkes (B) fullstendig frem ut over posisjonen (A).

Løfterammens sylindere har fått trykket avlastet. Ekstraustyret ligger som følge av sin egen vekt og løfterammens vekt på bakken. Ved kjøredrift glir ekstraustyret over bakken uten å miste bakkekontakten.

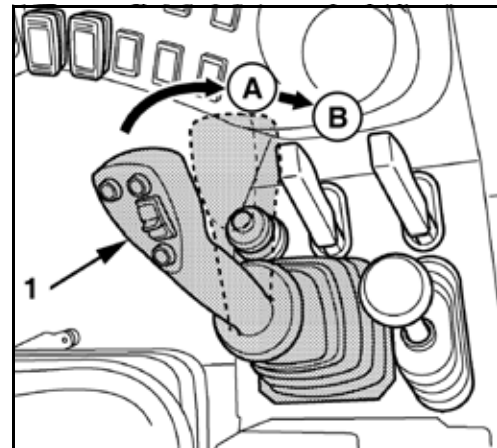

Betjening av skuffen

Skuffen vippes bakover

- Styrespaken (1) trykkes mot venstre (A).

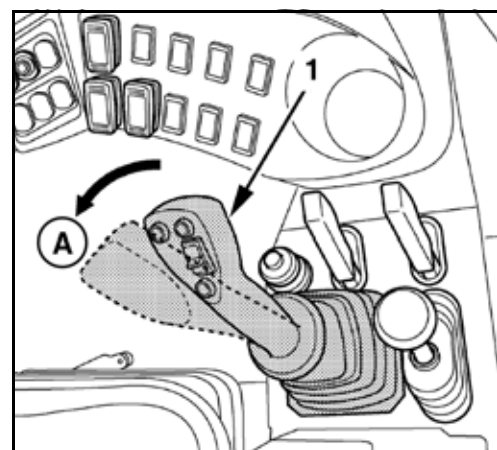

Skuffen beveges som fremstilt på bildet.

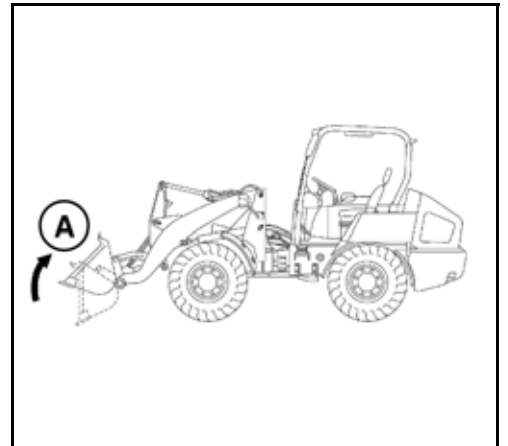

Skuffen vippes forover

- Styrespaken (1) trykkes mot høyre (A).

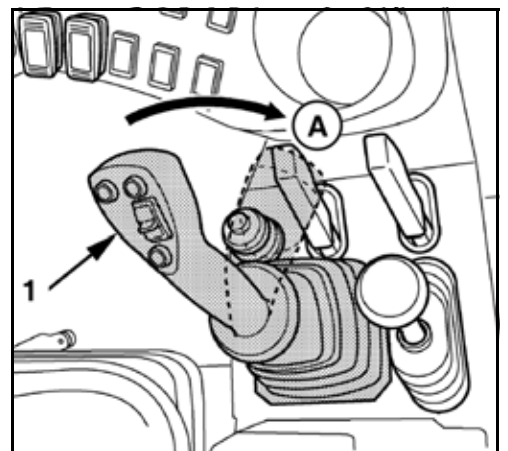

Skuffen beveges som fremstilt på bildet.

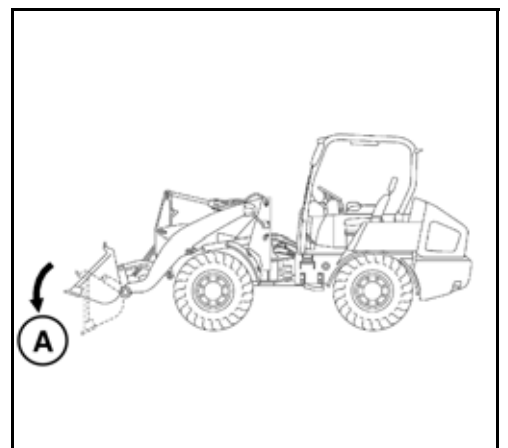

Betjening av tilleggskretsen

Tilleggskretsen benyttes til å betjene ekstrautstyr, f.eks. en klaffskuffe (4 i 1 skuffe).



Det er kun tillatt å bruke påmontert utstyr godkjent av KUBOTA. Det påmonterte utstyret skal monteres og brukes i samsvar med de tilhørende bruksanvisningene.



Det sikkerstilles at det før handlingene på tilleggskretsens tilkoblinger blir gjennomført en trykkavlastning hos hydraulikksystemet (side 93).



Dersom intet ekstrautstyr er satt på skal ikke tilleggskretsens spak aktiveres.
- Det sikkerstilles at tilleggskretsens spak er låst.



Ytelsesdataene for hjelpekretsen finnes i "Tekniske data" (side 38).



Hvis tilleggskretsen ikke har vært i bruk på lang tid, kan det ha samlet seg smusspartikler på rørløsningskoblingene. Tapp ut ca. 0,1 l hydraulikkolje fra hver kopping før utstyret monteres.



Den avtappede hydraulikkoljen skal samles opp og destrueres i samsvar med gjeldende miljøforskrifter.

Slå på tilleggskretsfunksjonen

- Trykk tilleggskretsens spaklås (2) forover.

Tilleggskretsens spak (1) er låst opp.

- Tilleggskretsens spak trykkes forover (A).

Oljestrømmen føres på tilleggskretsens høyre tilkobling (etterfølgende bilde/A).

- Tilleggskretsens spak (1) trekkes bakover (B).

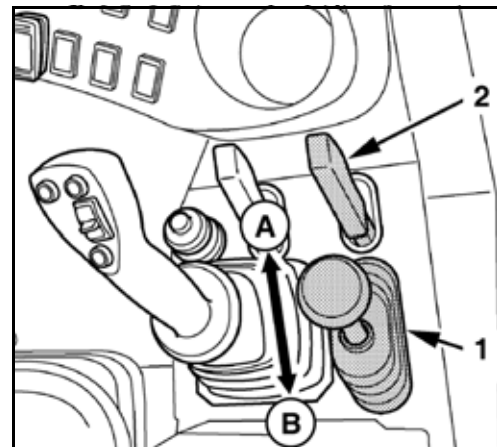

Oljestrømmen føres på tilleggskretsens venstre tilkobling (B).



Tilleggskretsens spak kan festes i stillingen foran eller bak med hjelp av tilleggskretsens spaklås. Oljestrømmen forblir da så lenge på tilleggskretsens høyre eller venstre tilkobling, inntil låsen løsnes igjen.

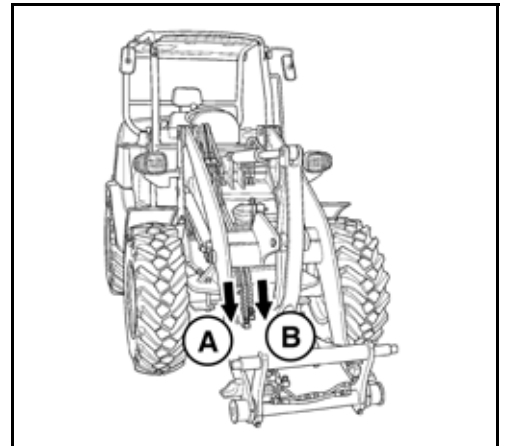

Trykkavlastning av hydraulikksystemet

- Senk løfteramme og ekstrautstyr fullstendig.
- Trekk styrespaklåsen (1) og tilleggskretsens spaklås (2) bakover (A).

Styrespaken og tilleggskretsens spak er låst.

- Sett startbryteren i «STOP»-stilling.
- Vent til motoren har stoppet.
- Trykk styrespaklåsen (1) og tilleggskretsens spaklås (2) forover (B).

Styrespaken og tilleggskretsens spak er låst opp.

- Styrespaken og tilleggskretsens spak beveges flere ganger i alle retninger frem til endeanslaget.

Hydraulikksystemet har fått trykket avlastet.

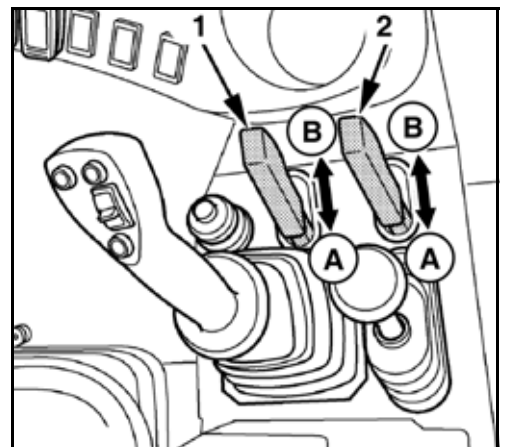

Montere ekstrastyr av og på med hurtigveksleren



Livsfare dersom ekstrastyret ikke er avlåst!

Under montering og demontering skal det ikke oppholde seg noen personer i området rundt maskinen. Ved upassende betjening kan ekstrastyret falle av og ned på personer.

- Ekstrastyret skal kun åpnes eller låses fra førerasetet.
- Det skal kun benyttes KUBOTA ekstrastyr som er godkjent for maskinen.
- Etter monteringen kontrolleres om ekstrastyret er låst trygt.

Anbefalt fremgangsmåte ved opplåsning av ekstrastyr



Livsfare dersom ekstrastyr faller ned!

Ekstrastyrets lås er dessuten sperret med en sikkerhetsanordning for å hindre at den låses opp utilsiktet og ekstrastyret løsner. Maskinen skal ikke drives uten en fungerende frikoblingssperre!

Frikobling med tilleggskretsens spak skal bare skje dersom det samtidig trykkes på frikoblingsknappen (1) i stillingen (A).

Låsebolter kan da kjøres inn med tilleggskretsens spak. Etter at låseboltene er kjørt inn kan frikoblingsknappen slippes fri igjen.



Frikobling er kun mulig så lenge frikoblingsknappen er trykket ned. Straks frikoblingsknappen slippes fri vil den vende tilbake i stillingen (B). Frikobling av ekstrastyret er da ikke mulig.

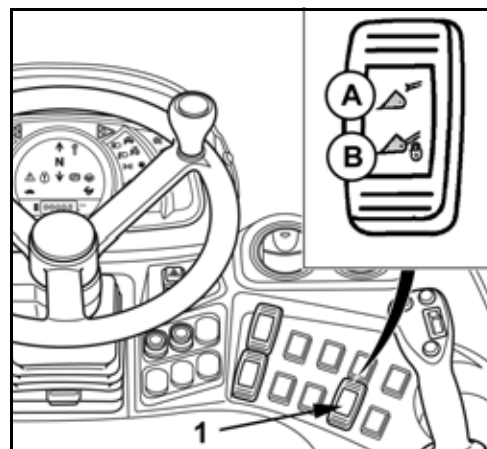

Montering av ekstrastyr

Ekstrastyret skal stå på jevnt og fast underlag, slik at det ikke kan velte eller skli vekk. Maskinen skal bare benyttes når det er sikkerstilt at ekstrastyrets lås fungerer som den skal (side 94).

- Styrespaken og tilleggskretsens spak låses opp.
- Maskinen kjøres direkte foran ekstrastyret (1) og justeres slik at de øverste styringspunktene (2) fra ekstrastyret og hurtigveksleren (3) er tilpasset hverandre.
- Styrespaken trykkes mot høyre og hurtigveksleren helles så langt forover at styringspunktene til hurtigveksleren befinner seg under ekstrastyret.
- Kjør maskinen langsomt frem til styringspunktene (2) står loddrett over hverandre.

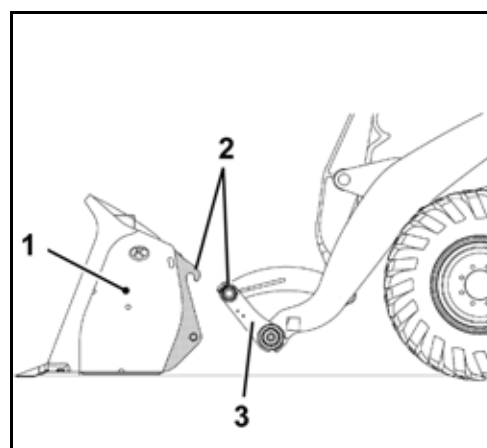

Drift

- Hev løfterammen forsiktig inntil styringspunktene (2) i ekstraintstyret (1) låses og ekstraintstyret løsnes fra bakken.

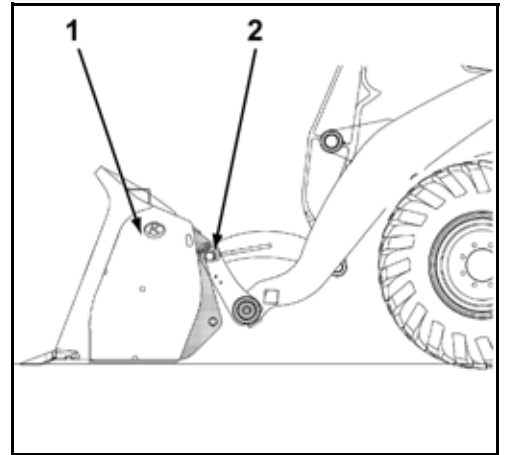

- Sperrebryteren for ekstraintstyrets lås (2) trykkes (B) og holdes nede.

Ekstraintstyrets lås er åpnet.

- Tilleggskretsens spak (1) trekkes bakover (A).

Låseboltene trekkes inn hydraulisk og ekstraintstyrets lås er åpnet. Hurtigveksleren kan nå kobles fullstendig inn i ekstraintstyret.

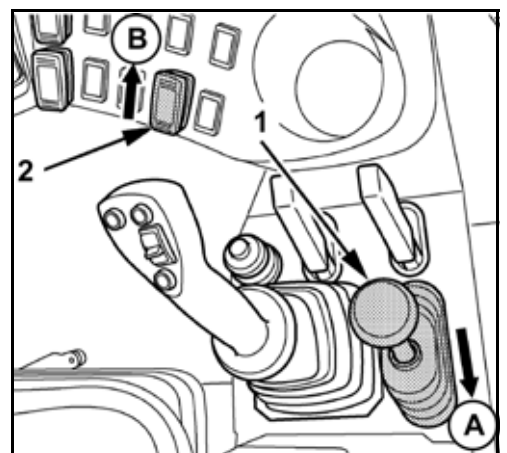

- Trykk styrespaken mot venstre og vipp hurtigveksleren så langt bakover at låseboltene (1) er tilpasset boringene (2) i ekstraintstyret.

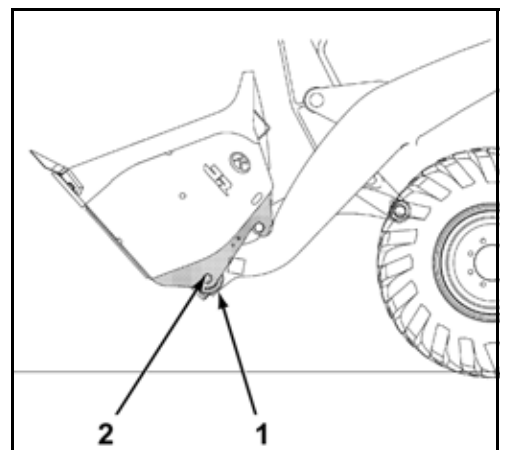

- Tilleggskrepsens spak (1) trykkes forover (A).

Låseboltene trekkes ut hydraulisk og ekstrautstyrets lås er låst. Ekstrautstyret er låst fast på hurtigveksleren.

- Sjekk om ekstrautstyret er låst korrekt (side 97).

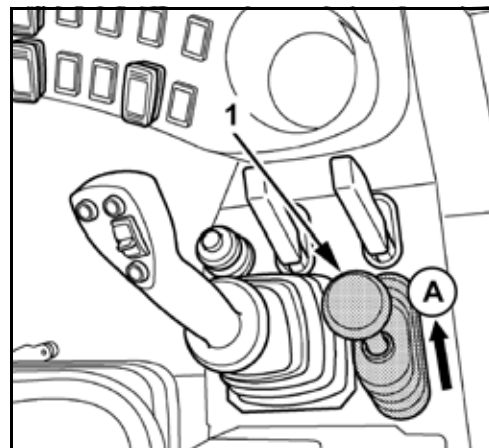

Demontering av ekstrautstyr



Fare for skade på komponenter!

Dersom hydraulisk drevet ekstrautstyr er montert på, skal hydraulikkslangene frakobles tilleggskrepsens tilkoblinger før demonteringen. Ellers kan disse bli revet av og skadet under demonteringen av ekstrautstyret.

- Trykket hos hydraulikksystemet slippes ut (side 93).
- Hydraulikkslangene kobles fra på tilleggskrepsens tilkoblinger.

- Ekstrautstyret senkes på et jevnt og fast underlag.
- Sperrebryteren for ekstrautstyrets lås (2) trykkes (B) og holdes nede.

Ekstrautstyrets lås er åpnet.

- Tilleggskrepsens spak (1) trekkes bakover (A).

Låseboltene trekkes inn hydraulisk og ekstrautstyrets lås er åpnet.

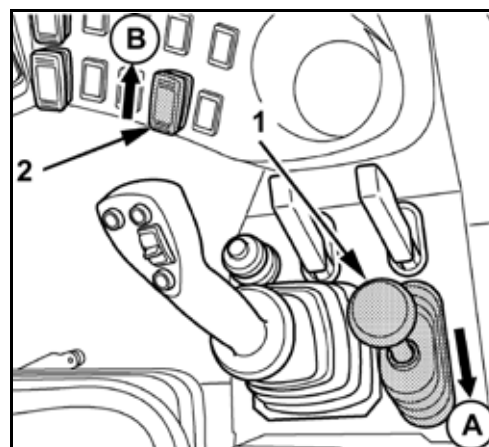

- Løfterammen senkes forsiktig (1) inntil hurtigveksleren løsner fullstendig fra ekstrautstyret.
- Kjør maskinen vekk baklengs (2) fra ekstrautstyret.

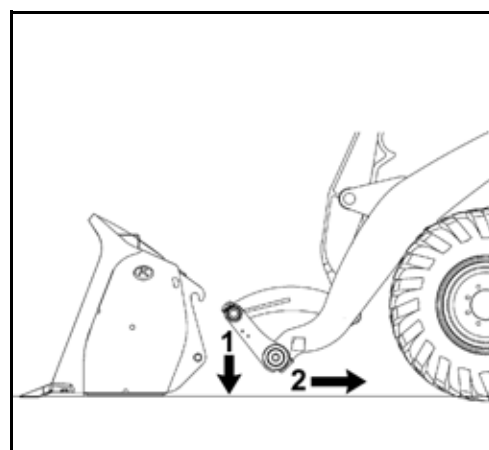

Sjekk ekstrautstyrets lås



Livsfare dersom ekstrautstyret ikke er avlåst!

Ekstrautstyret kan falle av og ned på personer dersom ikke alle styringspunktene og låseboltene er rastet fullstendig på plass.

- Maskinen skal kun drives med ekstrautstyret låst på trygt vis.

Visuell inspeksjon

- Maskinen parkeres med sikring.
- En visuell inspeksjon av ekstrautstyret gjennomføres.

Lenkeboltene (1) og låseboltene (3) på høyre og venstre side skal trenge fullstendig gjennom mottakene (2) på ekstrautstyret.

Dersom ekstrautstyret ikke er låst korrekt gjentas monteringsprosedyren og ekstrautstyrets lås kontrolleres igjen.

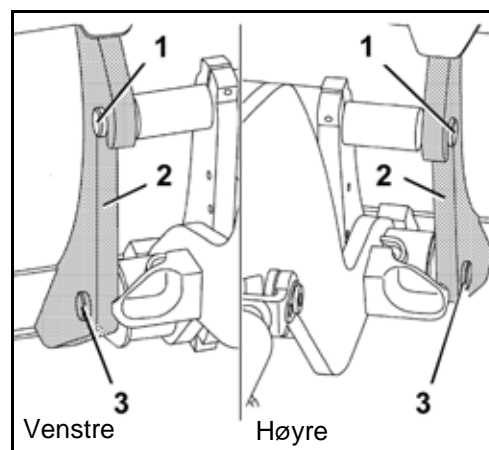

Belastningstest for skuffer

Når en skuffe er montert på kan låsen dessuten gjennomgå en mekanisk belastningstest.

- Ta plass på førersetet og start motoren.
- Det skal sikkerstilles at ingen personer oppholder seg i området rundt maskinen.
- Senk løfterammen og trykk den forreste kanten av skuffen på bakken inntil rammen foran på maskinen heves noe.
- Maskinen parkeres med sikring.
- En visuell inspeksjon av ekstrautstyrets lås gjennomføres (side 97).

Dersom skuffen har løsnet var den ikke låst korrekt. Monteringsprosedyren gjentas og ekstrautstyrets lås kontrolleres på ny.

Sette ut av drift



Maskinen skal parkeres slik at det kan utelukkes at den ruller vekk, og maskinen skal være sikret mot uautorisert bruk.

- Maskinen kjøres på et jevnt og fast underlag.
- Slå av motoren.
- Dra i håndbremsen.
- Senk løfteramme og ekstrautstyr.
- Trykket hos hydraulikksystemet slippes ut.
- Alle styrespaker låses i nøytral stilling
- Trekk ut nøkkelen.
- Det sikkerstilles at kontrollampen (1) for tyverisikring blinker på startbryteren.
- Ved behov foretas tanking av maskinen (side 112).
- Alle dører, sidevindu (kabinversjon) og deksler lukkes.
- Sjekk om maskinen har noen utvendige skader og utette områder. Mangler skal rettes før neste idriftsetting.
- Ved svært omfattende smuss skal maskinen rengjøres (side 116).

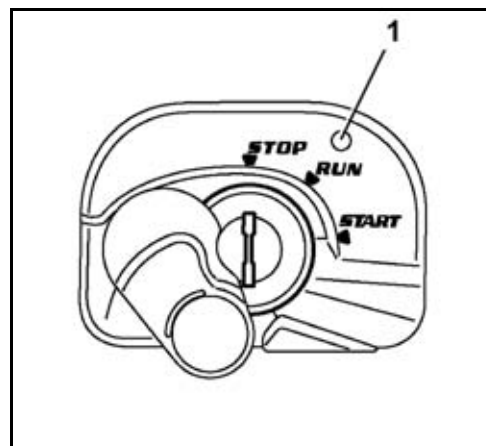

Drift av annet utstyr ved førerasetet

Drift av varmeapparatet (kabinversjon)

Oppvarming av førerhuset

- Fotmatten (1) fjernes.

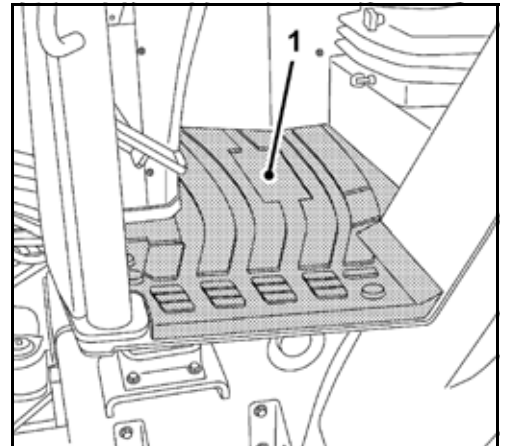

- Varmeventilen (1) åpnes eller lukkes ved å dreie på den.

A → Åpne
B → Lukke



Om sommeren skal varmeventilen alltid være stengt.



Betjening av varmeapparatet beskrives nedenfor. Alle disse handlingene skal utføres mens motoren går.



*For å unngå varmeoppdemming og dermed skader på ventilasjonssystemet, må man ikke dekke til luftdyse-
ne med gjenstander (f.eks. vesker eller klesplagg) når
varmeapparatet er i bruk.*

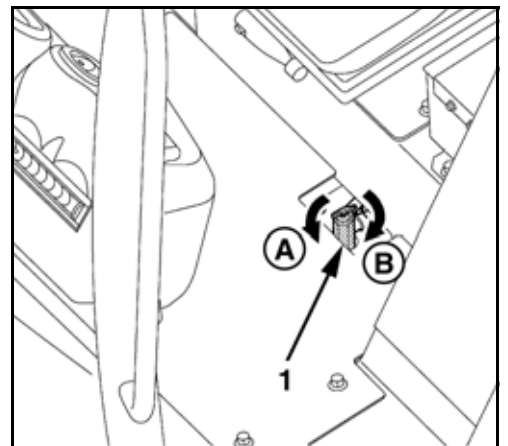

- Legg inn matten.
- Start motoren (side 77).
- Still inn temperaturregulatoren (1) på den ønskede stillingen.
Blå → Kald
Rød → Varm
- Sett viftebryteren (2) i stilling 1, 2 eller 3.
- Still inn luftdysene på ønsket posisjon (side 52).

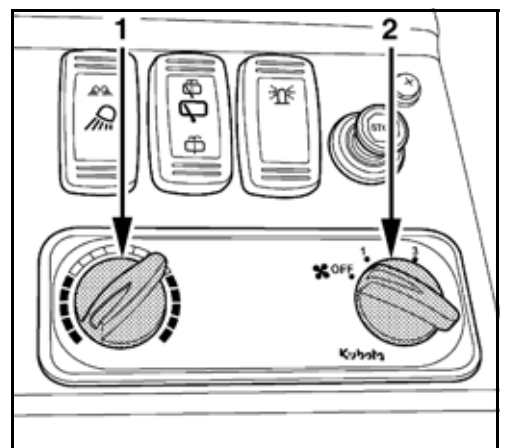

- For å varme opp førerhuset raskere kan man på spaken (1) koble luftforsyningen i stillingen Omluft (A).

Nå kommer det ikke kjølig luft utenfra, og den sirkulerende innelufta varmes opp raskere.

For at vindene ved lengre drift ikke skal dugge bør luftforsyningen igjen kobles i stillingen Frisk luft (B) etter førerhusets oppvarmingsfase.

Ved driftsoppvarmet motor strømmer oppvarmet luft ut av luftdyse-
ne.

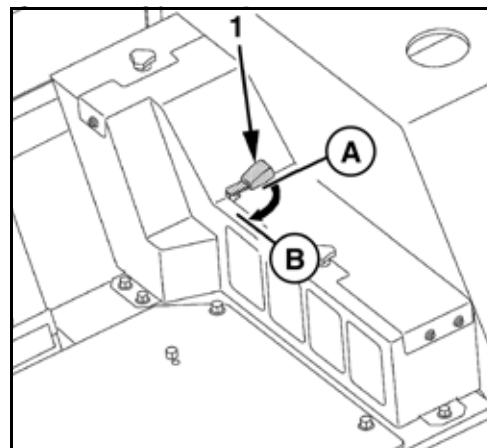

I støvete omgivelser bør frisklufttilførselen være på for å øke lufttrykket i førerhuset. Dette bidrar til at det ikke trenger støv inn i førerhuset.



Permanent drift med omluft fører til at operatøren blir trøtt! Drift med omluft over lengre tid kan føre til oksygenmangel og til overoppvarming av førerhuset. Det kommer ikke kjølig friskluft inn utenfra. Dette gjør at operatøren fort blir svært trøtt.

Vinduene avises eller avfuktes

For å fjerne is eller dugg fra rutene skal følgende trinn utføres:

- Temperaturstyringen (1) settes i stillingen Varm.
Blå → Kald
Rød → Varm
- Sett viftebryteren (2) i stilling 3.
- Innstill luftdysene på frontruten.

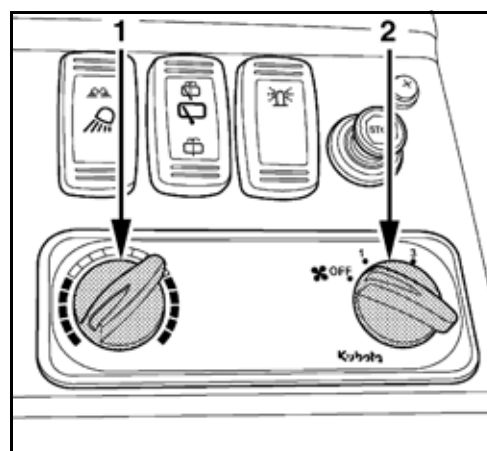

Bruk av vindusspyleranlegget (førerhusversjon)



Om vinteren skal man kontrollere om viskerbladet er frosset fast før man benytter vindusviskeren. Vindusviskeren skal ikke tas i drift i et slikt tilfelle. Ellers kan viskerbladet eller vindusviskermotoren bli skadet.



Vindusviskeren skal bare aktiveres når ruten er fuktig nok, evt. må vindusspyleranlegget tilkobles først.



Hvis beholderen for vindusspylevæske er tom, må du ikke bruke vindusspyleanlegget, ellers kan pumpen gå tørr og bli ødelagt.

Tilkobling av frontruteviskeren

Startbryteren står i stillingen RUN.

- Bryteren (1) dreies i stillingen INTERVALL (A).

Vindusviskeren arbeider i regelmessige intervaller så lenge bryteren forblir i denne stillingen.

- Sett bryteren i stilling I (C).

Vindusviskeren går så lenge bryteren står i denne stillingen.

- Drei bryteren (1) i stillingen 0 (B) for å slå av.

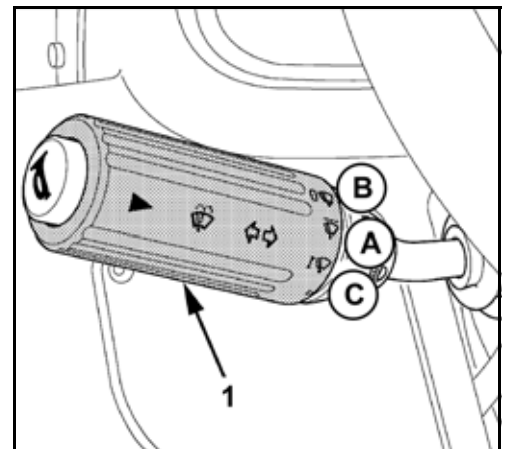

Tilkobling av frontrutens spyleranlegg

Vindusspylingsanlegget kan brukes enten vindusviskeren er på eller av.

- Skyv bryteren (1) i retning av rattet og hold den.

Vindusspyleranlegget og vindusviskeren arbeider så lenge bryteren holdes i den stillingen.

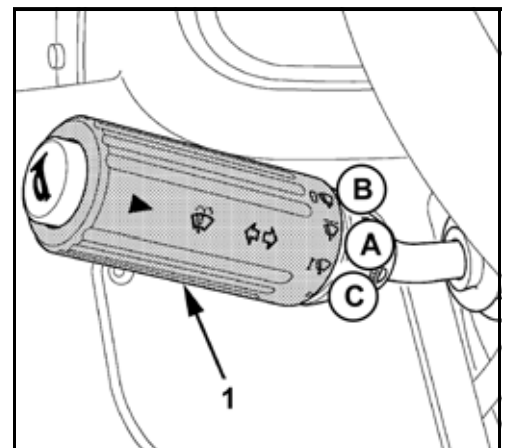

Tilkobling av bakruteviskeren

Startbryteren står i stillingen RUN.

- Trykk bryteren (1) ned i stillingen VISKE-VASKE.

Vindusviskeren går så lenge bryteren står i denne stillingen.

- For å slå den av, må du trykke på bryteren (1) til den står på OFF (AV).

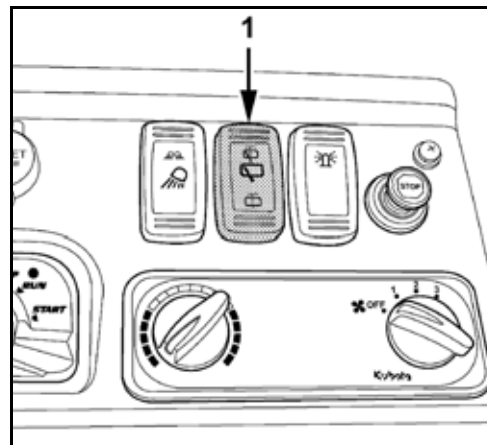

Tilkobling av bakrutens spyleranlegg

Vindusspylingsanlegget kan brukes enten vindusviskeren er på eller av.

Hvis vindusviskeren er på:

- Trykk på bryteren (1) til den står på VISKE-VASKE, og hold den der.

Hvis vindusviskeren er av:

- Trykk på bryteren (1) til den står på OFF (AV), og hold den der.

Kun vindusspyleranlegget arbeider så lenge bryteren holdes nede. Vindusviskeren forblir i hvilestilling.

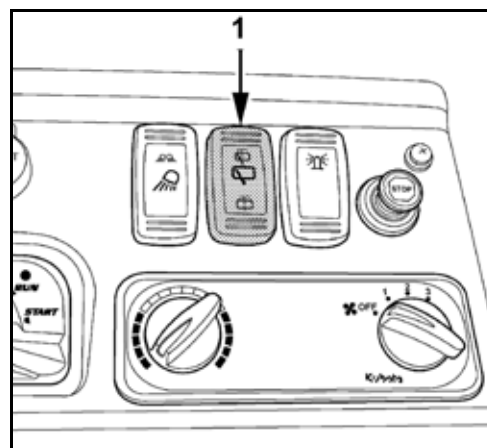

Sirenen aktiveres

Trykk på hornbryteren (1).

Hornsignalet lyder så lenge hornbryter trykkes.

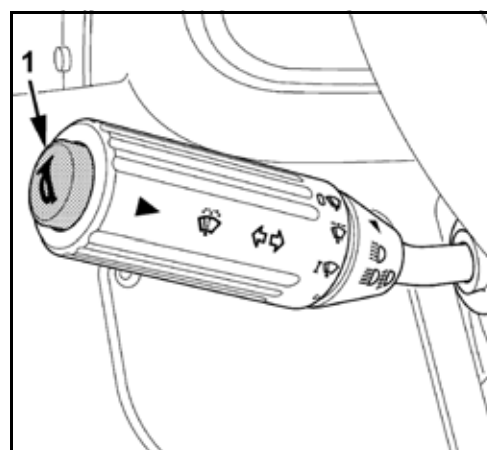

Slå av og på blinklys

- For å koble på høyre blinklys skal multifunksjonsspaken (1) kobles forover (A).

Blinklyset til høyre og høyre kontrollampe blinker.

- For å koble på venstre blinklys skal multifunksjonsspaken kobles bakover (B).

Blinklyset til venstre og venstre kontrollampe blinker.



Påse at multifunksjonsspaken etter at den har blitt bøyd igjen vender tilbake til midtstillingen av seg selv, og at blinklyset frakobles. Ved behov føres multifunksjonsspaken manuelt tilbake igjen til midtstillingen.

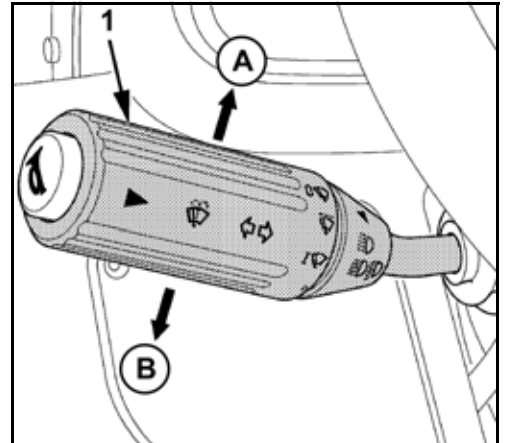

Slå av og på varselblinklys

- Trykk på varselblinklysbyteren (1) for tilkobling.

Alle blinklysene og begge kontrollampene blinker.

- Trykk på varselblinklysbyteren igjen for å slå de av.



Varselblinklysbyteren er bare belyst med tilkoblet kjøreløsbryter.

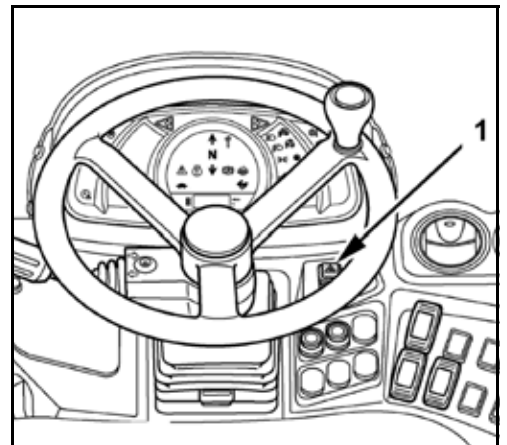

Slå av og på belysning

Sidemarkeringslys

Startbryteren står i stillingen RUN.

- Trykk kjøreløsbryteren (1) i den første bryterposisjonen.

Sidemarkeringslysene foran og bak, samt deres kontrollamper, vil lyse.

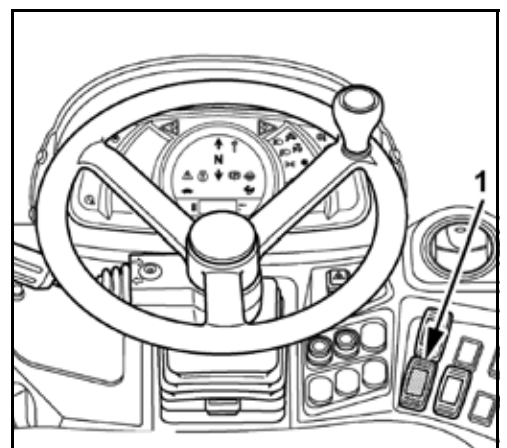

Nærlys



Det sikkerstilles at multifunksjonsspaken står i den nederste bryterposisjonen, slik at ikke fjernlyset slås på utilsiktet og blander personer.

- Trykk kjørelsbryteren (1) i den andre bryterposisjonen.

Nærlyset og dets kontrollampe lyser.

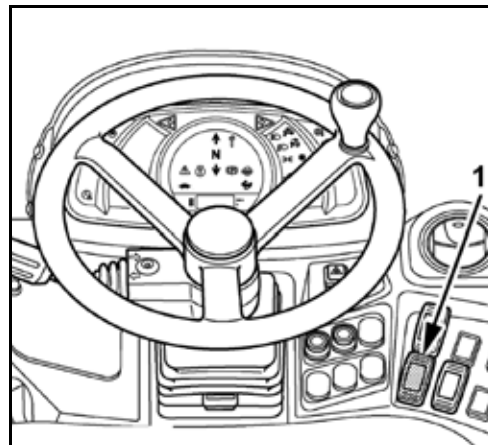

Fjernlys

Ved å koble multifunksjonsspaken opp og ned kan man veksle mellom fjernlys og nærlys.

- Koble multifunksjonsspaken (1) oppover.

Fjernlyset og dets kontrollampe lyser.

- Koble multifunksjonsspaken nedover igjen.

Fjernlyset er av og nærlyset slått på igjen.

- For å slå av all belysning skal kjørelsbryteren kobles i stillingen AV.

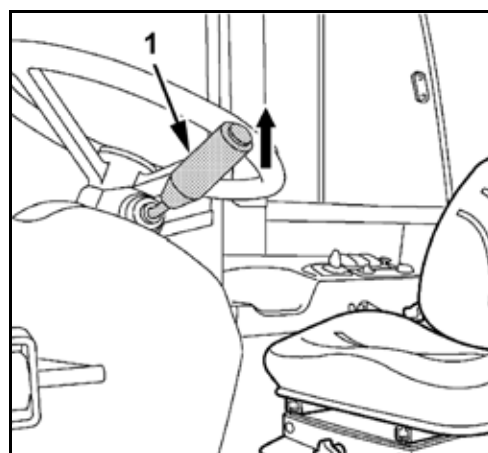

Når det er mørkt skal det før driften sikkerstilles at belysningen fungerer. Defekte lyspærer skal umiddelbart veksles ut med lyspærer som har samme spesifikasjoner.

Slå av og på kupélyset (kabinversjon)

Startbryteren står i stillingen RUN.

- Trykk på kupélyset (1) for å slå på.

Kupélyset lyser.

- Trykk på bryteren kupélyset (1) igjen for å slå av.

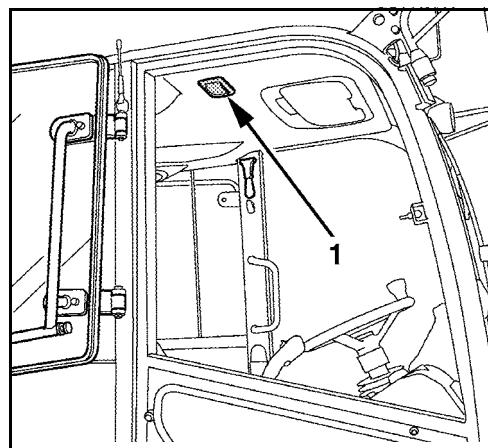

Slå av og på roterende varsellys (tilbehør)

Startbryteren står i stillingen RUN.

- Trykk på bryteren for den roterende varsellampen (1) for å slå den på.

Roterende varsellys lyser.

- Trykk på bryteren for roterende varsellampen for å slå den av.

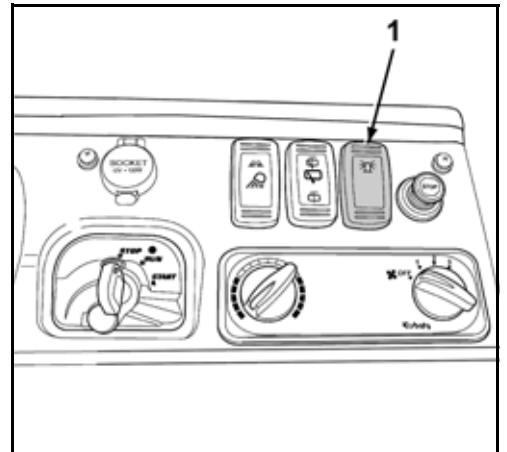

12 V-stikkontakt

- Åpne hetten (1) og sett støpselet til det elektriske apparatet inn i den 12 V-stikkontakten.



Merkestrømmen til det tilkoblede utstyret må ikke overskride 15 A.

- Etter å ha benyttet 12-V-stikkontakten lukkes hetten.

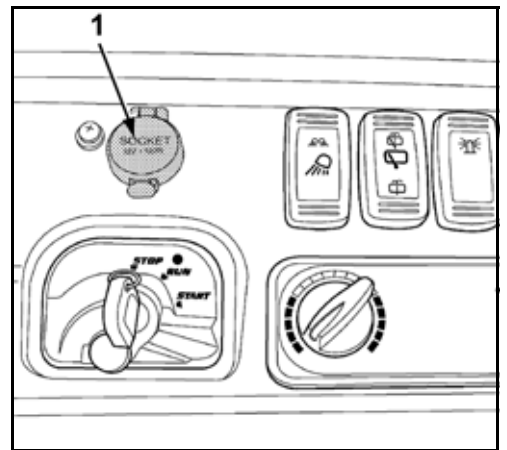

Slå av og på arbeidslyskaster (kabinversjon)

Bryteren Arbeidslyskaster (1) har tre bryterposisjoner (A, B, C).

Startbryteren står i stillingen RUN.

- Bryteren Arbeidslyskaster trykkes i den første bryterposisjonen (A).

Arbeidslyskasteren lyser foran.

- Bryteren Arbeidslyskaster trykkes videre til den andre bryterposisjonen (B).

Arbeidslyskasteren foran og arbeidslyskasteren bak (opsjon) lyser.

- For å slå av trykkes bryteren Arbeidslyskaster i stillingen (C).

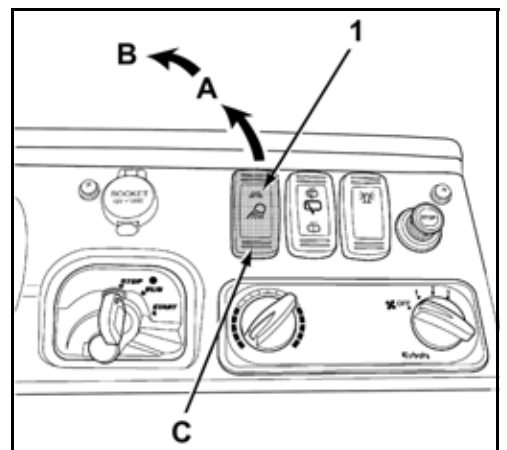

Ved arbeid på eller ved offentlig vei må ikke andre trafikanter bli blendet.

Dra i og løsne parkeringsbremsen



Livsfare som følge av at maskinen ruller vekk!

For å sikre trygg parkering av maskinen må man dra i parkeringsbremsen for å hindre at den ruller vekk. Dersom motoren stanses vil parkeringsbremsen automatisk settes på.

- Maskinen skal såfremt mulig ikke parkeres i stigninger.
- Det sikkerstilles at maskinen ikke ruller vekk.



Følg kontrollampen på kontrollpanelet når parkeringsbremsen dras i eller løsnes. Lyser kontrollampen Parkeringsbremse er parkeringsbremsen satt på. Lyser ikke kontrollampen Parkeringsbremse er parkeringsbremsen løsnet.

- For å sette på eller løsne parkeringsbremsen skal det respektivt trykkes på parkeringsbremsebryteren (1).

Dersom det dras i parkeringsbremsen vil kontrollampen lyse. Løses parkeringsbremsen vil kontrollampen slukkes.

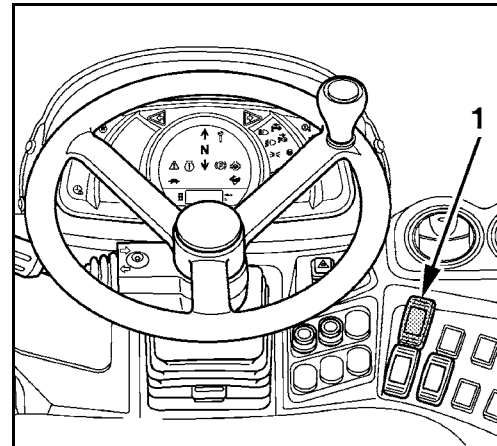

Slå av og på differensialsperrer



Fare for ulykker ved tap av styringskontrollen!

For å unngå skader som følge av ukontrollert styring skal det ikke kjøres med høy hastighet og ikke foretas noen svingmanøvre med tilkoblet differensialsperre.



Differensialsperreren lar seg bare koble til med lav kjørehastighet.

Dersom et av drivhjulene sklir gjennom vil utjevningsfunksjonen til differensialen bli blokkert når differensialsperreren tilkobles. Drivhjulene dreier da likt og slakk blir dermed redusert.

- Kjørehastigheten dempes.
- Trykk på differensialsperreretasten (1) og hold den.

Differensialsperreren er tilkoblet og kontrollampen dens lyser så lenge tasten trykkes på.

- Slipp fri differensialsperreretasten.

Differensialsperreren er slått av og kontrollampen dens slukkes.

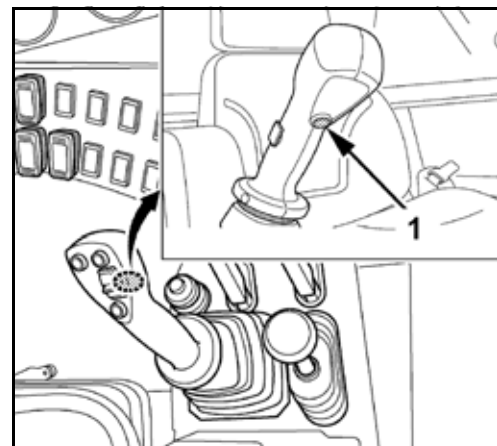

Slå av og på batteriskillebryteren

For å drive maskinen skal batteriskillebryteren (1) befinne seg i stillingen PÅ.

A → PÅ

B → AV



Er batteriskillebryteren i AV-posisjon, er de fleste av de elektriske funksjonene slått av (f.eks. horn, arbeidslyskastere, etc.)



Brukerinnstillingene på displayet opprettholdes, kun beskjeden utlading av batteriet.



Batteriskillebryteren kobles ikke i stillingen AV når startbryteren befinner seg i stillingen PÅ eller når motoren er i gang. Ellers kan batteriskillebryteren eller andre elektriske komponenter bli skadet.

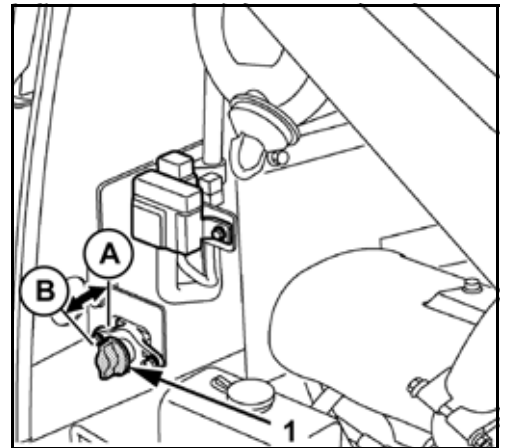

Vinterdrift

Med vinterdrift forstås drift av maskinen ved utendørstemperaturer under 5 °C.

Arbeider før vinteren tar til



Mulighet for frostskafer på batteriet!

Batteriets elektrolytt kan fryse dersom dette ikke er ladet tilstrekkelig.

- Sikkerhets- og vedlikeholdstips skal følges i omgang med batteriet (side 143).

- Kontroller ladetilstanden til batteriet. Det sikkerstilles at batteriets ladenivå er > 75 %.
- Ved ekstreme temperaturer demonteres batteriet etter drift av maskinen og lagres i et oppvarmet rom.
- Er batteriets væsknivå lavt skal det fylles på destillert vann i batteriet før, ikke etter, drift av maskinen.
- Bytt evt. motorolje og hydraulikkolje ut mot den viskositet som er spesifisert for vinterdrift.
- Bruk kun standard diesel med vinteradditiver. Det er forbudt å blande inn bensin.
- Kontroller kjølesystemets væsknivå og frostvæskemengde (side 111). Frostvæskemengden bør ligge mellom -25 °C og -40 °C.
- Smør alle låser, bortsett fra startbryteren, med grafittfett.

Tillegg for kabinversjonen:

- Alle gummipakninger på rutene, på førerhusdøren og sidevinduet skal smøres inn med talkum eller silikonolje.
- Fyll opp vindusspyleranlegget med frostsikker vindusspylervæske (side 111).

Vinterdrift



Vær forsiktig ved på- og avstigning!

Trinnene kan være glatte og lette å gli på. På metalleder som håndtak kan fuktige hender fryse fast.

- *Trinnene kontrolleres og evt. fjernes is.*
- *Metalleder skal ikke berøres med selve hendene, benytt evt. hansker.*

- Før oppstart må man kontrollere at hydraulikksylindrenes stempelstenger er fri for is. Is kan skade pakningene.
- Start motoren (side 77) og kjør den lenger varm for i henhold til utetemperaturen.
- Etter at arbeidet er fullført skal maskinen rengjøres (side 116). Det skal legges spesielt vekt på utstyr som er montert på fronten og stempelstengene til hydraulikksylinderen. Dersom maskinen rengjøres med vann skal den deretter parkeres i et tørt, frostfritt og godt ventilert rom.
- Vannet tappes ut av drivstoffsystemet for å hindre frostskafer.

Start maskinen med ekstern start



Det består eksplosjonsfare!

Ved ekstern start lades det tomme batteriet og det oppstår eksplosjonsfarlige gasser. Dersom en starthjelpkabel er tilkoblet minuspolen på det tomme batteriet, så kan dette føre til gnistdannelse når den klemmes av og slik antenne gassene.

- Man skal ikke benytte minuspolen hos startbatteriet, men snarere koble til på maskinens ramme.



Det skal kun brukes et kjøretøy eller startaggregat med 12 V-strømforsyning som ekstern starthjelp. En spenning på > 12 Volt fører til alvorlige skader på maskinens elektronikk.



Bruk egnede vernehansker og vernebriller når du arbeider med batterier.



Maskinføreren befinner seg på førerplassen. Tilkoplingen av det eksterne startbatteriet skal utføres av en annen person.



Som starthjelpkabler skal det brukes kabler med tilstrekkelig tverrsnitt.

- Det venstre sidedekslet åpnes og startbatteriets plusspol frigjøres.
- Starthjelpkjøretøyet eller startapparatet posisjoneres ved siden av maskinen.
- Startbatteriets plusspol forbindes med starthjelpkjøretøyet plusspol (se bildet).
- Starthjelpkjøretøyet minuspol forbindes med maskinens ramme.



Tilkoblingsstedet på rammen skal være rent og uten farge, og bør ligge et godt stykke unna startbatteriet.

- Start kjøretøyet med det eksterne batteriet og la det gå med høyt tomgangsturtall.
- Start motoren (side 77) og la den kjøre. Kontroller at ladekontrollampen er slukket etter start.
- Starthjelpkabelen klemmes først av på maskinens ramme og deretter på starthjelpkabelens minuspol.
- Den andre starthjelpkabelen klemmes først av på startbatteriets plusspol og deretter på starthjelpkabelens plusspol.
- Sett på dekslet til plusspolen på startbatteriet.
- Dersom det neste starten av maskinen kun er mulig gjennom ekstern start skal batteriet og generatorens lade-krets kontrolleres. Evt. informeres KUBOTA-forhandleren.

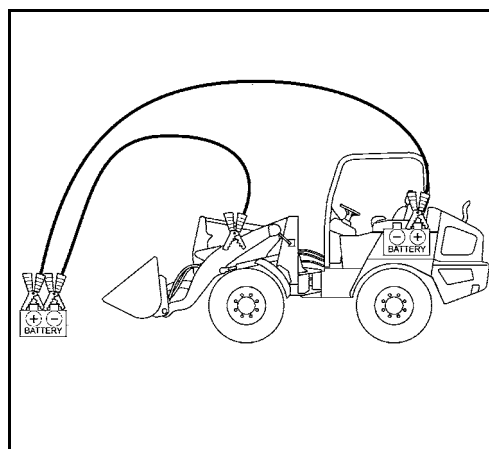

Betjening i nødssituasjoner

I nødssituasjoner kan både motoren stanses manuelt og løfterammen senkes manuelt.

Manuell motorstansinnretning

Dersom motoren ikke lar seg slå av med nøkkelen (1), kan den slås av manuelt.

- For å slå av motoren, trekkes knappen (2) ut, til motoren har stanset.
- Etter at motoren har stoppet, må du trykke inn knappen igjen.



Maskinen skal ikke tas i bruk igjen før årsaken til feilen er fjernet.

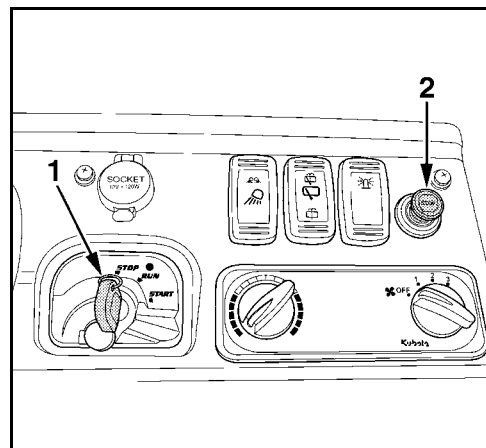

Manuell senkning av løfterammen.



Under nødsenkningen må det være kontrollert at det ikke befinner seg personer i senkesonen.

Ved bortfall av motoren eller deler av hydraulikkanlegget kan løfterammen senkes.

Startbryteren står i stillingen RUN.

- Styrespaken låses opp.
- Styrespaken trykkes forover.

Løfterammen senkes på grunn av sin egen vekt.

Vedlikehold

Fylling av vindusspyleranlegget

- Åpne lokket (1) på tanken for vindusspylingsanlegget (2) og fyll på vann eller rengjøringsmiddel.



Om vinteren skal det brukes vindusrens med tilsatt frostvæske.

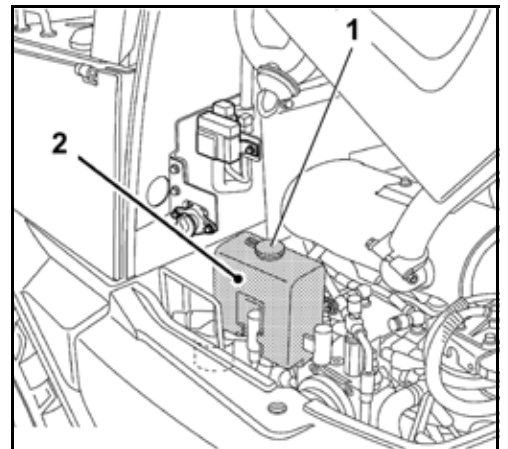

Etterfylle kjølevæske

- Åpne motordekselet (side 136).
- Kontroller frostvæskeskonsentrasjonen med en frostvæsketest. Den skal ligge ved $-25\text{ }^{\circ}\text{C}$.



Frostvæskeandelen må ikke overskride 50 %.

- Åpne lokket på kjølevæskens utjevningsbeholder (1) med kald motor, og fyll på blandet kjølevæske opp til markeringen FULL (A).
- Lukk lokket på ekspansjonstanken.

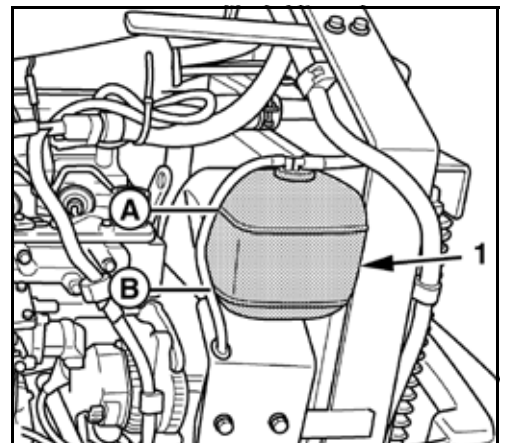

Hvis ekspansjonstanken for kjølevæske er helt tom, må du kontrollere væsknivået på radiatoren.



Ikke åpne radiatorlokket når motoren er varm, fare for skålding.

- Åpne radiatorlokket (1) ved å skru det mot venstre.
- Væsknivået må ligge ved nedre kant av påfyllingsstussen, ellers må du etterfylle kjølevæske.
- Lukk radiatorlokket.
- Steng motorpanseret.

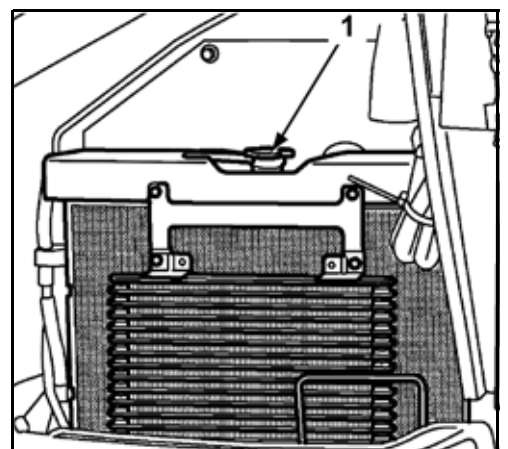

Tanking av maskinen



Ved tanking av maskinen er røyking, åpen ild og bruk av andre tennkilder forbudt. Faresonen skal merkes med skilt. Det må befinne seg et brannslukningsapparat i faresonen.



Drivstoff som har rent ut eller over skal straks bindes med bindemiddel for olje. Det kontaminerte bindemiddelet for olje skal destrueres i samsvar med gjeldende miljøforskrifter.



Diesel må kun lagres i hertil godkjente kanner når ingen dieselpumpe står til disposisjon.



Maskinen skal tankes i god tid, slik at den ikke går tom. Luft i drivstoffsystemet kan forårsake skade på innsprøytingspumpen.



For å unngå at det dannes kondensvann i drivstofftanken når maskinen stanses over lengre tid, skal det fylles på diesel opp til underkanten av påfyllingsstussen.



Tankluken er utstyrt med en trykklås. Ved å trykke på venstre side av tankluken og slippe igjen vil tankluken åpnes med en spaltebredde.

- Dra i parkeringsbremsen og stans motoren.
- Åpne tankluken (3).
- Åpne tankklokket (1) ved å skru det mot venstre.
- Fyll diesel opp til underkanten av påfyllingsrøret.
- Skru opp tankklokket og lukk tankluken.

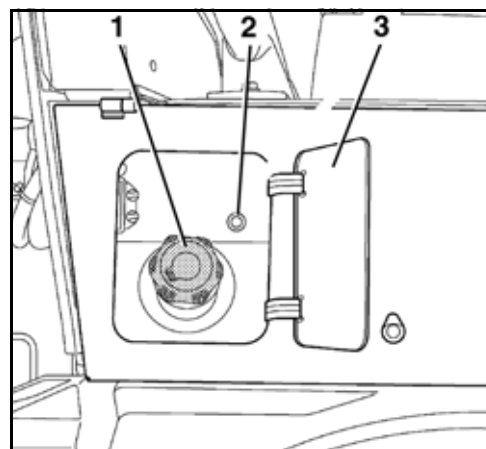

Nivåkontroll ved fylling av tanken

Den aktuelle væskestanden kan bestemmes under tanking ved hjelp av et akustisk signal. For dette må stå startbryteren i STOP-stilling.

Bryteren (2) for nivåkontrollen befinner seg ved siden av tankpåfyllingsstussen (1).

- Kontroller at startbryteren vrir til stillingen STOP.
- Trykk på bryteren (2) for å slå på nivåkontrollen.

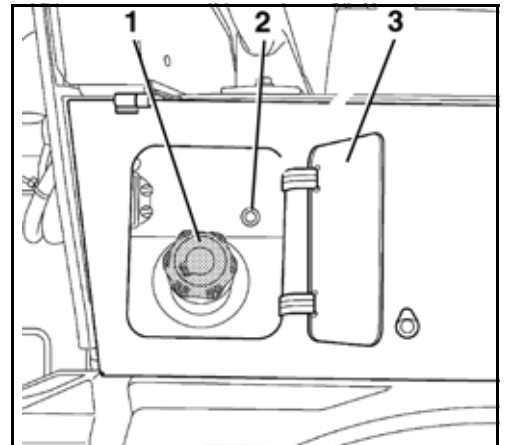

Følgende signaler sendes ut:

Signal avbrutt	→ Tanken er tom
Signal periodisk	→ Tanken fylles
Signal hele tiden	→ Tanken er full



Hvis volumstrømmen er for liten, avbrytes signalet for godt. Så snart det kommer tilstrekkelig drivstoff i tanken, lyder signalet igjen.

Etter tanking:

- Trykk på bryteren igjen, nivåkontrollen er frakoblet.
- Skru opp tanklokket og lukk tankluken.

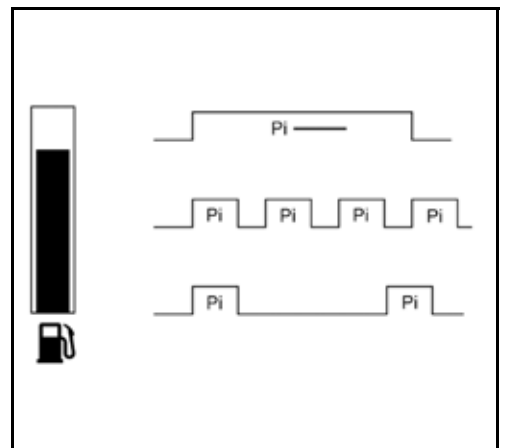

Lufting av drivstoffsystemet



Etter at drivstofftanken er kjørt tom eller vannutskilleren har blitt tømt må drivstoffsystemet luftes.

- Sikre at det er nok diesel er i drivstofftanken. Foreta ellers tanking av maskinen.
- Sett startbryteren i «RUN»-stilling for å luften ut systemet. Den elektriske drivstoffpumpen lufter drivstoffanlegget i ca. 60 s.
- Hvis utluftningen var utilstrekkelig, stopper motoren igjen. I så fall må prosessen gjentas.

Bytte sikringene



Defekte sikringer skal kun byttes ut mot sikringer av samme type og med samme nominelle verdi.



Det er forbudt å overkoble sikringer, f.eks. med trådledninger.



Ble ikke feilen borte ved å veksle sikringen, eller ødelegges sikringen straks når driften startes igjen, så skal KUBOTA-forhandleren informeres.

- Startbryteren kobles i stillingen STOP og nøkkelen trekkes ut.
- Åpne høyre sidedeksel.
- Ta vekk dekslet til sikringsskapet.

1. Sikringsskap A
2. Sikringsskap B
3. Sikringsskap C

I sikringsskap B befinner det seg en sikringsfjerner.

- Defekte sikringer fjernes med sikringsfjerner og veksles ut.



Merk følgende sikringslayout!

- Etter sikringsbyttet sjekk komponentens funksjon. Hvis feilen vedvarer, må du kontakte din KUBOTA-fagforhandler.
- Etter å ha avsluttet handlingene monteres dekslene på sikringsskapene og det høyre sidedeksløt lukkes.

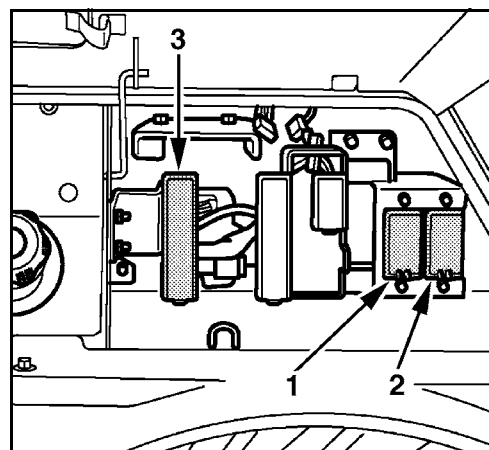

Sikringsfordeling

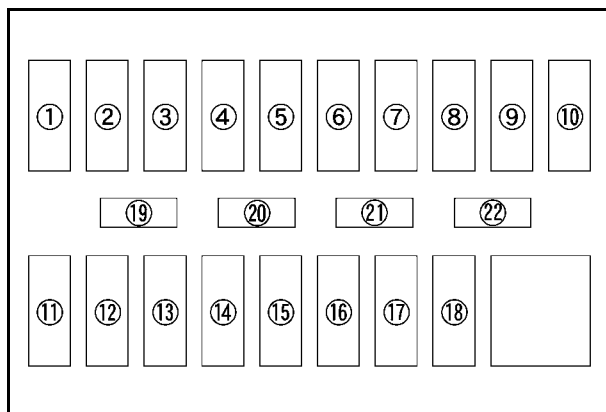

Sikringskap A

1	Viske-vaskeanlegg, frontrute	30 A
2	Viftemotor	30 A
3	Kontrollpanel (+B)	5 A
4	Motorstyringsenhet (nettspenning)	20 A
5	Horn	10 A
6	Roterende varselys	15 A
7	Ikke i bruk	
8	Innendørslys	5 A
9	Ikke i bruk	
10	Ikke i bruk	
11	Frontlys til venstre	10 A
12	Frontlys til høyre	10 A
13	Sidemarkerings-/baklys til venstre	5 A
14	Sidemarkerings-/baklys til høyre	5 A
15	Starter (signal)	5 A
16	Horn	5 A
17	Ikke i bruk	
18	Ikke i bruk	
19	Reservesikring	5 A
20	Reservesikring	10 A
21	Reservesikring	15 A
22	Reservesikring	20 A

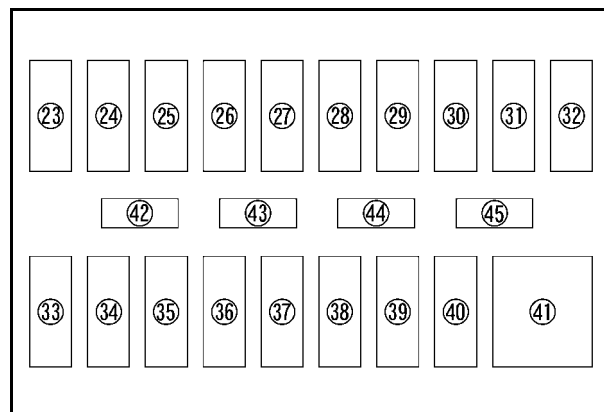

Sikringskap B

23	Viske-vaskeanlegg bakrute	15 A
24	Radio (AC)	15 A
25	12 V-stikkontakt	15 A
26	Kompressor	10 A
27	Hurtigveksler-opplåsing	5 A
28	Bremselys	10 A
29	Fjernlys	20 A
30	Varselblinklys	15 A
31	Lyskastere	20 A
32	Ikke i bruk	
33	Blinklys	5 A
34	Drivstoffpumpe	5 A
35	Relè	5 A
36	Motorstyringsenhet (AC)	5 A
37	Generator	10 A
38	Arbeidslyskastere førerhus	30 A
39	Strømtilkobling (+B)	30 A
40	Kjørellysbytter	5 A
41	Sikringsfjerner	
42	Reservesikring	5 A
43	Reservesikring	10 A
44	Reservesikring	15 A
45	Reservesikring	30 A

Sikringskap C

46	Ikke i bruk	
47	Motorstoppbryter	30 A
48	Ikke i bruk	
49	Ryggelys, ryggevarsel	10 A

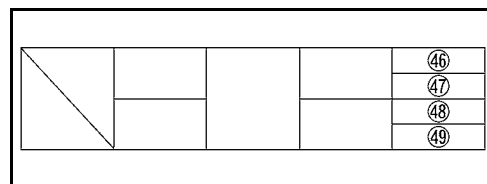

Hovedsikringer

- Åpne motordekselet.
- Ta ut den defekte hovedsikringen og skift den ut.

1	Generator	100 A
2	Hovedstrømkrets 1	60 A
3	Hovedstrømkrets 2	50 A
4	Hovedstrømkrets 3	50 A
5	Reservesikring	30 A
6	Motorstyringsenhet (+B)	10 A

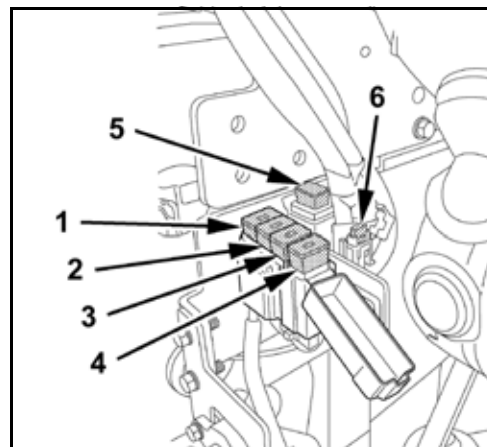

- Etter sikringsbyttet sjekk komponentens funksjon. Hvis feilen vedvarer, må du kontakte din KUBOTA-fagforhandler.
- Etter at handlingene er fullført skal motorlokket lukkes.

Rengjøring av maskinen



Livsfare som følge av at maskinen ruller vekk!

Før rengjøringsarbeidene påbegynnes skal maskinen parkeres på trygt vis, motoren slås av og sikres mot å bli slått på igjen.



Ved bruk av et dampstråleapparat til rengjøring av maskinen skal strålen ikke rettes mot elektriske komponenter.



Trenger det vann inn i luftsugeåpningen til motoren eller varmesystemet, så kan motoren eller varmeapparatet bli skadet!



Det er forbudt å rengjøre maskinen med brennbare væsker.



Vasking av maskinen skal kun utføres på dertil mente steder (olje- fettutskiller).



Etter bruk på gjørmete underlag skal slam som kleber vaskes vekk med vann umiddelbart etter at arbeidet avsluttes.

- Slå av maskinen, senk løfterammen, dra i parkeringsbremsen, lås alle spakene i nøytral stilling, trekk ut nøkkelen.
- Maskinen rengjøres med vann og evt. i tillegg med et vanlig rengjøringsmiddel.
- Vannstrålen skal ikke rettes mot luftsugeåpningen til motor og førerhus.
- Påse at det ikke trenger inn vann i det elektriske anlegget.

Etter rengjøringen:

- Plastdeler stelles med et vanlig pleiemiddel for plast.
- Alle smørepunktene skal smøres.

Tyverisikring

Maskinen er utstyrt med en tyverisikringsfunksjon som bare godtar at maskinen startes med hjelp av en registrert nøkkel. Hvis en programmert nøkkel går tapt, kan den sperres. Dermed forhindres en motorstart med denne nøkkelen, slik at maskinen er beskyttet mot tyveri. Tyverisikringen gjør det vanskeligere å stjele maskinen, men den kan ikke forhindre det i alle tilfelle.

Står startbryteren i stillingen STOP, blinker kontrollampen (1) og viser aktiveringen av tyverisikringen.

- Det sikkerstilles at kontrollampen blinker når maskinen forlates.

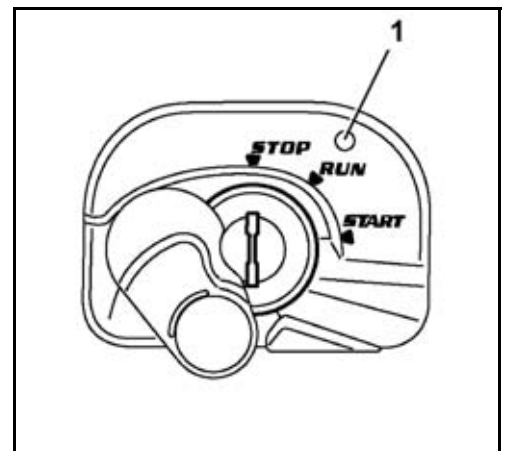

Gravemaskinen leveres med to forskjellige nøkkeltyper:

Svart (individuell) nøkkel

- Med denne nøkkelen startes motoren.
- Motoren startes som vanlig ved at man setter inn nøkkelen og vrir den til «START»-stilling.
- For å starte motoren med en svart nøkkel, må den registreres ved hjelp av den røde nøkkelen.

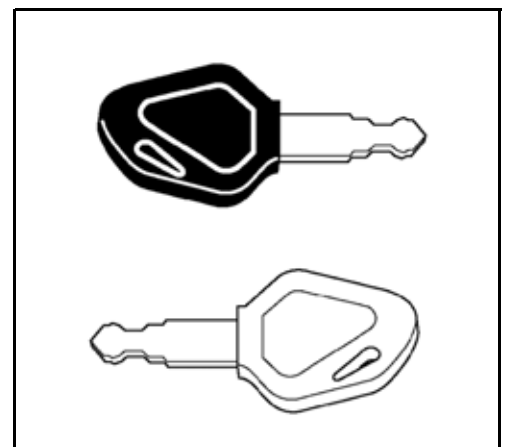

Motoren kan bare startes med en nøkkel som er programmert for dette kjøretøyet. Leveransen omfatter to svarte nøkler, der en av dem er reservenøkkel. De to svarte nøklene er allerede registrert. Opptil fire nøkler kan registreres.

Rød nøkkel (registreringsnøkkel)

- Mistes en av de svarte nøklene, kan en annen svart nøkkel registreres ved hjelp av den røde nøkkelen (side 119).
- Motoren kan ikke startes med den røde nøkkelen.

Informasjon om nøkkelsystemet

- Hvis en programmert, svart nøkkel går tapt, må den andre, svarte nøkkelen registreres på ny. Med en slik ny registrering blir den tapte eller stjålne svarte nøkkelen sperret. Den kan derfor ikke lenger benyttes til å starte motoren.
- Hvis den røde nøkkelen går tapt, kan de svarte nøklene ikke lenger registreres (på ny). Den røde nøkkelen skal alltid oppbevares på et sikkert sted (for eksempel i en safe på kontoret), og aldri i maskinen. Skulle den likevel gå tapt, må du ta kontakt med din kontraktpartner snarest mulig.
- Hvis det i løpet av ett minutt gjøres seks forsøk på å sette startbryteren i «START»-stilling med feil nøkkel eller med en uregistrert nøkkel, lyder et akustisk signal i 30 sekunder. Signalet høres fortsatt, selv om startbryteren i løpet av denne tiden settes i «STOP»-stilling igjen, og selv om nøkkelen trekkes ut. Hvis en nøkkel som er registrert på denne maskinen settes i startbryteren, slås det akustiske signalet av.
- Fest aldri flere av disse nøklene til samme nøkkelknippe. Det kan forårsake elektriske støyfrekvenser med fare for at motoren ikke lenger starter.
- Ikke bruk andre nøkkelringer enn den spesielle KUBOTA-nøkkelringen. Andre nøkkelringer kan forårsake signalfeil mellom nøkkel og startbryter, og det er mulig at motoren ikke vil kunne startes, eller at en nøkkel ikke vil kunne registreres.
- Når du har mottatt et nøkkelsett, må du ta nøklene fra hverandre. Så lenge at nøklene er festet til samme nøkkelknippe, skal nøklene ikke benyttes. Hvis en svart nøkkel settes i startbryteren med den røde nøkkelen i nøkkelknippet, kan elektronikkstyringen kjenne igjen den røde nøkkelen. Det kan forårsake forstyrrelser i elektronikkstyringen.
- Skulle det oppstå feil på maskinen, må du omgående henvende deg til KUBOTA-forhandleren din, for å finne feilen og rette den.

Registrering av en svart nøkkel for maskinen



Svarte nøkler skal bare registreres på følgende betingelser:

Det skal sikkerstilles at ingen personer oppholder seg i området rundt maskinen. Dersom det er påkrevd at det oppholder seg personer i nærheten av maskinen, så skal disse varsles med et klypt hornsignal.

Kontroller at samtlige betjeningslementer står i nøytral stilling.

Det er bare tillatt å starte maskinen når maskinens bruker sitter på førersetet.

Det er ikke tillatt å la motoren gå i lukkede rom. Unntak gjelder dersom rommet har et anlegg for ut-suging av eksos, eller det er godt luftet. Eksosen inneholder karbonmonoksid - karbonmonoksid er fargeløs, luktfri og dødelig.

1. Den røde nøkkelen (1) settes inn i startbryteren.



Vent med å vri om nøkkelen. Hvis nøkkelen står i «RUN»-stilling, vrir du den tilbake til «STOP»-stilling.

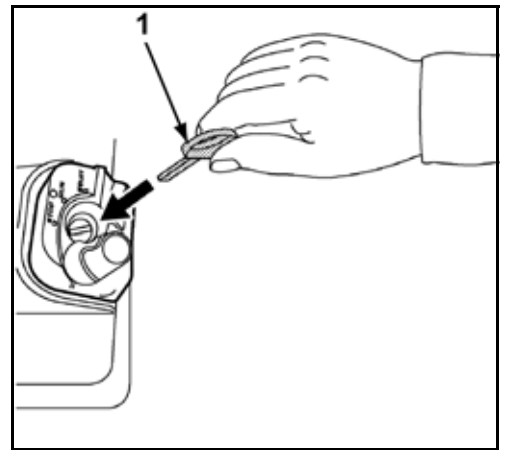

2. Trykk på indikatorvalgbryteren (1).
3. Kontrollampen «Trekk ut nøkkelen» blinker.

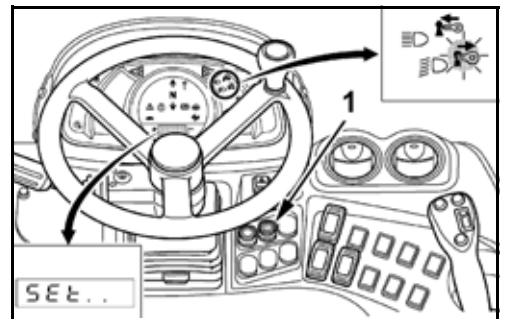

4. Trekk ut den røde nøkkelen.

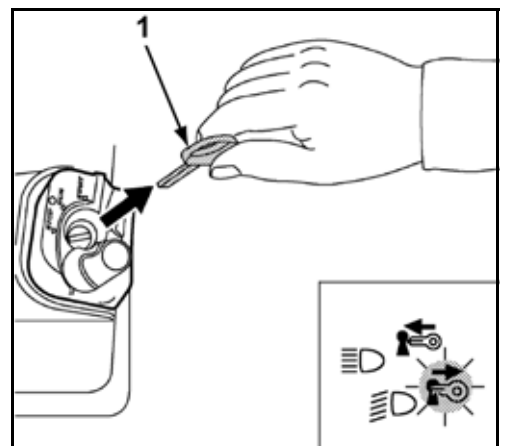

5. Kontrolllampen «Sett i nøkkelen» blinker.
6. Den svarte nøkkelen (1) settes inn i startbryteren.



Vent med å vri om nøkkelen. Hvis nøkkelen står i «RUN»-stilling, vrir du den tilbake til «STOP»-stilling.

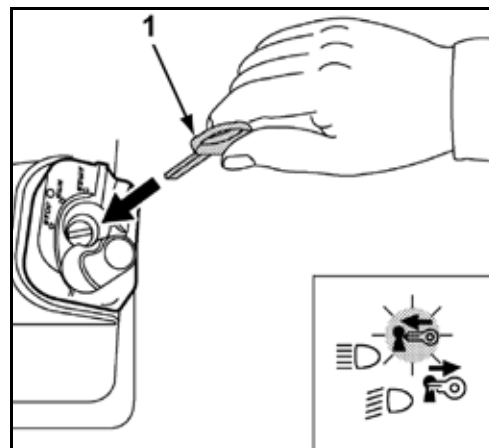

7. Etter et lite øyeblikk blinker kontrolllampen. Trekk ut nøkkelen. Dette viser at den svarte nøkkelen er registrert for denne gravemaskinen.
8. Trekk ut den svarte nøkkelen (1).
9. Den svarte nøkkelen settes inn i startbryteren igjen, og dreies i stillingen RUN for å avslutte registreringen.
10. Sett alle de registrerte, svarte nøklene etter hverandre inn i startbryteren og kontroller at motoren kan startes med disse.



Dersom en registrert svart nøkkel går tapt må den andre svarte nøkkelen registreres på ny. Med en slik ny registrering blir den tapte eller stjålne svarte nøkkelen sperret. Den kan derfor ikke lenger benyttes til å starte motoren.

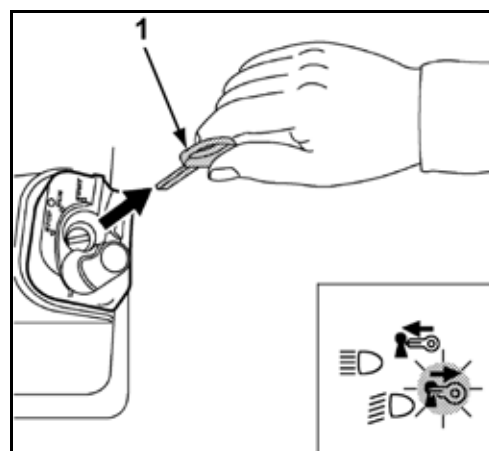

Feilsøking

Feilsøking omfatter feil og feilbruk, som må løses ifølge vedlikeholdsplanene av operatøren eller av teknisk personell. Feil ut over dette kan bare utbedres av opplært personale. Feilsøkingen utføres ved hjelp av feilsøkingstabellen. For å avgrense en feil, må man først finne fram til et tilsvarende feilforhold for maskinen i kolonnen FEIL. I kolonnen MULIGE ÅRSAKER står årsakene til feilene oppført. Kolonnen UTBEDRING angir de tiltak som er nødvendige for å rette feilen. Hvis feilen ikke kan avhjelpes ved hjelp av tiltaket som er oppført i kolonnen FJERNING, vennligst kontakt din KUBOTA-fagforhandler.

Sikkerhetsbestemmelser ved feilsøkingen

De generelle sikkerhetsbestemmelsene (side 14) og sikkerhetsbestemmelsene for driften (side 58) gjelder.

Maskinføreren må ikke åpne det elektriske anlegget og hydraulikken. Disse arbeidene er forbeholdt opplært personale.

Under feilsøkingen må sikkerheten være garantert på og rundt maskinen.

Hvis det kreves feilsøking på maskinen når redskapene som er montert foran er løftet, må maskinføreren ikke oppholde seg i sonen rundt de frontmonterte redskapene hvis ikke de frontmonterte redskapene er sikret mot å falle ned ved hjelp av egnede tiltak.

Feiltabell oppstart

FEIL	MULIGE ÅRSAKER	UTBEDRING
Når startbryteren settes på «RUN», er ingen funksjon mulig.	Hovedsikringen på batteriet er defekt	Skift hovedsikring (side 116).
	Sett batteriskillebryteren i posisjonen AV	Sett batteriskillebryteren i posisjonen PÅ.
Kontrolllamper lyser ikke som forventet når startbryteren settes på «RUN».	Defekt sikring	Skift sikringer (side 114).
Startmotoren roterer ikke når startbryteren settes på «START».	Tomt batteri	Lad batteriet (side 144). Start maskinen med ekstern start (side 109).
	Knappen manuell motorstans er trukket ut	Trykk på knappen manuell motorstansinnretning (side 26).
Motoren starter ikke når startbryteren settes på «START», starteren roterer.	Luft i drivstoffsystemet	Kontroller om drivstoffsystemet er tettside 149, og luft drivstoffsystemet (side 113).
	Vann i drivstoffsystemet	Kontroller om vannutskilleren inneholder vann, og tapp det i så fall ut (side 68).
	Drivstoff er for tyktflytende	Kontroller drivstofftanken og drivstoffilteret, fjern forurensninger og vann, evt. bytte drivstoffilter.
Motoren går tungt om vinteren.	For høy oljeviskositet	Varm opp radiatoren, f.eks. helle varmt vann over den.

Feiltabell drift











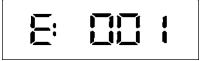



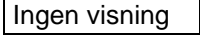

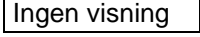

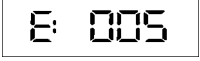
FEIL	MULIGE ÅRSAKER	UTBEDRING
Ikke tilstrekkelig motoreffekt	Luftfilteret er skittent	Kontroller luftfilteret og gjør det rent eller skift det ut (side 148).
	Drivstofffilteret er skittent eller vann i drivstoffsystemet	Kontroller om vannutskilleren inneholder vann, rengjør eventuelt (side 68) og skift drivstoffilter (side 153).
Kjøredrevet har ingen hydraulisk funksjon.	Kjøreretningsbryter ikke betjent	Kjøreretningsbryteren betjenes.
Arbeidshydraulikken har ingen hydraulisk funksjon.	Spakene til skuffen hhv. tilleggskretsen låses	Spakene til skuffen hhv. tilleggskretsen åpnes.
For svak eller rykkvis drivkraft på de hydrauliske funksjonene.	For lavt hydraulikkoljenivå	Kontroller hydraulikkoljenivået, etterfyll (side 67).
	Innsugingsfilter tilsmusset	Bytt innsugingsfilter på hydraulikkoljebeholderen (side 160).
Kjøretrinnbryteren har ingen funksjon.	Defekt sikring i sikringsboksen	Skift sikringer (side 114).
Funksjonen til elektriske komponenter som varmevifte, vindusvisker-spyleranlegg, kupélylys, horn, arbeidslyskaster, etc. ikke mulig.	Defekt sikring i sikringsboksen	Skift sikringer (side 114).
Kjølevæsketemperaturen er for høy.	Kjølevæske er blandet med rust fra topplokket eller veivhuset	Bytt kjølevæske og legg korrosjonsbeskyttelse.
	Defekt topplokkspakning (kjølevæsketap / vann i motoroljen)	Informere KUBOTA-forhandleren din.
	Kileremmer skadet eller for løse	Bytt eller stram kilereim (side 151).
	Kontinuerlig drift med full belastning	Sørg for at belastningen på maskinen reduseres, inntil temperaturen er normal igjen.
	For lavt kjølevæsknivå	Etterfyll kjølevæske (side 111).
	Kjølesystemets komponenter ikke tette	Kontroller tettheten i kjølesystemet, se Bytte kjølevæske (side 163).
	Kjøler eller radiator, eller kondensator tilsmusset	Rengjøring av radiator/kjøler og kondensator (side 66).
	Radiatorlokket (utlufting) defekt	Bytte radiatorlokket, evt. informere KUBOTA-forhandleren.
	Oljestanden i motoren for lav	Kontroller motoroljenivået, evt. etterfyll motorolje (side 153).
Dårlig drivstoffkvalitet	Bruk drivstoff iht. EN 590 eller ASTM D975.	

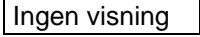

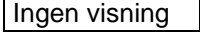

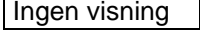

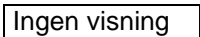
FEIL	MULIGE ÅRSAKER	UTBEDRING
	Drivstoffinnsprøytingen ikke riktig innstilt.	Still inn innsprøytingstidspunkt. Informer KUBOTA-forhandleren din.
Eksosen har svært svart farge.	Dårlig drivstoffkvalitet	Bruk drivstoff iht. EN 590 eller ASTM D975.
	For høyt motoroljenivå	Kontroller motoroljenivået, evt. tapp ut motorolje til foreskrevet oljenivå.
	Lufffilteret er skittent	Kontroller lufffilteret og gjør det rent eller skift det ut (side 148).
Motoren stopper plutselig.	Drivstoffmangel	Kontroller drivstoffnivået, evt. fyll på og lufte.
Maskinen har sporavvik under kjøring.	Sporet er vridd	Informér KUBOTA-forhandleren din.





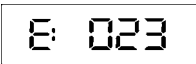
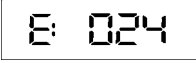
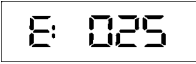
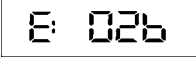

Feiltabell for displayskjermer

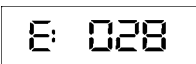

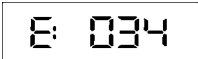

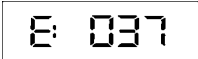
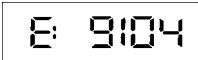
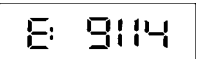
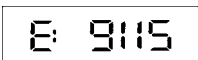
Hvis det oppstår en feil på maskinen, vises en av følgende meldinger i displayet. I tilfelle problemer må du omgående informere KUBOTA-forhandleren din.

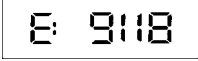
Nr.	Visning	Kontrolllampe	Probem/feil	Foreløpig tiltak	Feilretting
1.	Kontrollpanel CAN-kommunikasjon 		Denne meldingen tyder på en feil på nettverksstyringen (CAN = Controller Area Network). Måleverdiene kan være gale, og brytere virker kanskje ikke.	Maskinen kan startes og kjøres. Ikke utfør noen arbeidsoppgaver med maskinen.	Informere KUBOTA-forhandleren din omgående.
2.	Fylle tanken 		Denne meldingen advarer når det er lite drivstoff igjen, og oppfordrer til å fylle tanken.	-	Fyll maskinens tank.
3.	Snart vedlikehold (info) 		Denne meldingen betyr at det snart er tid for det regelmessige vedlikeholdet.	Betjen maskinen som vanlig.	Spør KUBOTA-forhandleren din om relevante deler. Utfør vedlikehold.
4.	Vedlikehold nå (advarsel) 		Denne meldingen betyr at det er tid for det regelmessige vedlikeholdet.	Maskinen kan brukes, men nå haster det med å få tatt vedlikeholdet.	Spør KUBOTA-forhandleren din om relevante deler. Utfør vedlikehold.
5.	Kjølemiddeltemperaturen stiger 		Temperaturen til kjølemiddelet er for høy.	Sørg for at belastningen på maskinen reduseres, inntil temperaturen er normal igjen.	-
6.	-	-	-	-	-
7.	Feil nøkkel, start ikke mulig 		Fordi nøkkelen ikke passer, kan ikke maskinen startes.	Bruk riktig tenningsnøkkel.	-
8.	RØD registreringsnøkkel, start ikke mulig 		Startforsøk med rød nøkkel (nøkkel for registrering).	Bruk riktig tenningsnøkkel.	-
9.	Strømbuidd, stille klokken 		Strømmen ble brutt, klokken må stilles.	Trykk på indikatorvalgbyteren for å stille klokken.	-
10.	-	-	-	-	-
11.	-	-	-	-	-
12.	Trekk ut nøkkelen 		Nøkkelen skal trekkes ut.	Trekk ut nøkkelen.	-

Nr.	Visning	Kontrolllampe	Problem/feil	Foreløpig tiltak	Feilretting
13.	-	-	-	-	-
14.	For høyt hydraulikkoljenivå 	-	-	Stans motoren og sjekk hydraulikkoljenivået. Sjekk at hydraulikkkanlegget er tett.	Hvis indikatoren fremdeles lyser, må du informere KUBOTA-forhandleren din omgående.
15.	-	-	-	-	-
16.	Systemfeil drivstoffsensor 	 (rød)	Feil hos drivstoffsensoren.	-	Informert KUBOTA-forhandleren din omgående.
17.	-	-	-	-	-
18.	Hydraulikkolje-temperatursensor 	 (rød)	Feil hos hydraulikkolje-temperatursensoren.	-	Informert KUBOTA-forhandleren din omgående.
19.	-	-	-	-	-
20.	-	-	-	-	-
21.	-	-	-	-	-
22.	-	-	-	-	-
23.	Tempobegrensning 	-	Tempobegrensningen kan ikke slås på.	-	Informert KUBOTA-forhandleren din omgående.
24.	Differensialsperr 	-	Differensialsperr arbeider ikke.	-	Informert KUBOTA-forhandleren din omgående.
25.	Parkeringsbremse 	-	Parkeringsbremen lar seg ikke slå på. Maskinen står i nøytral stilling.	-	Informert KUBOTA-forhandleren din omgående.
26.	Magnetventil foroverkjøring 	-	Magnetventilen for foroverkjøring arbeider ikke. Maskinen kjører ikke forover og forblir i nøytral stilling.	-	Informert KUBOTA-forhandleren din omgående.
27.	Magnetventil bakoverkjøring 	-	Magnetventilen for bakoverkjøring arbeider ikke. Maskinen kjører ikke bakover og forblir i nøytral stilling.	-	Informert KUBOTA-forhandleren din omgående.
28.	Kjøreretningsbryter 	-	Det kan ikke velges noen kjøreretning. Maskinen forblir i nøytral stilling.	-	Informert KUBOTA-forhandleren din omgående.
29.	-	-	-	-	-
30.	-	-	-	-	-

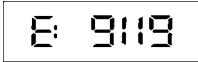
Nr.	Visning	Kontrolllampe	Problem/feil	Foreløpig tiltak	Feilretting
31.	-	-	-	-	-
32.	-	-	-	-	-
33.	Spenningsforsyning 	-	Det er ikke mulig å aktivere tilleggs-kretsen.	-	Informert KUBOTA-forhandleren din omgående.
34.	Systemfeil 5-V-forsyning av sensorene 	-	Denne meldingen tyder på en systemfeil i 5 V-matledningen for sensoren. Hovedfunksjonene er ikke tilgjengelige.	Maskinen kan startes og kjøres. Ikke utfør noen arbeidsoppgaver med maskinen.	Informert KUBOTA-forhandleren din omgående.
35.	Starte motoren 	-	-	-	-
36.	-	-	-	-	-
37.	Bremsesystem 	-	Parkeringsbremsen er ikke aktivert. Maskinen står i nøytral stilling.	-	Informert KUBOTA-forhandleren din omgående.
9104	Systemfeil kjølevæsketemperatur 	-	-	-	Informert KUBOTA-forhandleren din omgående.
9114	Advarsel kjølevæsketemperatur 	-	Temperaturen til kjølemiddelet er for høy.	Sørg for at belastningen på maskinen reduseres, inntil temperaturen er normal igjen.	Hvis indikatoren ikke slukkes, må du informere KUBOTA-forhandleren din omgående.
9115	Advarsel motoroveropphetet 	 (blikker) +  (lyser)	Maskinen er overopphetet og må avkjøles på tomgang.	Avkjøl maskinen i tomgang. Ikke slå av motoren, da kan kjølevæsken koke over.	Rengjør radiatoren og kontroller kjølevæsketemperaturen, fyll på kjølevæske ved behov. Kontroller om hydraulikksystemet er tett. Ved behov må du informere KUBOTA-forhandleren din.
9118	Systemfeil motoroljetrykk 	 (blikker) +  (lyser)	Motoroljetrykket er for lavt.	Slå av motoren umiddelbart. Dette kan tyde på en motorfeil.	Informert KUBOTA-forhandleren din omgående.

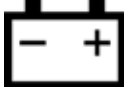
Nr.	Visning	Kontrolllampe	Problem/feil	Foreløpig tiltak	Feilretting
9119	Feil på ladesystem 	 (blinker) +  (lyser)	Meldingen tyder på at det er en feil i ladesystemet.	Stans motoren og sjekk kilereimen. Hvis kileremmen er i orden, la motoren gå til visningen slukker.	Hvis indikatoren ikke slukkes, må du informere KUBOTA-forhandleren din omgående.

Vedlikehold

Kapitlet Vedlikehold omhandler alle vedlikeholdsarbeider og alt stell som skal utføres på maskinen.

Et omhyggelig vedlikehold av maskinen garanterer høy funksjonssikkerhet og øker levetiden.

Hvis forskriftene for vedlikeholdsarbeidene ikke overholdes, oppheves KUBOTAs garanti- og erstatningsansvar.

Det må kun brukes reservedeler i henhold til produsentens anvisninger. I forbindelse med reservedeler som ikke er godkjent, medfører manglende kvalitet eller feil tilordning økt ulykkesrisiko. Den som bruker ikke-godkjente reservedeler, påtar seg det hele og fulle ansvar i tilfelle skader.

Sikkerhetsbestemmelser for vedlikehold

- Personen som arbeider på eller med maskinen, må bruke egnet personlig verneutstyr, f.eks. må den driftsansvarlige sørge for passende arbeidsklær, vernesko, hjelm, vernebriller, hørselvern og åndedrettsvern, og dette må brukes ved behov. Personlig verneutstyr hører til den driftsansvarliges ansvarsområde og er definert i bestemmelsene om sikkerhet på arbeidsplassen.
- Vedlikeholds-, rengjøringsarbeider og stell skal kun utføres når maskinen er satt ut av drift (side 98).
- Løfterammen skal alltid være senket under rengjøringsarbeider, og påmontert utstyr skal ligge på bakken. Dersom det må gjennomføres vedlikeholdsarbeider med hevet løfteramme, så skal løfterammen sikres med løfterammestøtte (side 25).
- Knekkstyringen skal sikres med styrerammelås (side 26).
- Hvis man oppdager skader under vedlikeholdsarbeidet og stell, må ikke maskinen settes i drift igjen før skaden er reparert. Reparasjonsarbeider skal kun utføres av opplært personale.
- Under utføringen av vedlikehold og stell må alltid maskinen stå stabilt.
- Under arbeider på drivstoffsystemet er røyking, åpen ild og bruk av andre tennkilder forbudt. Faresonen skal merkes med skilt. Det må befinne seg et brannslukningsapparat i faresonen.
- Alle reststoffer som oppstår skal destrueres i samsvar med gjeldende miljøforskrifter.
- Som driftsstoffer for vedlikehold og stell skal de materialer som er oppført i avsnittet Driftsstoffer (side 134) anvendes.
- Ved arbeider på det elektriske anlegget skal dette koples fritt for spenning før arbeidene startes. Arbeidene skal kun utføres av elektroteknisk opplært fagpersonale.
- For arbeider som foregår så høyt at kroppen ikke er høy nok, skal det brukes en stige eller et stillas.
- Maskinføreren må kun bruke betjeningselementene når han sitter i førersetet.

Vedlikehold

Krav til personalet som utfører arbeidet

- Maskinføreren skal kun utføre rengjøring og stell for å holde maskinen i god stand.
- Vedlikeholdsarbeider skal kun utføres av opplært personale.

Reparasjonsarbeider på maskinen

Reparasjonsarbeider på maskinen skal kun utføres av opplært personale.

Hvis det utføres reparasjonsarbeider på bærende deler, f.eks. sveising på deler av rammen, skal disse kontrolleres av en sakkyndig.

Etter reparasjonsarbeider må maskinen kun settes i drift hvis man har konstatert at den fungerer upåklagelig. I denne forbindelse skal de overholte områdene og sikkerhetsanordningene vurderes spesielt nøye.

Vedlikeholdsintervaller

Vedlikeholdsintervallindikator

Når et bestemt vedlikeholdsintervall nås, vil kontrolllampen Vedlikehold (1) lyse.



*Maskinen kan benyttes igjen. Service skal imidlertid gjennomføres omgående.
Du kan spørre din KUBOTA-forhandler.*

Dersom vedlikeholdsintervallindikatoren skiftes ut på grunn av en defekt, må telleren tilbakestilles til «0». Ta kontakt med din KUBOTA-forhandler.

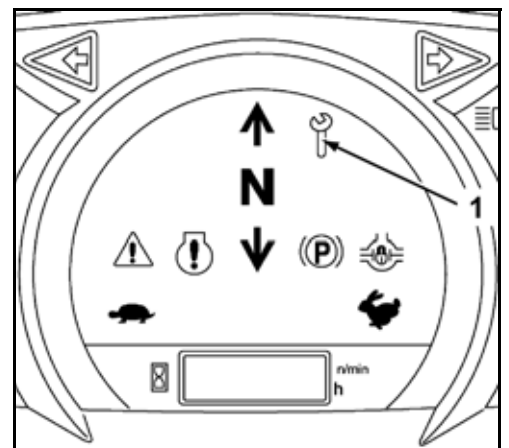

Følgende vedlikeholdsintervaller vises på displayet når dette nås:

Vedlikeholdspunkt	Status driftstimeteller							Intervall
	50	100	250	500	600	750	1000	
Motoroljefilter - bytte				○			○	500 t
Motorolje - veksle				○			○	500 t
Drivstoffilter - bytte				○			○	500 t
Returfilter - bytte				○			○	500 t
Hydraulikkolje - bytte							○	1000 t
Luftfilterelement - bytte							○	1000 t
Sugefilter - bytte							○	1000 t
LST-oljefilter - bytte							○	1000 t
For-/bakakselolje - veksle							○	1000 t

Vedlikeholdsplan for operatør

Sjekkpunkter	Aktiviteter	Driftstimeteller										Vedlikeholdsintervaller	Side	
		50	100	150	200	250	300	350	400	450	500			
Visuell kontroll	Kontroll												daglig	64
Støvventil	Rengjøring												daglig	65
Støvindikator	Kontroll												daglig	65
Motoroljenivå	Kontroll												daglig	65
Kjølevæsknivå	Kontroll												daglig	66
Kjølevæskeradiator og oljekjøler	Kontroll												daglig	66
Kileremmer	Kontroll												daglig	67
Eksossystem, lekkasjer	Kontroll												daglig	67
Hydraulikkoljenivå	Kontroll												daglig	67
Vannskiller	Kontroll												daglig	68
Bremsevæsknivå	Kontroll												daglig	68
Smørepunkter	Smøring												daglig	68
Drivstoffnivå	Kontroll												daglig	70
Væsknivået i vindusspyleranlegg (førerhusversjon)	Kontroll												daglig	70
Parkeringsbremse	Kontroll												daglig	71
Driftsbremse	Kontroll												daglig	71
Elektrisk utstyr	Kontroll												daglig	71
Dekktrykk	Kontroll												daglig	71
Vann på drivstofftanken	Tappes av	○	○	○	○	○	○	○	○	○	○	○	50 t	143
Batteri	Kontroll	○	○	○	○	○	○	○	○	○	○	○	50 t	143
Vannskiller	Rengjøring	○	○	○	○	○	○	○	○	○	○	○	50 t	145
Kardangaksel	Smøring				○				○				200 t	146
Førerhusluftfilter 1.)	Kontroll				○				○				200 t	147
	Rengjøring				○				○				200 t	147
Luftfilter 1.)	Kontroll				○				○				200 t	148
	Rengjøring				○				○				200 t	148
Kjølevæskeslanger og slangeklemmer	Kontroll				○				○				200 t	149
Drivstoffledninger og luftinntaksslanger	Kontroll				○				○				200 t	149
Luftfilter 1.)	Bytte												1000 t	150

1.) Ved store støvebelastninger skal luftfilteret og den friskluftfilteret rengjøres eller skiftes tilsvarende ofte.

Sjekkpunkter	Aktiviteter	Driftstimeteller										Vedlikeholdsintervaller	Side
		550	600	650	700	750	800	850	900	950	1000		
Visuell kontroll	Kontroll											daglig	64
Støvventil	Rengjøring											daglig	65
Støvindikator	Kontroll											daglig	65
Motoroljenivå	Kontroll											daglig	65
Kjølevæskeniå	Kontroll											daglig	66
Kjølevæskeradiator og oljekjøler	Kontroll											daglig	66
Kileremmer	Kontroll											daglig	67
Eksossystem, lekkasjer	Kontroll											daglig	67
Hydraulikkoljenivå	Kontroll											daglig	67
Vannskiller	Kontroll											daglig	68
Bremsevæskeniå	Kontroll											daglig	68
Smørepunkter	Smøring											daglig	68
Drivstoffnivå	Kontroll											daglig	70
Væskeniået i vindusspyleranlegg (førerhusversjon)	Kontroll											daglig	70
Parkeringsbremse	Kontroll											daglig	71
Driftsbremse	Kontroll											daglig	71
Elektrisk utstyr	Kontroll											daglig	71
Dekktrykk	Kontroll											daglig	71
Vann på drivstofftanken	Tappes av	○	○	○	○	○	○	○	○	○	○	50 t	143
Batteri	Kontroll	○	○	○	○	○	○	○	○	○	○	50 t	143
Vannskiller	Rengjøring	○	○	○	○	○	○	○	○	○	○	50 t	145
Kardangaksel	Smøring		○				○				○	200 t	146
Førerhusluftfilter 1.)	Kontroll		○				○				○	200 t	147
	Rengjøring		○				○				○	200 t	147
Luftfilter 1.)	Kontroll		○				○				○	200 t	148
	Rengjøring		○				○				○	200 t	148
Kjølevæskeslanger og slangeklemmer	Kontroll		○				○				○	200 t	149
Drivstoffledninger og luftinntaksslanger	Kontroll		○				○				○	200 t	149
Luftfilter 1.)	Bytte										○	1000 t	150

1.) Ved store støvebelastninger skal luftfilteret og den friskluftfilteret rengjøres eller skiftes tilsvarende ofte.

Vedlikeholdsplan for fagpersonell



På hvert vedlikehold gjennomføres "Aktiviteter før daglig igangsetting" (side 64).

Vedlikeholdsarbeid	Aktiviteter	Driftstimeteller *										Vedlikeholdsintervaller	Side
		50	100	150	200	250	300	350	400	450	500		
Kileremmer	Stille inn					○					○	250 t	151
Hjulmuttere	Stramme	●				○					○	250 t	141
Motorolje og oljefilter	Bytte										○	500 t	152
Drivstoffilter	Bytte										○	500 t	153
Returfilter	Bytte										○	500 t	154
For- og bakakselolje	Kontroll										○	500 t	154
For- og bakakselolje	Bytte											1000 t	156
Hydraulikkolje og sugefilter	Bytte											1000 t	160
Førerhusluftfilter 1.)	Bytte											1000 t	161
Forstyringskretsfilter	Bytte											1000 t	162
Drivstoffinjeksjon - injektor-dysetrykk	Kontroll	Vennligst henvend deg til KUBOTA-forhandleren.										1500 t	--
Dynamo og starter	Kontroll	Vennligst henvend deg til KUBOTA-forhandleren.										2000 t	--
Innsprøytningspumpe	Kontroll	Vennligst henvend deg til KUBOTA-forhandleren.										3000 t	--
Sikkerhetsteknisk kontroll 3.)	Kontroll											årlig	169
Motor og elektrisk system	Kontroll	Vennligst henvend deg til KUBOTA-forhandleren.										årlig	--
Kjølevæskeslanger og slangeklemmer	Bytte	Vennligst henvend deg til KUBOTA-forhandleren.										hvert 2. år	--
Drivstoffledninger og luftinntaksslanger	Bytte	Vennligst henvend deg til KUBOTA-forhandleren.										hvert 2. år	--
Kjølevæske	Bytte											hvert 2. år	163
Hydraulikkslanger	Bytte	Vennligst henvend deg til KUBOTA-forhandleren.										hvert 6. år	--

* Vedlikeholdsarbeidene merket med ● skal utføres i henhold til de angitte driftstimene etter den første igangsettingen.

- 1.) Ved store støvebelastninger skal luftfilteret og den friskluftfilteret rengjøres eller skiftes tilsvarende ofte.
- 2.) Eventuelt tidligere.
- 3.) Minst en gang om året.

Vedlikeholdsarbeid	Aktiviteter	Driftstimeteller *										Vedlikeholdsintervaller	Side	
		550	600	650	700	750	800	850	900	950	1000			
Kileremmer	Stille inn					○						○	250 t	151
Hjulmuttere	Stramme					○						○	250 t	141
Motorolje og oljefilter	Bytte											○	500 t	152
Drivstoffilter	Bytte											○	500 t	153
Returfilter	Bytte											○	500 t	154
For- og bakakselolje	Kontroll											○	500 t	154
For- og bakakselolje	Bytte											○	1000 t	156
Hydraulikkolje og sugefilter	Bytte											○	1000 t	160
Førerhusluftfilter 1.)	Bytte											○	1000 t	161
Forstyringskretsfilter	Bytte											○	1000 t	162
Drivstoffinjeksjon - injektor-dysetrykk	Kontroll	Vennligst henvend deg til KUBOTA-forhandleren.										1500 t	--	
Dynamo og starter	Kontroll	Vennligst henvend deg til KUBOTA-forhandleren.										2000 t	--	
Innsprøytningspumpe	Kontroll	Vennligst henvend deg til KUBOTA-forhandleren.										3000 t	--	
Sikkerhetsteknisk kontroll 3.)	Kontroll												årlig	169
Motor og elektrisk system	Kontroll	Vennligst henvend deg til KUBOTA-forhandleren.										årlig	--	
Kjølevæskeslanger og slangeklemmer	Bytte	Vennligst henvend deg til KUBOTA-forhandleren.										hvert 2. år	--	
Drivstoffledninger og luftinntaksslanger	Bytte	Vennligst henvend deg til KUBOTA-forhandleren.										hvert 2. år	--	
Kjølevæske	Bytte												hvert 2. år	163
Hydraulikkslanger	Bytte	Vennligst henvend deg til KUBOTA-forhandleren.										hvert 6. år	--	

* Vedlikeholdsarbeidene merket med ● skal utføres i henhold til de angitte driftstimene etter den første igangsettingen.

- 1.) Ved store støvebelastninger skal luftfilteret og den friskluftfilteret rengjøres eller skiftes tilsvarende ofte.
- 2.) Eventuelt tidligere.
- 3.) Minst en gang om året.

Forbruksmidler

	Anbefaling			Produktbeskrivelse		Kommentar:
	Bruksområde	Viskositet	Kvalitetskrav	Produsent	Produkt	
Motorolje	Om vinteren eller ved lave temperaturer	SAE 10W SAE 20W	API CF API CI-4 API CJ-4			Ved bruk av høysvoveldieselbrennstoff (svovelinhold på 0,50 % til 1,0 %) skal motorolje og oljefilter byttes med kortere intervaller (ca. halvparten). Ikke bruk diesel med et svovelinhold på mer enn 1,0 %.
	Om sommeren eller ved høye omgivelsestemperaturer	SAE 30 SAE 40 SAE 50				
	Allvær-Motorolje	10W-40		ROWE	Hightec Formula GT*	
Frostbeskyttelse for kjølesystemet		G048	SAE J1034 MB 325.0 ASTM D3306 / D4985	ROWE	Hightec Antifreeze AN* (-37 °C)	Benytt utelukkende destillert vann til blandingen, og følg blandetabellen til den respektive produsenten.
Smørefett		NLGI-2	DIN 51825 KP2K-30	Mobil	Mobilux EP2*	
		NLGI-1		WEICON	Anti-Seize Standard	Spesielt smøremiddel for de første 50 driftstimene
Hydraulikkolje	Om vinteren eller ved lave temperaturer	SAE 5W SAE 10W				
	Om sommeren eller ved høye omgivelsestemperaturer	SAE 30 SAE 40 SAE 50				
	Allvær-Hydraulikkolje	10W-40		ROWE	Hightec Formula GT*	
Bio-Hydraulikkolje			ISO 15380	Panolin	HLP SYNTH 46	Ved anvendelse av bio-olje skal det ikke finnes seg mer enn 2 % mineralolje i systemet. Henvend deg til KUBOTA-forhandleren din.
Girolje	Allvær-Girolje	80W	API GL-4	TOTAL	Transmission T.H.F.I.*	Benytt utelukkende TOTAL DYNATRANS FR.

	Anbefaling			Produktbeskrivelse		Kommentar:
	Bruksområde	Viskositet	Kvalitetskrav	Produsent	Produkt	
Drivstoff			ASTM D975 EN 590			Maskinen leveres med sommerdiesel*. Om vinteren fylles diesel som drivstoff for vinterdrift. For å klargjøre motoren for vinterforhold lar du motoren løpe noen minutter etter å ha fylt på tanken.
Kjølemiddel for klimaanlegget			HFC134a R134a			

*Første påfylling på fabrikken

Gjøre vedlikeholdspunktene tilgjengelig

Åpne/lukke motordekselet

- Nøkkelen stikkes inn i låsen (2) til motorlokket (1), dreies med klokken og låsen trykkes inn.
- Motorlokket svinges (A) helt opp til det raster på plass.

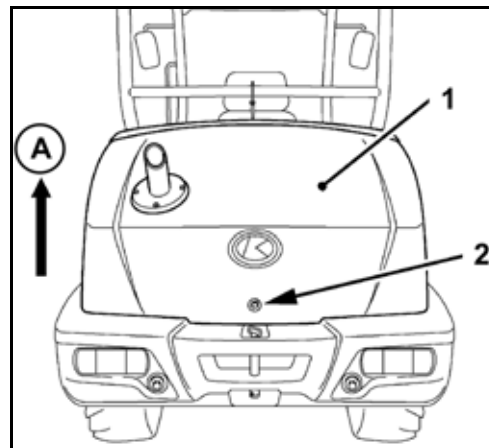

Påse at låsen (4) raster korrekt på gassfjæren (3). Hvis panseret uventet skulle falle igjen, f.eks. pga. vind eller ved at noen lukker det, kan det føre til betydelige helseskader.

- For å lukke motorlokket løsnes låsen (4) på gassfjæren (3) og motorlokket svinges forsiktig nedover (B).
- Lukk motorpanseret og trykk det i lås.
- Nøkkelen dreies mot klokken for å lukke motorlokket.
- Nøkkelen trekkes ut igjen.

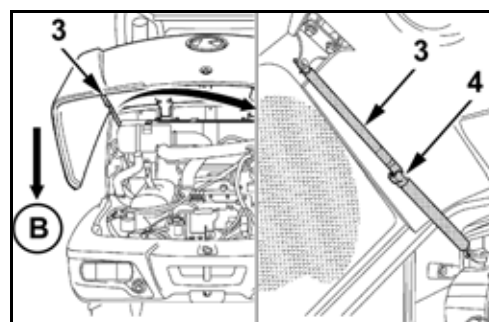

Pass på at motordekselet er lukket ordentlig.

Åpne/lukke dekslet på høyre side

- Nøkkelen stikkes inn i låsen (2) på sidedekslet (1) og dreies 90° med klokken for å åpne.

A → Lukke

B → Åpne

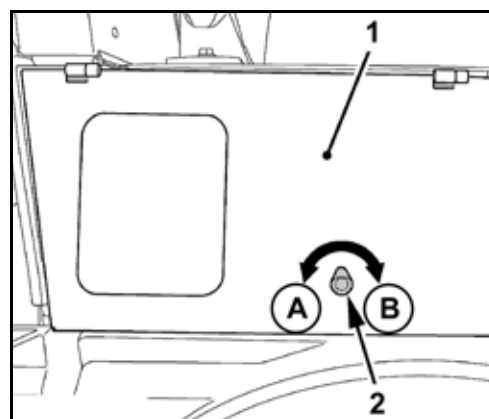

Vedlikehold

- Sidedekslet svinges helt opp og holderen (1) festes.



Pass på at holderen går korrekt i inngrep. Hvis panseret uventet skulle falle igjen, f.eks. pga. vind eller ved at noen lukker det, kan det føre til betydelige helseskader.

- For å lukke skal holderen løsnes fra låsen (2) og sidedekslet svinges forsiktig nedover.
- Nøkkelen dreies mot klokken for å lukke sidedekslet.
- Nøkkelen trekkes ut igjen.



Søt sikkerstilles at sidedekslet er lukket korrekt.

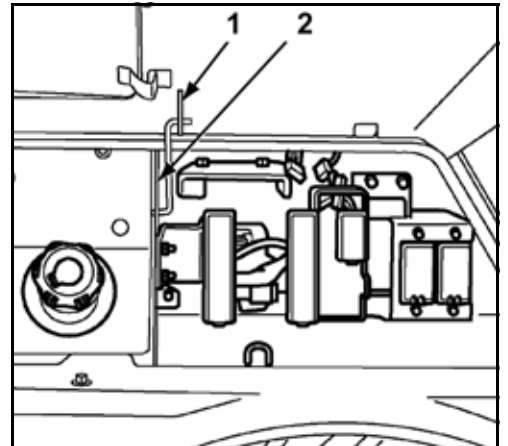

Åpne/lukke dekslet på venstre side

- Nøkkelen stikkes inn i låsen (2) på sidedekslet (1) og dreies 90° med klokken for å åpne.

A → Lukke

B → Åpne

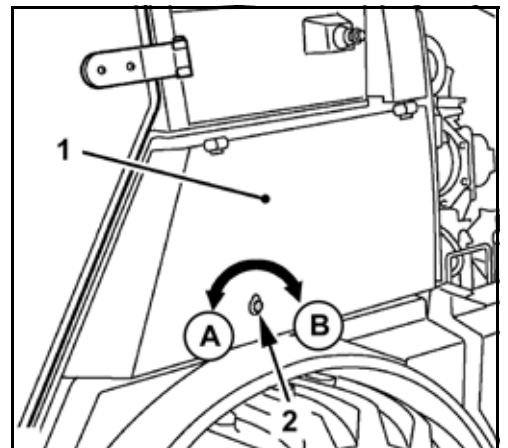

- Sidedekslet svinges helt opp og holderen (1) festes.



Pass på at holderen går korrekt i inngrep. Hvis panseret uventet skulle falle igjen, f.eks. pga. vind eller ved at noen lukker det, kan det føre til betydelige helseskader.

- For å lukke skal holderen løsnes fra låsen (2) og sidedekslet svinges forsiktig nedover.
- Nøkkelen dreies mot klokken for å lukke sidedekslet.
- Nøkkelen trekkes ut igjen.



Søt sikkerstilles at sidedekslet er lukket korrekt.

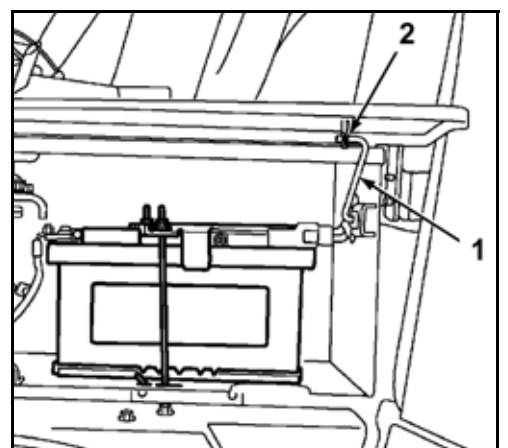

Åpne/lukke fotrommets deksel

- Fotmatten (1) fjernes.



Skadefare dersom maskinen benyttes uten fotrommets deksel!

Maskinens bruker kan bli hengende med føttene i åpningen og ikke lenger betjene pedalene, eller falle ut av maskinen ved avstigning.

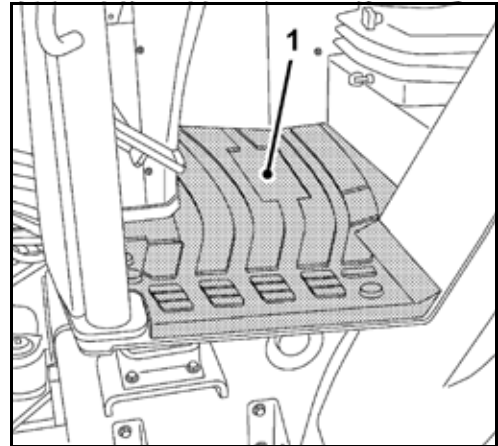

- Skruene (1) skrues ut og bunnplaten (2) tas av.
- For å lukke skal bunnplaten monteres og skrues fast.
- Fotmatten legges inn igjen.

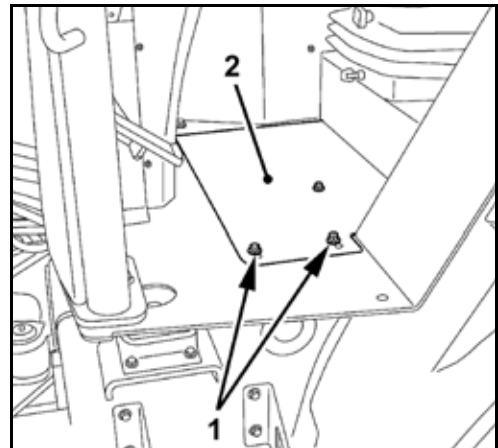

Oppjekking av maskinen

**Livsfare dersom maskinen velter!**

Dersom de følgende anvisningene for oppjekking ikke blir overholdt, består det en fare for at maskinen velter og tar livet av personer som står rundt den.

Forberedelser:

- Maskinen kjøres på et jevnt og fast underlag.
- Rammen foran og bak tilpasses hverandre.
- Senk løfteramme og ekstrautstyr.
- Slå av motoren og trekk ut nøkkelen.
- Trykket hos hydraulikksystemet slippes ut.
- Alle styrespaker låses i nøytral stilling
- Sett på styrerammelåsen (side 26).
- Gjør klar støttebukker som er tillatt for maskinens vekt.

Oppjekking:**Det består livsfare ved jobbing under en hevet maskin!**

For din egen sikkerhet bruk ikke hydrauliske støtter. Disse kan synke, velte eller senkes utilsiktet ved trykktap.

- Jobb aldri under en hevet maskin.
- Ikke arbeid med hydrauliske støtter.

- Det sikkerstilles at støttebukkene er tillatt for maskinens vekt.
- Maskinen heves og jekkes opp.

Hjul og dekk

Dekktrykk



Ved upassende omgang med dekkene består livsfare!

Lufttrykket i dekkene skal ikke overskride det forhåndsdefinerte dekktrykket. Dersom dekk punkterer som følge av høyt dekktrykk kan dette føre til alvorlige skader. Er dekktrykket for høyt skal det slippes ut luft fra dekket.

- Dekket skal ikke fylles på for mye, følg dekktrykktabellen (side 140).
- Dekktrykket kontrolleres regelmessig.

For å fylle et dekk med luft, må hjulet være festet på maskinen eller på et apparat for montering av dekk.

For lavt eller for høyt dekktrykk forringer dekkets levetid.

1. for lavt
2. Riktig
3. for høyt
4. Kjørebane

1. Ved for lavt dekktrykk ligger dekkets løpeflate over en for bred flate på kjørebanelen. For lavt dekktrykk fører til at dekket fylles og til økt dekkslitasje.
2. Ved korrekt dekktrykk ligger dekkets løpeflate optimalt på kjørebanelen.
3. Ved for høyt dekktrykk ligger dekkets løpeflate på for lite av kjørebanelen. For høyt dekktrykk reduserer dekkenes veigrep og kan føre til at dekkene glir gjennom, noe som forringer maskinens trekraft.

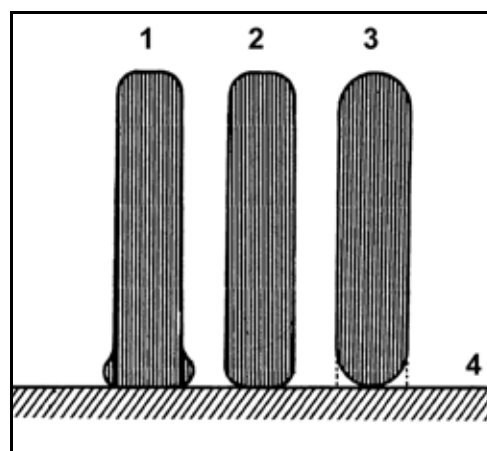

Dekktrykktabell

Dekkstørrelse	12.5-18	12.5-20	365/70 R18	340/80 R20
Dekktrykk foran (bar) (Skuffe/Pallegaffel)	2,5/3,0	2,5/3,0	3,0/3,5	2,6/3,2
Dekktrykk bak (bar)	2,0	2,0	2,0	2,0

Bytte av hjul



Det består livsfare dersom hjulene byttes på en upassende måte!

Maskinen skal stå på et jevnt og fast underlag, og være sikret mot å velte. Ellers består livsfare dersom maskinen ruller vekk eller faller ned.

- Før hjulene byttes skal maskinen parkeres trygt og jekkes opp.



Hjulene er svært tunge, så det består skadefare!

Hjulene på maskinen har en høy egenvekt, og kan forårsake skader dersom de faller ned. Det anbefales å benytte spesielt løfteutstyr ved bytte av hjul.

- Henvend deg til din KUBOTA-forhandler.

Demontering av hjul

- Løfteverktøyet klargjøres for hjulene.
- Før oppjekking løsnes alle hjulmutterne på hjulet som blir vekslet med en omdreining.
- Oppjekking av maskinen (side 139).
- Løfteverktøyet føres under hjulet.
- Hjulmutterne skrues av og hjulet tas av hjulnavet.

Montering av hjul



Det anbefales at hjulnav og felg rengjøres for smuss og rust. For å unngå korrosjon ved kontakt mellom felg og hjulnav skal det føres på et tynt lag med kobberpasta eller nikkelpasta på kontaktpunktene.

- Hjulet føres på hjulnav med løfteverktøy.
- Det sikkerstilles at dekkenes løperetning er stilt i kjøreretningen forover.
- Hjulet skyves slik på navet at felgens borer er tilpasset stagboltene.
- Hjulet skyves fullstendig på navet, hjulmutterne skrues på og strammes noe.
- Støttebukkene fjernes og maskinen senkes.
- Hjulmutterne skrues fast i rekkefølgen 1-8. Tiltrekningsmoment: 490 Nm

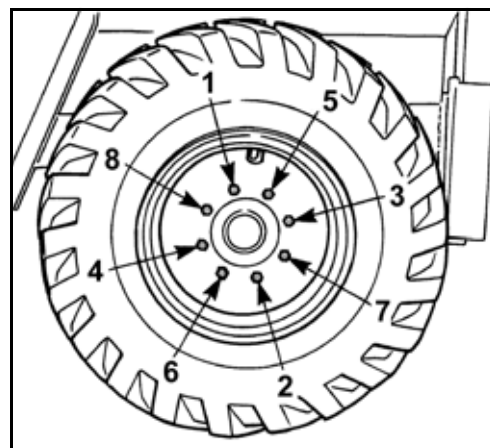

Dekkbytte

Det benyttes terrengdekk for å oppnå en sterk trekraft og bæreevne på mykt underlag. Ved montering av dekkene skal man være påpasselig med løperetningen. Monteringen av dekk skal utføres av fagfolk. Henvend deg til din KUBOTA-forhandler.

1. Riktig
2. Feil
3. Kjøreretning framover

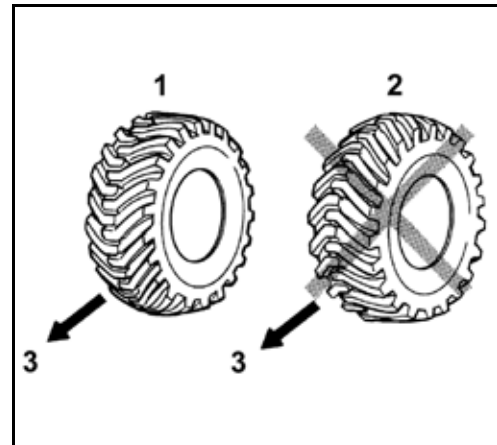

Sklibeskyttelseskjede



Sklibeskyttelseskjeder kan ikke anvendes på 20 tommers hjul.

Vedlikeholdsarbeider for operatøren

Regelmessige vedlikeholdsarbeider skal gjennomføres som foreskrevet for å føre tilsyn med maskinen og forlenge levetiden.

Etter 50 driftstimer

Vann på drivstofftanken - tappes av

Drivstofftappen befinner seg under drivstofftanken, på høyre side av maskinen.

- Sett et oppsamlingskar med et volum på minst 50 l under tappeskruen for drivstoff.
- Løsne tappeskruen (1) og tapp ut vannet.
- Skru tappeskruen på igjen.



Væsker i oppsamlingskaret skal avfallsbehandles i henhold til gjeldende miljøforskrifter.

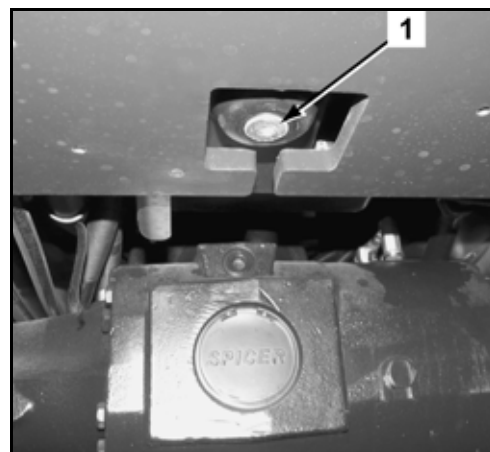

Batteritilsyn



Batteriet kan skades eller eksplodere hvis de følgende instruksjonene ikke følges. Ved regelmessig stell kan batteriets levetid forlenges betraktelig.

- Lad eller bruk batteriet aldri hvis væsknivået på batteriet er under minimumsmerket.

Batteri - kontroll

- Venstre sidedeksel (2) åpnes (side 137).



Vær forsiktig når du rengjør plusspolen (1), fare for kortslutning, ikke bruk metallverktøy.

- Batteriladingen kontrolleres på ladekontrollen (2) i henhold til bruksanvisningen fra batteriproduzenten.



Vedlikeholdsfrie batterier må ikke åpnes.

- Kontroller at batteriet (1) sitter godt, skru det evt. fast.
- Kontroller at batteripolene er rene. Rengjør dem ved behov og smør dem med polfett (forrige bilde).
- Lukk sidedekselet.

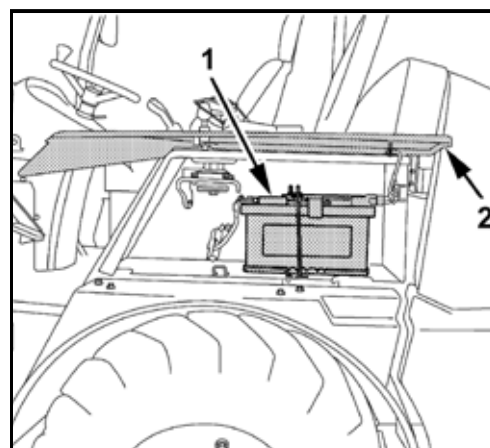

Batteri - lading



Batterisyre er svært etsende. Det er tvingende nødvendig å unngå kontakt med batterisyre. Hvis klær, hud eller øyne likevel skulle komme i berøring med batterisyre, må de aktuelle stedene umiddelbart skylles med vann. Ved kontakt med øynene må man straks oppsøke lege! Spilt batterisyre må straks nøytraliseres.



Bruk egnede vernehansker og vernebriller når du arbeider med batterier.



Lading av batterier skal kun skje i tilstrekkelig ventilerte rom. I disse rommene er røyking, åpen ild og levende lys forbudt.



Under lading av batterier oppstår det knallgass. Åpen ild kan føre til eksplosjon.



Når man lader batterier som er svært utladet, skal pluggene fjernes fra batteriene. Hvis batteriene bare etterlades, kan pluggene bli værende i batteriene.



Lading av batteriene skal bare utføres når startbryteren er koblet i stillingen STOP, og nøkkelen er trukket ut.

- Gjør batteriet tilgjengelig.
- Kontroller væsknivået på batteriet. Etterfyll destillert vann ved behov.



Når du kobler til og fra batteriet skal alltid den foreskrevne rekkefølgen følges → Fare for kortslutning.

- Ta av dekslet for minuspolen og ta av polklemmen. Legg polklemmen til side slik at en berøring med minuspolen er utelukket.
- Ta av dekslet for plusspolen.
- Kople batteriladeren til batteriet i samsvar med ladeapparatproduzentens forskrifter. Man må velge en skånsom lademetode.
- Rengjør batteriet etter ladingen og etterfyll væske ved behov.
- Syretettheten må kontrolleres med en syrehevert. Tetthetsverdien skal ligge mellom 1,24 og 1,28 kg/l. Hvis syretettheten varierer sterkt mellom de enkelte cellene i et batteri, foreligger det sannsynligvis en batterifeil. Kontroller vedkommende batteri med en batteritester. Informer opplært personale.

Batteri - bytte



Når du kobler til og fra batteriet skal alltid den foreskrevne rekkefølgen følges → Fare for kortslutning.

- Åpne sidedekselet (side 136).
- Ta av dekslet for minuspolen og ta av polklemmen (1). Legg polklemmen til side slik at en berøring med minuspolen er utelukket.
- Ta av dekslet terminal for minuspolen og ta av polklemmen (2). Legg polklemmen til side slik at en berøring med plusspolen er utelukket.
- Batteriholderen (3) demonteres og batteriet (4) tas ut av oppbevaringsrommet.



Når man bytter batteri skal det kun brukes et batteri av samme type, med samme ytelsesdata og samme dimensjoner.

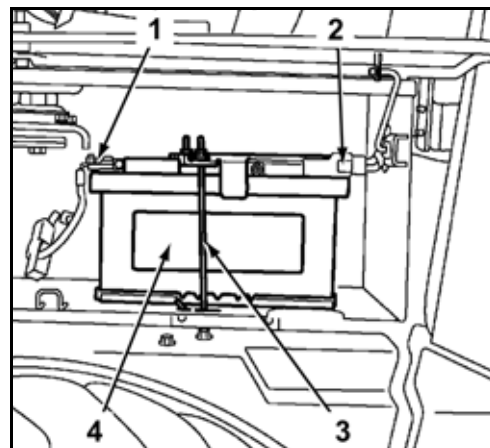

- Smør batteripolene og batteriklemmene inn med polfett før re-montering.
- Batteriet settes inn i oppbevaringsrommet og skru det fast med batteriholderen. Sjekk at batteriet sitter godt fast → maskinen skal ikke benyttes med et løst batteri.
- Kople plusspolklemmen til batteriets plusspol (+). Sett dekslet for plusspolen på.
- Kople minuspolklemmen til batteriets minuspol (-). Sett dekslet for minuspolen på.

Vann - rengjøring



Vann og forurensninger i drivstoffet samler seg i vannutskilleren (1). I vannutskilleren befinner det seg en rød plastring (5) som flyter på høyde med vannoverflaten. Hvis slike substanser er avsatt, eller hvis plastringen har flytt opp til markeringen (6), må vannutskilleren tømmes.

- Åpne motordekselet (side 136).



Legg en klut under vannutskilleren så det ikke renner drivstoff ned på bakken.

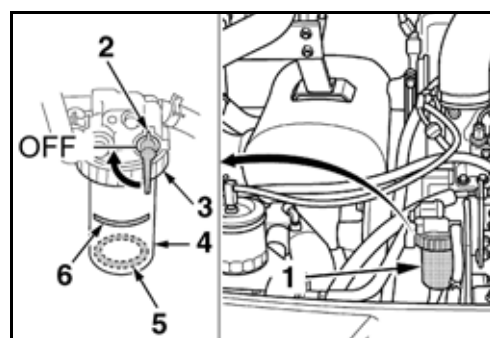

- Sett omkoblingskranen (2) i OFF-stilling.
- Skru av ringmutteren (3) mens du holder fast koppen (4).
- Ta av koppen.

- Tøm koppen og rengjør med ren diesel.
- Kontroller om filteret (1) er svært skittent, skift det evt. ut.
- Skift ut tetningsringen (4) og gni den inn med diesel.
- Monter komponentene i rekkefølgen 1 til 6.



Ikke glem den røde plastringen (2) og trykkfjæren (3).

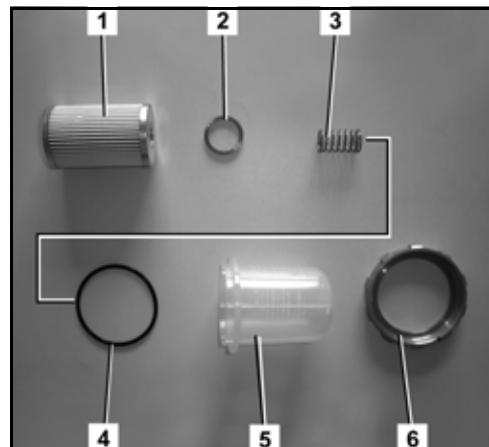

- Skru til ringmutteren (6) for hånd, ikke bruk verktøy.
- Sett omkoplingskranen i ON-stilling.
- Luft ut drivstoffsystemet (side 113).
- Kontroller om vannutskilleren er tett.
- Steng motorpanseret.



Pussefyller skal avfallsbehandles i henhold til gjeldende miljøforskrifter.

Etter 200 driftstimer

Kardangaksel - smøring

- Smørefett skal benyttes i samsvar med avsnittet Driftsstoffer (side 134)
- På kardangakselen (1) bak smøres en smørenippel med hjelp av fettpressen.
- På kardangakselen (2) foran smøres to smørenipler med hjelp av fettpressen.



Tørk straks bort fett som tyter ut, oppbevar den tilsmussede fillen i egnede beholdere fram til avfallshåndtering.

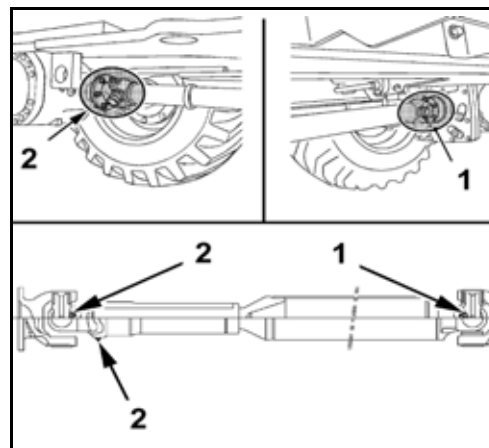

Interiørfilter - kontroll/rengjøring



Det befinner seg 2 omluftfiltre og 1 friskluftfilter i oppvarmings- og luftesystemet.



Dersom maskinen benyttes i usedvanlig støvete omgivelser skal friskluftfilteret kontrolleres tilsvarende hyppigere.

- Skru ut håndtakskruen (1) og ta av dekslene (2).

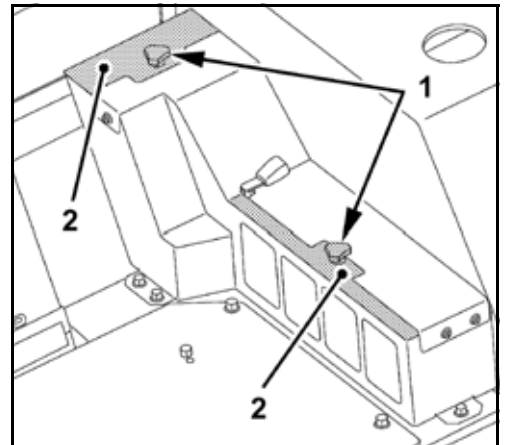

- Begge omluftfiltrene (3) og friskluftfiltrene (4) trekkes ut av luftføringens kabinett.



Ved montering skal filtrene ikke skades. Ved anvendelse av et ødelagt filter kommer smuss inn i oppvarmingsmodulen og kan der forårsake betydelige skader.

Kontroll

- Filteret kontrolleres for smuss og skader. Ved omfattende smuss eller skader skal et filter veksles (side 161).

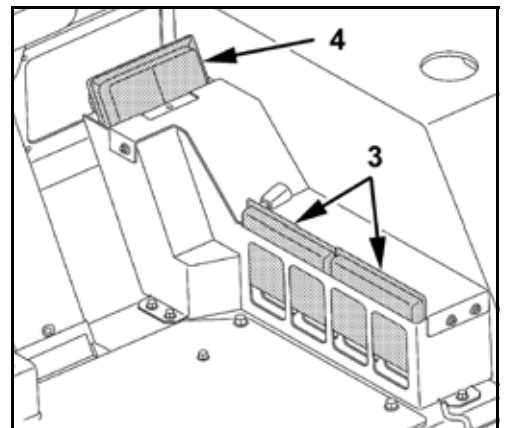

Rengjøring



Rengjøringen skal utelukkende foretas med ren trykkluft og et maks. trykk på 2 bar.



Det skal brukes vernebriller når man arbeider med trykkluft.

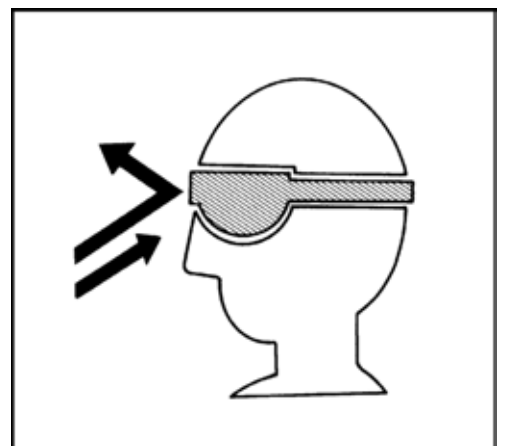

- Blås ut av filteret (1) med trykkluft «A» i motsatt retning av den normale gjennomstrømningsretningen.



Ved montering skal filtrene ikke skades. Ved anvendelse av et ødelagt filter kommer smuss inn i oppvarmingsmodulen og kan der forårsake betydelige skader.

- Sett inn filteret.
- Lukk dekslene og skru de fast med håndtaks kruene.

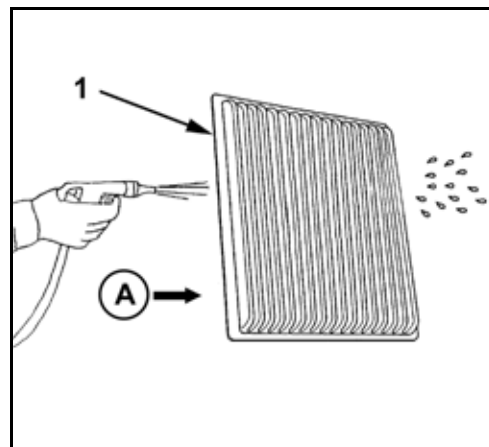

Luftfilter - kontroll/rengjøring



Dersom maskinen benyttes i usedvanlig støvete omgivelser skal luftfilteret kontrolleres tilsvarende hyppigere.

- Åpne motordekslet (side 136).
- Åpne klemmene (3) og ta av dekslet (4).
- Trekk det ytre filterelementet (2) ut av luftfilterhuset (6) og kontroller det med tanke på tilsmussing.
- Rengjør luftfilterhuset og dekslet, ikke ta av det indre filterelementet (1) i denne forbindelse. Det indre filterelementet skal kun tas av når det skal skiftes ut.
- Rengjør støvventilen (5).
- Hvis filterelementene er skadet eller svært tilsmussede, skal de byttes (side 150).

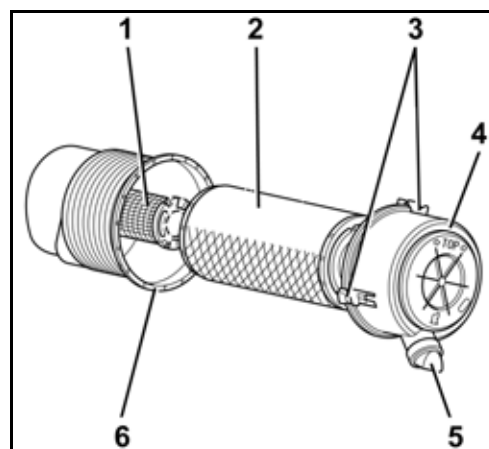

Filterelementet skal ikke rengjøres med væske. Ikke bruk motoren uten luftfilterelementer.



Det skal brukes vernebriller når man arbeider med trykkluft.

- Blås det ytre filterelementet rent med trykkluft fra innsiden (maks. 5 bar). Unngå å skade filterelementet. Bruk vernebriller.
- Sett inn det ytre luftfilterelementet, monter dekslet med TOP-merket vendt opp, og lukk klemmene.
- Steng motorpanseret.

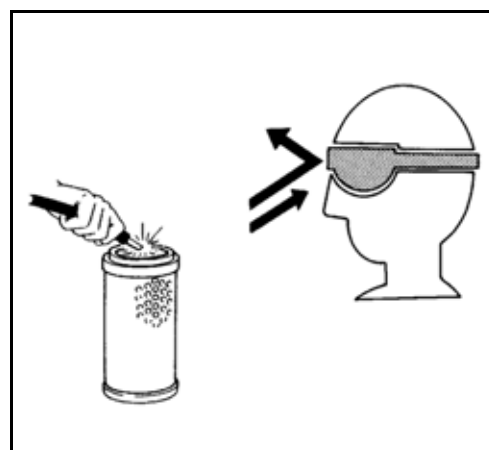

Kjølevæskeslanger og slangeklemmer - kontroll



Kontrollen skal utføres kun når motoren er kald, ellers er det fare for forbrenning!

- Åpne motordekselet (side 136).
- Kontroller tilstanden til alle kjøleslanger (1) på motoren og til radiatoren eller varmeapparatviften (førerhus-versjon) (sprekker, utbulning, tilhardning), lekkasjer og at de sitter stramt (2).
- Skadede deler skal settes i stand eller skiftes ut.
- Steng motorpanseret.

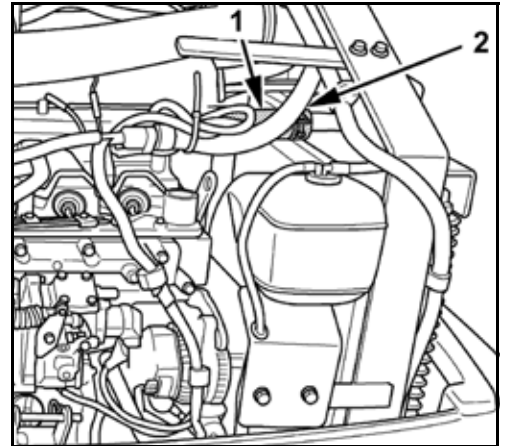

Drivstoffledninger og luftinntaksslanger - kontroll

- Åpne motordekselet (side 136).
- Kontroller alle tilgjengelige drivstoffledninger (2), luftinnsugs-slanger (1) og slangeklemmer (3) med tanke på skader og godt feste.
- Skadede deler skal settes i stand eller skiftes ut.
- Steng motorpanseret.

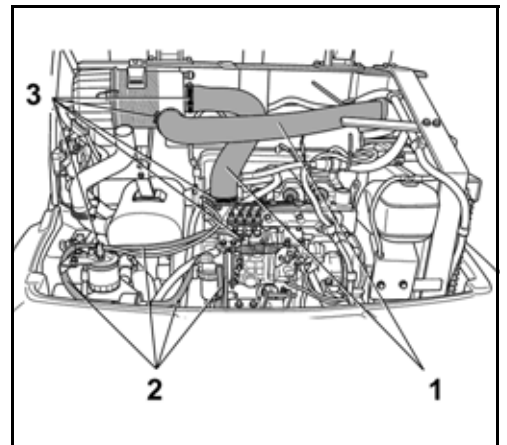

Etter 1000 driftstimer

Luftfilter - bytte

- Åpne motordekselet (side 136).
- Åpne klemmene (3) og ta av dekselet (4).
- Trekk det ytre filterelementet (2) ut av luftfilterhuset (6).
- Rengjør luftfilterhuset og dekslet, ikke ta av det indre filterelementet (1) i denne forbindelse.
- Rengjør støvventilen (5).
- Sett inn et nytt luftfilterelement.
- Monter dekselet med merket TOP oppover og lukk klemmene.
- Steng motorpanseret.

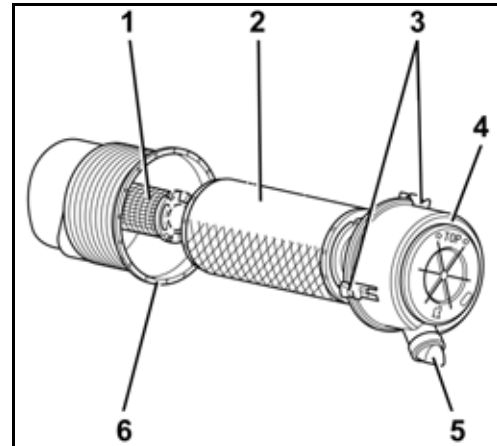

Kasser filterelementet iht. gjeldende miljøforskrifter.

Vedlikeholdsarbeider fagpersonell

Etter 250 driftstimer

Kileremmer - justering

- Åpne motorlokket (side 136).
- Lufteslangen (1) trekkes forsiktig ut av skjermplaten (2).
- Skruene (3) skrues ut og skjermplaten tas av.

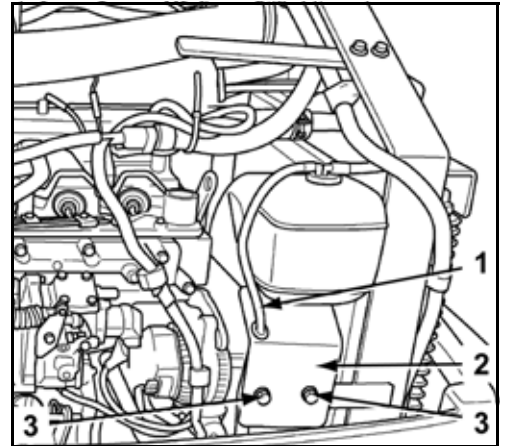

- Sjekk kilereimen (side 67).

Kilereimspenningen stilles inn ved å svinge generatoren (3) som følger:

- Løsne festeskruen (2).
- Løsne festeskruen (1).

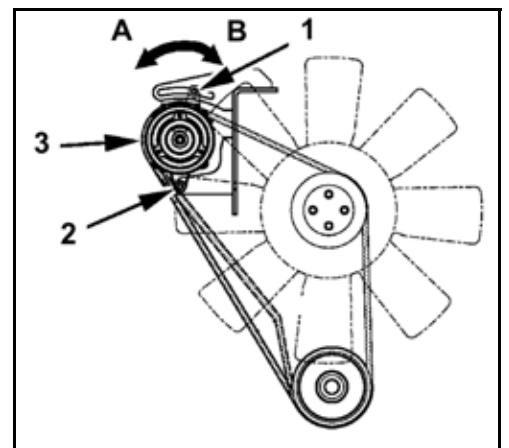

Stramme kilereimen:

- Sving generatoren (3) tilbake (A).

Løsne kilereimen:

- Sving generatoren (3) frem (B).

- Juster kileremstrammingen.
- Stram festeskruen (1).
- Stram festeskruen (2).
- Kontroller kileremmene igjen etter justeringen (side 67).
- Skru fast skjermplaten igjen.
- Lufteslangen føres gjennom boringen i skjermplaten.
- Steng motorpanseret.

Etter 500 driftstimer

Motorolje og oljefilter - bytte



Motoroljeskiftet skal utføres når motoren er driftsvarm.



Vær forsiktig, motorolje og oljefilteret er varme → Fare for skålding.



Sett en oppsamlingsbeholder for olje med et volum på ca. 15 l under tappepluggen for motorolje. Motoroljen må ikke komme ut i jordsmonnet. I likhet med oljefilteret skal den destrueres i samsvar med gjeldende miljøforskrifter.

- Åpne motordekselet (side 136).

Motorolje - drenering

- Skru ut tappeskruen (1) for oljen, og tapp motoroljen ned i oppsamlingsbeholderen.
- Utstyr oljetappeskruen med ny pakning og skru den inn.

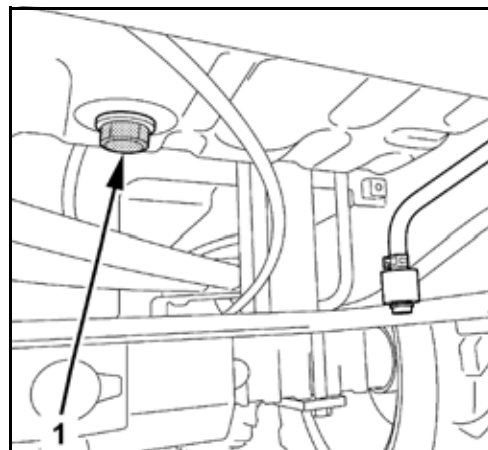

Oljefilter - bytte

- Sett en oppsamlingsbeholder for olje under oljefilteret (1). Skru oljefilteret av med oljefilternøkkelen ved å skru mot venstre.
- Sett inn tetningsringen på det nye oljefilteret med motorolje.
- Skru oljefilteret på og stram det med håndkraft. Ikke bruk oljefilternøkkelen.

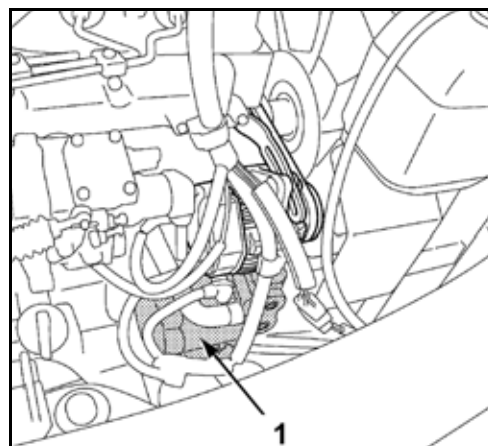

Vedlikehold

Motorolje - fylling

Påfyllingsmengde (med oljefilter): 9 l

- Skru av oljepåfyllingslokket (1) og fyll motorolje iht. avsnittet Forsyninger (side 134).
- Skru inn oljetanklokket.
- Start motoren (side 77), kontrollampen motoroljetrykk skal slukne straks etter at motoren starter. Hvis ikke, må du stoppe motoren omgående og informere personale med relevant opplæring.
- Kjør motoren varm, og slå deretter av (side 79). Kontroller oljenivået etter en ventetid på 5 min.
- Oljepeilepinnen (2) skrues ut og tørkes med en ren klut.
- Skyv peilepinnen helt inn igjen og trekk den ut en gang til. Oljenivået må befinne seg innenfor område «A». Etterfyll motorolje hvis oljenivået er for lavt.

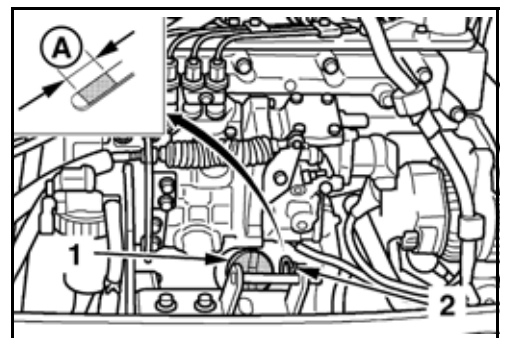
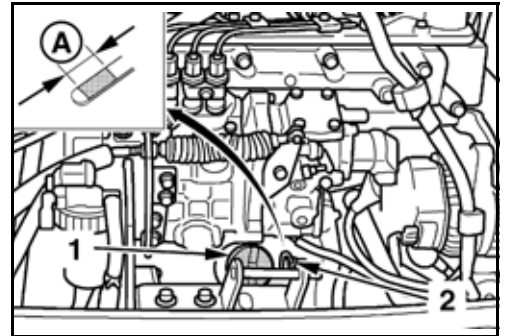

Drift med for lavt eller for høyt oljenivå kan føre til motorskader.

- Ved oljeskift skal det fylles motorolje opp til «MAX»-merket.
- Steng motorpanseret.

Drivstoffilteret - bytte

- Åpne motordekselet (side 136).



Legg en klut under drivstoffilteret, så det ikke renner drivstoff ned på bakken.

- Sett omkoblingskranen (2) på vannutskilleren i OFF-stilling.
- Skru av drivstoffilteret (1).
- Fukt gummitetningen på det nye filteret med drivstoff.
- Skru på et nytt filter og trekk det til for hånd.
- Sett omkoplingskranen i ON-stilling.
- Luft ut drivstoffsystemet (side 113).
- Kontroller om drivstoffilteret er tett.
- Steng motorpanseret.

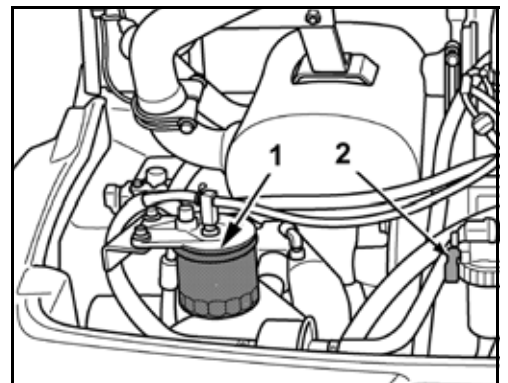

Kasser pussefilter og det gamle filterelementet iht. gjeldende miljøforskrifter.

Utskiftning av returfilter



Man må sørge for absolutt renhold når det utføres arbeider på hydraulikkanlegget.



Arbeidene skal kun utføres når hydraulikkoljen er kald.

- Åpne fotrommets deksel (side 138).
- Skru av lokket (3).
- Skru av returfilteret (1) og ta det ut av hydraulikkoljebeholderen (2).

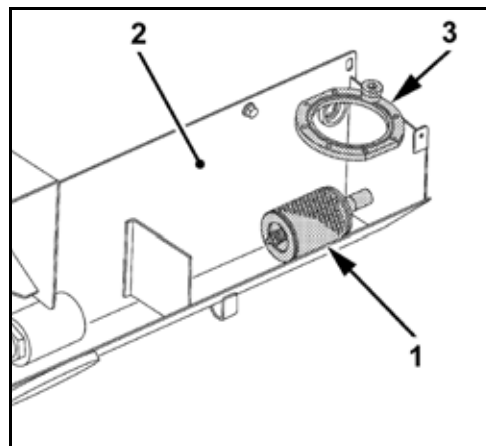

Kasser pussefiller og det gamle filterelementet iht. gjeldende miljøforskrifter.

- Skru på et nytt returfilter.
- Kontroller tilstanden til tetningsringen på lokket, og skift den ut ved behov.
- Skru fast lokket.
- Kontroller hydraulikkoljenivået, etterfyll ved behov.
- Lukk fotrommets deksel.

Foraksel- og bakakselolje - kontroll



Den avtappede oljen må ikke renne ut i jordsmonnet.

Kabinett til foraksel

- Skru ut kontrollskruen (1) og sjekk oljenivået.

Oljen skal befinne seg på underkanten av gjengeboringen, evt. skal olje fylles på i samsvar med avsnittet Driftsstoffer (134).

- Skru inn kontrollskruen.

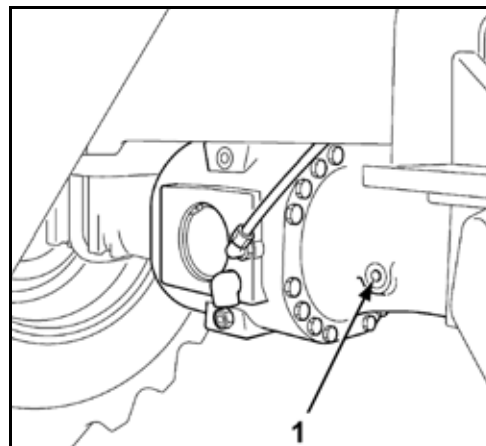

Vedlikehold

Kabinett til bakaksel

- Skru ut kontrollskruen (1) og sjekk oljenivået.

Oljen skal befinne seg på underkanten av gjengeboringen, evt. skal olje fylles på i samsvar med avsnittet Driftsstoffer (134).

- Skru inn kontrollskruen

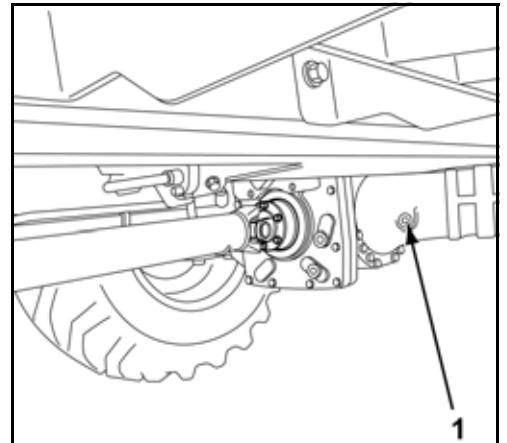

Kabinett til reduksjonsgir

- Skru ut kontrollskruen (1) og sjekk oljenivået.

Oljen skal befinne seg på underkanten av gjengeboringen, evt. skal olje fylles på i samsvar med avsnittet Driftsstoffer (134).

- Skru inn kontrollskruen.

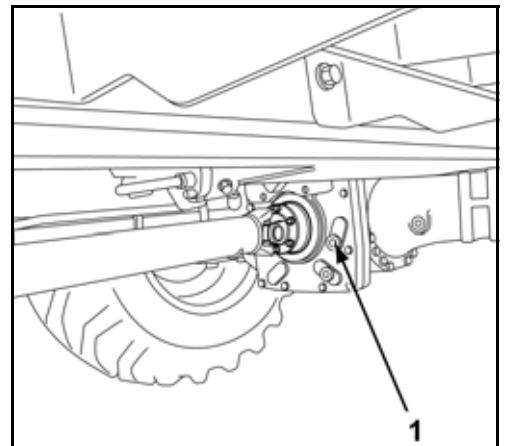

Kabinett til hjulgir

- Sett maskinen slik på et jevnt underlag at låseskruen (3) hos det aktuelle hjulet befinner seg i midtstillingen.

- Skru ut låseskruen (3) og sjekk oljenivået.

Oljen skal befinne seg på underkanten av gjengeboringen, evt. skal olje fylles på i samsvar med avsnittet Driftsstoffer (134).

- Skru inn låseskruen.
- Sjekk oljenivået hos hjulgirene på den andre siden av maskinen.

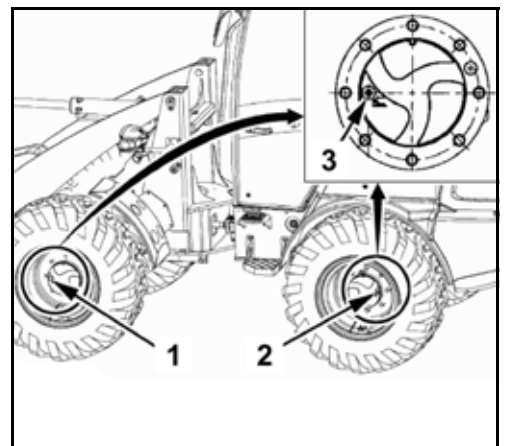

Kasser pussefiller og spillolje iht. gjeldende miljøforskrifter.

Etter 1000 driftstimer

Foraksel- og bakakselolje - veksle



Den avtappede oljen må ikke renne ut i jordsmonnet.

Kabinett til foraksel

- Et oljeoppsamlingskar med en kapasitet på ca. 5 l stilles under oljetappeskruen (1).
- Skru ut kontrollskruen (3).
- Skru ut oljetappeskruen (1) og tapp av oljen.
- Skru inn oljetappeskruen.
- Skru ut oljepåfyllingsskruen (2).
- Fyll på olje til underkanten av gjengeboringen hos kontrollskruen (3).

Påfyllingsmengde: 4,5 l

- Skru inn oljepåfyllingsskruen og kontrollskruen.

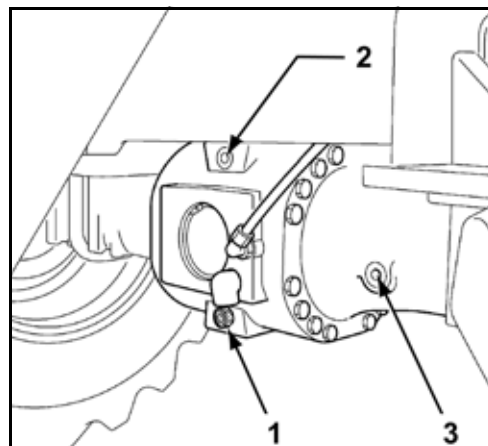

Kabinett til bakaksel

- Et oljeoppsamlingskar med en kapasitet på ca. 5 l stilles under oljetappeskruen (1).
- Skru ut oljetappeskruen (1) og tapp av oljen.
- Skru inn oljetappeskruen.
- Skru ut oljepåfyllingsskruen (2).

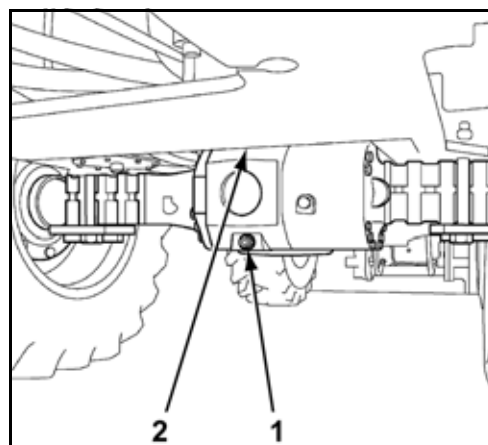

Vedlikehold

- Skru ut kontrollskruen (1).
- Fyll på olje til underkanten av gjengeboringen hos kontrollskruen.
Påfyllingsmengde: 4,5 l
- Skru inn oljepåfyllingsskruen og kontrollskruen.



Kasser pussefiller og spillolje iht. gjeldende miljøforskrifter.

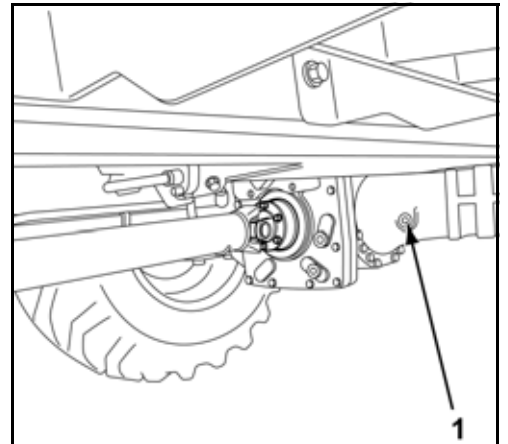

Kabinett til reduksjonsgir

- Et oljeoppsamlingskar med en kapasitet på ca. 5 l stilles under oljetappeskruen (2).
- Skru ut oljetappeskruen (2) og tapp av oljen.
- Skru inn oljetappeskruen.
- Skru ut oljepåfyllingsskruen (1).
- Fyll på olje til underkanten av gjengeboringen hos oljepåfyllingsskruen.
Påfyllingsmengde: 0,6 l
- Oljepåfyllingsskruen skrues inn.



Kasser pussefiller og spillolje iht. gjeldende miljøforskrifter.

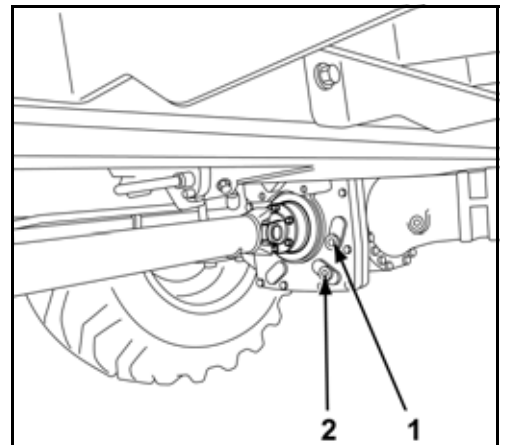

Kabinett til hjulgir

- Sett maskinen slik på et jevnt underlag at låseskruen (3) hos det aktuelle hjulet befinner seg i den nederste stillingen.
- Et oljeoppsamlingskar med en kapasitet på ca. 5 l stilles under låseskruen (3).
- Skru ut låseskruen og tapp av oljen.
- Hjulet dreies 90°, slik at låseskruen befinner seg i midtstillingen.
- Fyll på olje til underkanten av gjengeboringen hos låseskruen.
Påfyllingsmengde per hjulgir: 0,9 l
- Skru inn låseskruen.

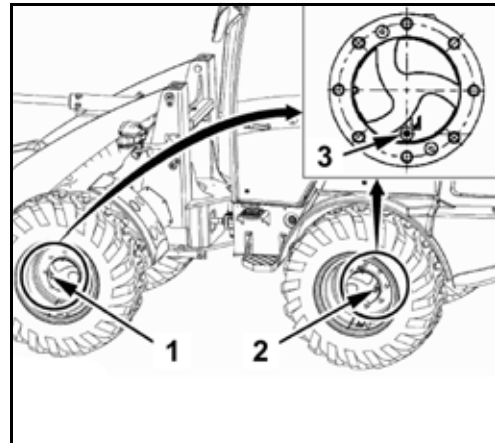

Kasser pussefiller og spillolje iht. gjeldende miljøforskrifter.

Hydraulikkolje - fylling/bytte



Man må sørge for absolutt renhold når det utføres arbeider på hydraulikkanlegget.



Arbeidene skal kun utføres når hydraulikkoljen er kald.



Hydraulikkoljen skal skiftes ut sammen med innsugningsfilteret.



Hydraulikkoljetappen befinner seg på undersiden av hydraulikkoljebeholderen, på venstre side av maskinen. For å gjennomføre de følgende handlingene skal maskinen parkeres på et jevnt underlag og ekstraustyret senkes.

Hydraulikkolje - drenerere

- En oppsamlingsbeholder med et minimumsvolum på 60 l settes under hydraulikkoljetappe. Skru ut tappeskruen (1) og tapp av hydraulikkoljen.
- Sett på en ny tetningsring på tappeskruen og skru den inn.
- Skal sugefilteret veksles i forbindelse med et vedlikeholdsintervall skal ny hydraulikkolje først fylles på i etterkant. Se avsnitt Sugefilter - bytte (side 160).



Kasser pussefiller og spillolje iht. gjeldende miljøforskrifter.

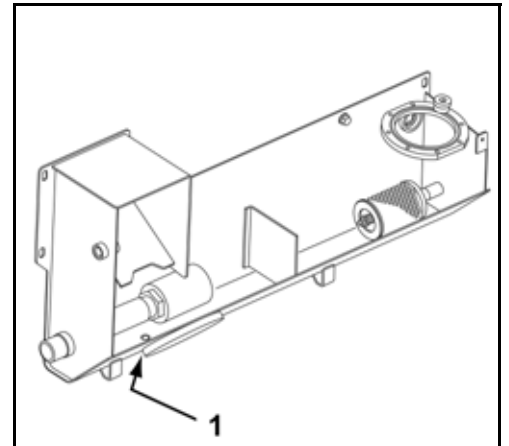

Hydraulikkolje - fylling



Hydraulikkolje fra ulike produsenter og med ulik spesifikasjon skal ikke blandes med hverandre. Benytt alltid bare en type hydraulikkolje i samsvar med driftsstofftabellen (side 134).

Påfyllingsmengde hydraulikkoljebekholder: 39 l

Påfyllingsmengde komplett system: 55 l

- Åpne fotrommets deksel (side 138).
- Rengjør området rundt påfyllingsåpningen (1).
- Skru ut oljepåfyllingsskruen (2).
- Sett en ren trakt med fin sil inn i tankåpningen.

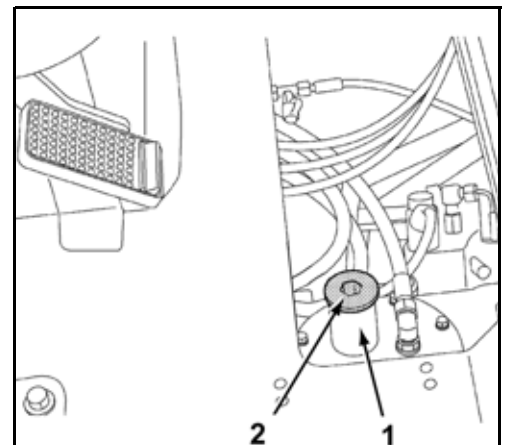

- Fyll på hydraulikkolje opp til midten av kontrollglasset (1).
- Oljepåfyllingsskruen skrues inn.
- Start motoren og drei slik at den går på tomgang. Valget av kjøretning skal befinne seg i nøytral stilling.
- Alle styrespakfunksjonene hos arbeidshydraulikken og rattet aktiveres ca. 5 minutter.
- Slå av motoren og senk det påmonterte utstyret på bakken igjen.
- Kontroller hydraulikkoljenivået, etterfyll ved behov.
- Lukk fotrommets deksel.

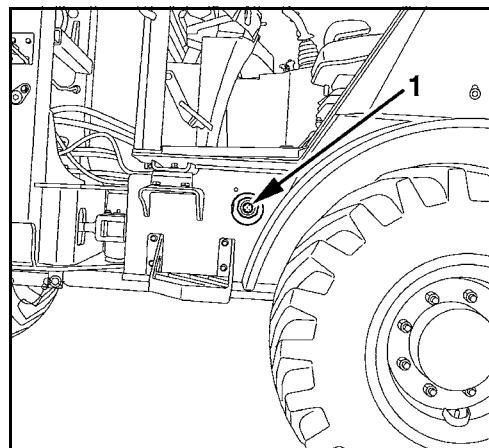

Kasser pussefiller og spillolje iht. gjeldende miljøforskrifter.

Sugefilter - bytte



Man må sørge for absolutt renhold når det utføres arbeider på hydraulikkanlegget.



Arbeidene skal kun utføres når hydraulikkoljen er kald.



Innsugingsfilteret skal skiftes ut sammen med hydraulikkoljen.

- Tapp ut hydraulikkoljen (side 159).
- Demonter returledningen fra hydraulikkoljetanken (side 154).
- Skru av revisjonslokket (1).
- Skru av sugefilteret (2).
- Tørk bort evt. smussrester med en lofri, ren klut.
- Skru på et nytt innsugingsfilter med håndkraft.
- Kontroller revisjonslokkets pakning for skader, bytt hvis nødvendig.
- Skru på revisjonslokket.
- Remonter returfilteret (side 154).
- Fyll på hydraulikkolje (side 159).

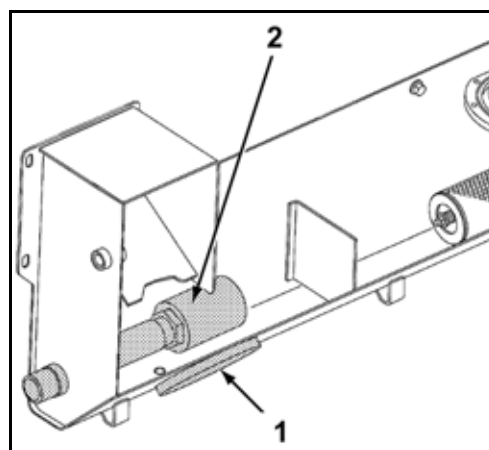

Kasser pussefiller og det gamle filterelementet iht. gjeldende miljøforskrifter.

Varmerør og slangeledninger - kontroll



Kontrollen skal kun utføres når motoren er kald.

- Åpne motordekselet (side 136).
- Åpne sidedekselet (side 136).
- Sjekk alle rør- og slangeledninger til varmeapparatet for tilstand (sprekker, utbulninger, tilhardning) og at de sitter stramt. Dersom kontrollen på viser mangler, må du hevende det til KUBOTA-forhandleren. Kun opplært personale skal arbeide med oppvarmingen.
- Lukk motorpanseret og sidedekselet.

Interiørfilter - bytte



Det befinner seg 2 omluftfiltre og 1 friskluftfilter i oppvarmings- og luftesystemet.

- Skru ut håndtakskruen (1) og ta av dekslene (2).

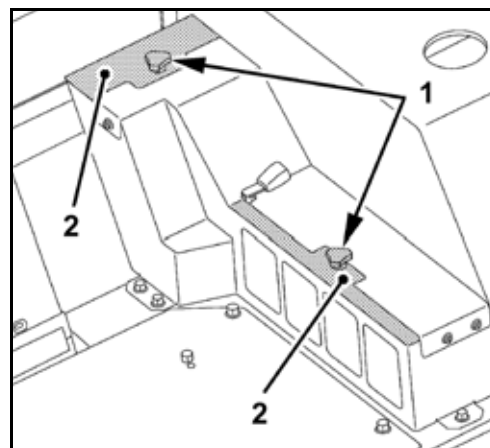

- Begge omluftfiltrene (3) og friskluftfiltrene (4) trekkes ut av luftføringens kabinett.



Ved montering skal filtrene ikke skades. Ved anvendelse av et ødelagt filter kommer smuss inn i oppvarmingsmodulen og kan der forårsake betydelige skader.

- Sett inn et nytt filter.
- Lukk dekslene og skru de fast med håndtakskrue.

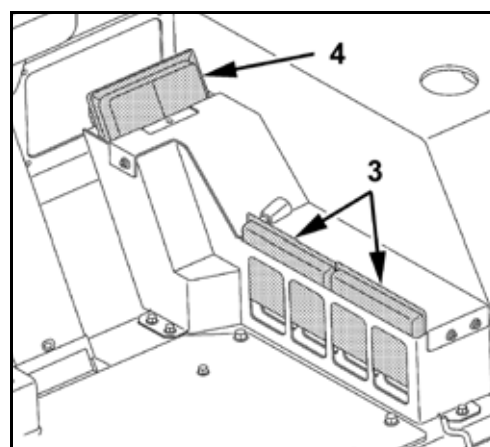

Gamle filterelementer skal deponeres i samsvar med de gjeldende miljøvernbestemmelsene.

Forstyringskretsfilter - bytte



Man må sørge for absolutt renhold når det utføres arbeider på hydraulikkanlegget.

- Åpne motordekselet (side 136).
- Arbeidsområdet under forstyringskretsfilteret (1) dekkes med pusseklut.

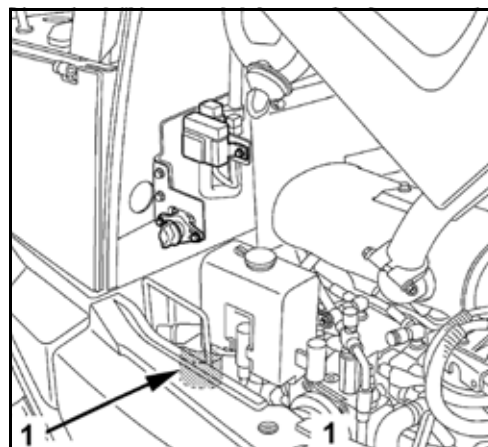

- Skru filterkoppen (4) ut av filterhodet (1).
- Ta filterelementet (2) ut av filterhodet.
- Bytt tetningsringen (3) med en ny.
- Gni den nye tetningsringen med ren hydraulikkolje og sett den forsiktig inn for ikke å skade tetningsringen.
- Sett inn det nye filterelementet.
- Skru fast filterkoppen.

Tiltrekningsmoment: 76,6 til 83,4 Nm

- Start motoren, la den kjøre seg varm, og slå deretter av.
- Kontroller hydraulikkoljenivået, etterfyll ved behov.
- Steng motorpanseret.

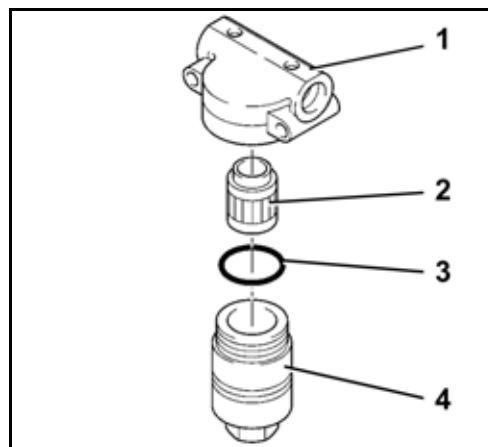

Kasser pussefiller og det gamle filterelementet iht. gjeldende miljøforskrifter.

Hvert 2. år

Kjølevæske - bytte



Tapp av kun når motoren er kald, ellers er det fare for forbrenning!

Påfyllingsmengde	Beskyttelsestak	Førerhus
Kjølesystem	7,0 l	8,2 l
Reservoarbeholder	0,6 l	0,6 l

- Åpne motordekselet (side 136).
- Åpne radiatorlokket (1) ved å skru det mot venstre.

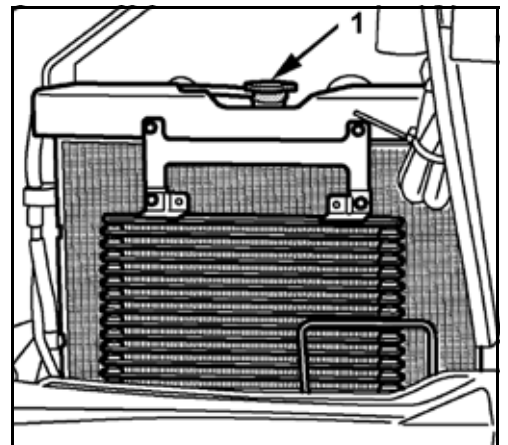

- En oppsamlingsbeholder med et minimumsvolum på 10 l settes under kjølevæsketappen (1).
- Kjølevæsketappen åpnes og all kjølevæske tappes fullstendig.
- Ved omfattende smuss skal kjølesystemet skylles. Benytt i den forbindelse en slange til å sprøyte vann uten tilsetninger inn i kjølesystemet gjennom åpningen i radiatorlokket, inntil klart vann trenger ut av tappen.
- Steng den sentrale tappepluggen for kjølevæske.

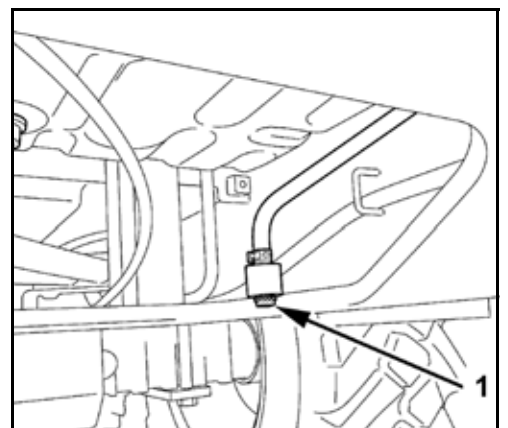

- Demonter ekspansjonstanken for kjølevæske (1) og tøm den, rengjør den ved behov. Monter beholderen igjen.



Kasser gammel kjølevæske iht. gjeldende miljøforskrifter.

- Fyll radiatoren og ekspansjonstanken for kjølevæske med tilblandet kjølevæske. Frostbeskyttelsen bør ligge ved -25 °C.



Frostvæskeandelen må ikke overskride 50 %.



Kjølesystemet skal heller ikke om sommeren benyttes med rent vann. Radiator-frostbeskyttelsen inneholder også et anti-korrosjonsmiddel.

- Start motoren (side 77) og la den kjøre seg varm.
- Stans motoren (side 79).
- Sjekk kjølevæskeniå (side 66), etterfyll evt.
- Steng motorpanseret.

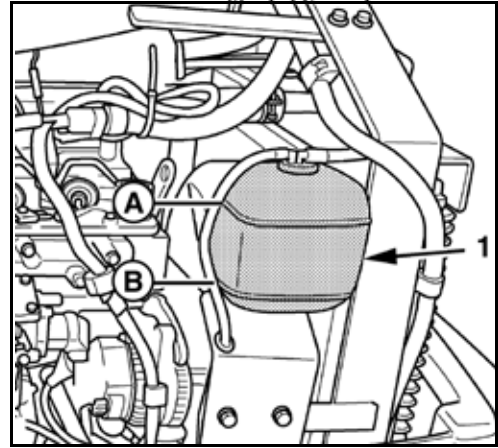

Skrueforbindelser - kontroll

Listen under inneholder tiltrekkingmomentene for skrueforbindelsene. Forbindelsene skal kun strammes med momentnøkkel. Verdier som evt. måtte mangle kan bestilles fra KUBOTA.

Tiltrekkingmomenter for skruer

Nm (kgf•m)

	4 T (4.6)	7 T (8.8)	9 T (9.8-10.9)
M 6	7,8~9,3 (0,8~0,95)	9,8~11,3 (1,0~1,15)	12,3~14,2 (1,25~1,45)
M 8	17,7~20,6 (1,8~2,1)	23,5~27,5 (2,4~2,8)	29,4~34,3 (3,0~3,5)
M 10	39,2~45,1 (4,0~4,6)	48,1~55,9 (4,9~5,7)	60,8~70,6 (6,2~7,2)
M 12	62,8~72,6 (6,4~7,4)	77,5~90,2 (7,9~9,2)	103,0~117,7 (10,5~12,0)
M 14	107,9~125,5 (11,0~12,8)	123,6~147,1 (12,6~15,0)	166,7~196,1 (17,0~20,0)
M 16	166,7~191,2 (17,0~19,5)	196,1~225,6 (20,0~23,0)	259,9~304,0 (26,5~31,0)
M 20	333,4~392,3 (34,0~40,0)	367,7~431,5 (37,5~44,0)	519,8~568,8 (53,0~58,0)

Merk: Bruk 9 T ved montering av beskyttelsestak, men stram til med 7 T tiltrekkingmoment.

Tiltrekkingmoment for slangeklemmer

Størrelse	Delenummer:	Hydraulikkolje	Vann	Luft
10-16	69741-7287-0	5,4 Nm	3,0 Nm	2,0 Nm
13-20	69481-1116-0	5,4 Nm	3,0 Nm	2,0 Nm
16-25	69741-7281-0	5,4 Nm	4,5 Nm	2,0 Nm
22-32	69741-7284-0	5,4 Nm	4,5 Nm	2,0 Nm
25-40	69741-7282-0	5,4 Nm	4,5 Nm	2,0 Nm
40-60	69481-1518-0	5,4 Nm	4,5 Nm	2,0 Nm
32-50	69741-7283-0	5,4 Nm	4,5 Nm	2,0 Nm
50-70	69741-7285-0	5,4 Nm	4,5 Nm	2,0 Nm

Tiltrekkingmoment for hydraulikkslanger

Nøkkelbredde	Moment i Nm	Slangestørrelse	Gjenger
14	15-20	DN 4-1/8"	M12x1,5
17	15-20	DN 6-1/4"	M14x1,5
19	30-35	DN 8-5/16"	M16x1,5
22	40-45	DN 10-3/8"	M18x1,5
27	50-55	DN 13-1/2"	M22x1,5

Gjelder også for adaptere med formontert mutter.

Tiltrekkingsmoment for hydraulikkør

Nøkkelbredde	Moment i Nm	Rørstørrelse	Gjenger
17	30-35	6x1	M12x1,5
17	30-35	8x1	M14x1,5
19	40-45	10x1,5	M16x1,5
22	60-65	12x1,5	M18x1,5
27	75-80	15x1,5	M22x1,5
30	90-100	16x2	M24x1,5
32	110-120	18x2	M26x1,5
36	130-140	22x2	M30x2
41	140-160	25x2,5	M36X2
27	60-65	15x1,5	M22x1,5 Bare for ED-2

Tiltrekkingsmoment for hydraulikkadpter

Gjenger	Nøkkelbredde	Moment i Nm	Rørstørrelse	Gjenger
1/8"	14	15-20	4x1	M10x1,0
1/8"	17	25-35	6x1	M12x1,5
1/4"	19	34-45	8x1	M14x1,5
1/4"	19-22	40-55	10x1,5	M16x1,5
3/8"	22-24	45-65	12x1,5	M18x1,5
1/2"	27	70-80	15x1,5	M22x1,5
1/2"	27	80-90	16x2	M24x1,5
3/4"	32	100-120	18x2	M26x1,5
1"	36	120-140	22x2	M30x2

Driftstans og oppbevaring

Hvis maskinen av bedriftsmessige grunner settes ut av drift i inntil seks måneder, skal de tiltak som er nedenunder er beskrevet iverksettes før, under og etter driftsstansen. Ved driftstans utover seks måneder skal tilleggstiltak avtales med produsenten.

Sikkerhetsbestemmelser for driftstans og oppbevaring

De generelle sikkerhetsbestemmelsene (side 14), sikkerhetsbestemmelsene for driften (side 58) og sikkerhetsbestemmelsene for vedlikeholdet (side 128) skal følges.

Når maskinen settes ut av drift, må den sikres mot uvedkommende bruk.

Oppbevaringsforhold

Oppbevaringsstedet må ha en bæreevne som tåler maskinens vekt.

Lagringsstedet må være frostfritt, tørt og godt ventilert.

Tiltak før driftsstans

- Rengjør maskinen og tørk den grundig (side 116).
- Kontroller hydraulikkoljenivået, etterfyll ved behov (side 67).
- Bytt motoroljen og oljefiltret (side 152).
- Kjør maskinen til oppbevaringsstedet.
- Ta ut batteriet (side 145) og oppbevar det i et tørt og frostfritt rom. Eventuelt må det kobles til et ladeapparat.
- Smør smørepunkter (side 68).
- Kontroller kjølesystemets væsknivå og frostvæskemengde (side 111). Frostbeskyttelsen bør ligge ved -25 °C.
- Gni hydraulikksylindrenes stempelstenger inn med smørefett.

Tiltak under driftsstans

- Lad batteriet med jevne mellomrom (side 144).

Ny oppstart etter driftstans

- Rengjør maskinen grundig ved behov (side 116).
- Kontroller hydraulikkoljen med tanke på kondensvann, og skift den ut ved behov (side 158).
- Fjern smørefett fra hydraulikksylindrenes stempelstenger.
- Monter batteriet (side 145).
- Kontroller funksjonen til sikkerhetsanordningene.
- Gjennomfør aktivitetene før daglig igangsetting (side 64). Dersom det ble konstatert feil under oppstart, skal driften først tas opp igjen etter at feilene er rettet og manglene utbedret.
- Hvis tiden er inne for en sikkerhetsteknisk kontroll under driftstansen, skal denne gjennomføres før den nye oppstarten.
- Start motoren (side 77).
- Kjør maskinen på lavt motorturtall og gå igjennom alle funksjonene.

Sikkerhetsteknisk kontroll

Grunnlaget for gjennomføring av sikkerhetstekniske kontroller er de enkelte gjeldende nasjonale arbeidsvernforskrifter, ulykkesforebyggende forskrifter og tekniske spesifikasjoner i landet der maskinen brukes.

Den driftsansvarlige (side 14) må sørge for å få foretatt de sikkerhetstekniske kontroller innenfor det tidsrom de nasjonale regelverk fastsetter.

Denne personen må på grunnlag av sin fagutdanning og erfaring ha tilstrekkelige kunnskaper om maskinen som beskrives her, og være så fortrolig med gjeldende statlige arbeidsvernforskrifter, ulykkesforebyggende forskrifter og de allment anerkjente tekniske regler at han kan vurdere maskinens driftssikre tilstand.

Den sakkyndige må være nøytral i sin kontroll og vurdering og upåvirket av personlige, økonomiske eller bedriftsinterne interesser. Det skal utføres en syns- og funksjonskontroll. I denne forbindelse må alle komponenter kontrolleres for tilstand og fullstendighet, og man må kontrollere at sikkerhetsanordningene virker slik de skal.

Utførelsen av kontrollen skal dokumenteres i form av kontrollprotokoll. Det minste som skal protokolleres er:

- Kontrollens dato og omfang, med angivelse av delkontroller som fortsatt venter på utførelse.
- Resultatet av kontrollen med angivelse av konstaterte mangler.
- En vurdering av om det er noe som står til hinder for oppstart eller videre drift.
- Opplysninger om etterkontroller som er nødvendige.
- Kontrollørens navn, adresse og underskrift.

Drifteren (entreprenøren) er ansvarlig for at kontrollfristene overholdes. Drifteren skal bekrefte skriftlig med dato i kontrollprotokollen at han har tatt de konstaterte manglene til etterretning og utbedret dem.

Kontrollprotokollen skal minst oppbevares fram til neste kontroll.

Tilbehør

De etterfølgende avsnittene inneholder en beskrivelse av det tilbehøret som iht. de enkelte nasjonale direktiver er tillatt for denne maskinen. Vedrørende ytterligere tilbehør bes du henvende deg til din KUBOTA-forhandler eller salgsrepresentant.



Tilbehør fra andre produsenter må bare monteres etter skriftlig godkjenning fra KUBOTA, se også Riktig bruk (side 16).

KUBOTA ekstrautstyr

Hurtigveksleren er festet på løfterammen og benyttes utelukkende til å ta imot KUBOTA ekstrautstyr.

Skuffe

Ekstrautstyr	Volum (m ³)	Bredde (mm)	Vekt (kg)	Løsvolumvekt (t/m ³)
Universalskuffe (standard)	0,65	1750	309	1,9
Universalskuffe (bred)	0,68	1820	317	1,8
Klaffskuffe (4 i 1 skuffe / standard)	0,6	1750	478	1,8
Klaffskuffe (4 i 1 skuffe / bred)	0,62	1820	489	1,7

Pallegaffel

Nyttelast Gaffeltannpar (kg)	Gaffellengde (mm)
2720	1000
2720	1200

For ytterligere informasjon, ta kontakt med din KUBOTA-forhandler eller salgsrepresentant.



Maskinens størrelse, vekt og lås for påmontert utstyr er viktige faktorer for valg av påmontert utstyr. Disse faktorene må ved bestilling av påmontert utstyr nevnes for produsenten av det påmonterte utstyret, og maskinføreren må tas hensyn til dem ved drift av maskinen. Forskjellig påmontert utstyr er derfor bare begrenset brukbart.

KUBOTA roterende varsellys

Et roterende varsellys (1) leveres som tilbehør til maskinen. Det er festet på beskyttelsestaket eller kabintaket med en løssokkel.

Den roterende varsellampen slår på og av med bryteren roterende varsellys, se avsnittet Høyre betjeningskonsoll (side 48).

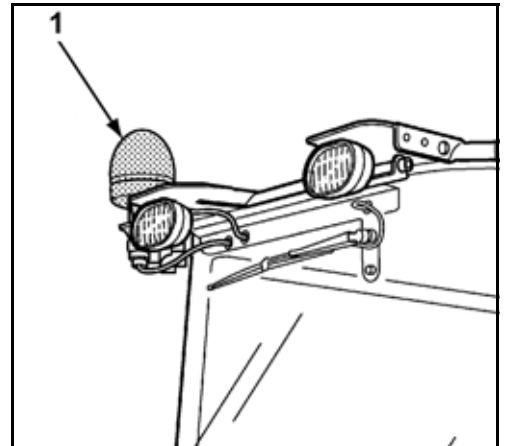

KUBOTA rørbruddssikring

Rørbruddsikringen forhindrer at lasten plutselig synker ved rørlednings- eller slangebrudd.

Rørbruddssikringen omfatter tre rørbruddssikringsventiler. Maskiner med rørbruddssikring blir utstyrt med henholdsvis en rørbruddssikringsventil på vippesylindren og på hver av de to løftesylindrene.

Rørbruddssikringen kan allerede monteres i fabrikken eller ettermonteres av KUBOTA-forhandleren.

Rørbruddssikringen innstilles for den enkelte maskinen på fabrikken.

Garantien mister sin gyldighet dersom rørbruddssikringen manipuleres.



Manipulasjoner kan føre til alvorlige personskader, eventuelt med døden til følge, og er av den grunn strengt forbudt.

Manipulasjon på og reparasjon av sikkerhetsventilene er ikke tillatt. De skal bare byttes i sin helhet av KUBOTA-forhandleren.

Instruksjoner for bruk

- Før bruk av maskinen må rørbruddssikringen kontrolleres. Dersom rørbruddssikringen er skadet, skal det ikke gjennomføres noen maskinarbeider før rørbruddssikringen er vekslet.

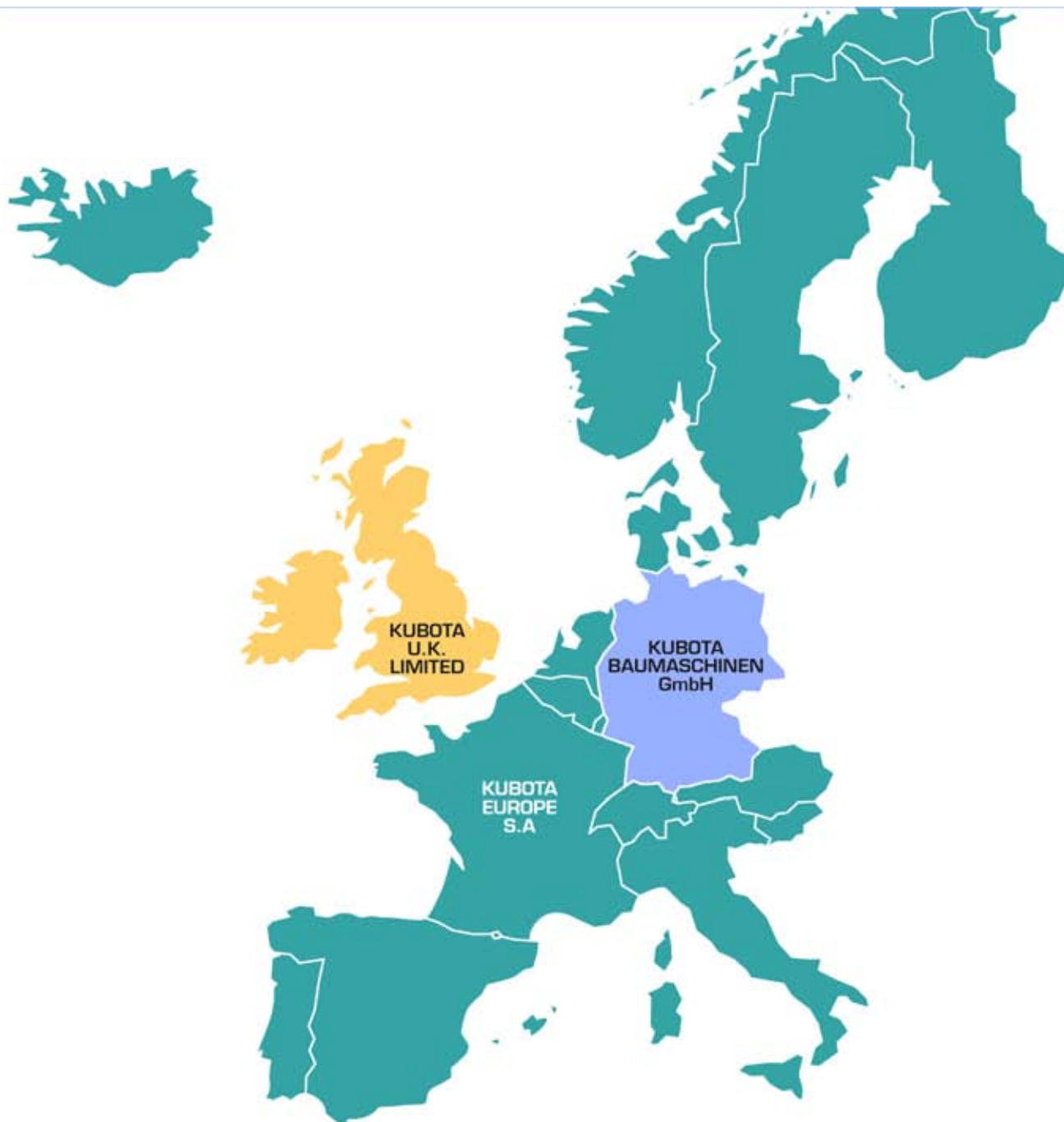

KUBOTA EUROPE S.A.

19-25, rue Jules Verducysse - BP 50088, Z.I.
95101 Argenteuil Cedex France
Tel. +33 (0)1 34 26 34 34 - Fax. +33 (0)1 34 26 34 21
www.kubota.fr

KUBOTA BAUMASCHINEN GmbH

Steinhauser Straße 100
66482 Zweibrücken
Tel. : +49 (0)6332 48 70 - Fax : +49 (0)6332 48 71 01
www.kubota-baumaschinen.de

KUBOTA U.K. LIMITED

Dormer Road, Thame Oxfordshire, OX9 3UN
Phone : +44 (0)184 421 4500 - Fax : +44 (0)184 421 6685
www.kubota.co.uk