



GIANT HJULLASTER

BRUKERHÅNDBOK

Type: V362 / V452T / V452T X-tra /
V452 HD / V452 X-tra HD



TOBROCO Machines
Beneluxstraat 4
5061 KE Oisterwijk
Nederland

Utgitt 201302
(oversettelse av den originale
brukerhåndboken)



40000060-NOR





EC SAMSVARSERKLÆRING

Undertegnede,
A.J.J. Brock,
bekrefter herved at bilen;

Merkevare **GIANT**

Type **V362 / V452T / V452T X-tra / V452T HD / V452T HD X-tra**

Kategori **HJULLASTER**

er i samsvar med følgende direktiver:

- 2006/42/EF (Maskiner)
- 2000/14/EF (Støyemisjon)
- 2004/108/EF (Elektromagnetisk kompatibilitet)
- 97/68/EF (Forurensende utslipp)

Oisterwijk
(sted)

2013-02-01
(dato)

A.J.J. Brock
General bestyrer





INNHold

| | | | |
|--|-----------|--------------------------|-----------|
| INNLEDNING | 5 | KJØRING | 46 |
| FORORD | 6 | PARKERING | 47 |
| GARANTI | 6 | MOTORDEKSEL | 47 |
| SIKKERHETSSYMBOLER | 7 | KJØLEVÆSKENIVÅ | 48 |
| IDENTIFIKASJON | 7 | HYDRAULIKKOLJENIVÅ | 48 |
| FØRSTE GANGS INSPEKSJON | 8 | MOTOROLJE | 48 |
| BRUKSMÅTE OG REDSKAPS- ALTERNATIVER | 9 | FETTSMØREPUNKTER | 48 |
| BRUKSMÅTE | 10 | DRIVSTOFFPÅFYLLING | 49 |
| UNNTAK | 10 | DEKKTRYKK | 49 |
| ARBEIDSOVERFLATE | 10 | VEDLIKEHOLD AV HJUL | 49 |
| OFFENTLIG VEI | 11 | SIKRINGER | 50 |
| REDSKAP | 11 | TAUING | 51 |
| BETJENING AV MASKINEN | 13 | LØFTING | 52 |
| MASKINENS KOMPONENTER | 14 | FØRSTE GANGS BRUK | 53 |
| FUNKSJONER | 15 | VIKTIGE PUNKTER | 54 |
| ROPS- + FOPS-BESKYTTELSE | 15 | OPPSTART OG KJØRING | 55 |
| SIKKERHET | 17 | FALLENDE LAST | 55 |
| MASKINSKILT | 18 | VEDLIKEHOLD | 57 |
| SIKKERHET | 19 | VEDLIKEHOLDSARBEID | 58 |
| TEKNISKE DATA | 31 | MOTOR | 59 |
| GENERELT | 32 | MOTOROLJEFILTER | 59 |
| DIESELMOTOR | 32 | DRIVSTOFFFILTER | 59 |
| DEKK | 32 | HYDRAULIKKFILTER | 60 |
| TIPPLASTER | 33 | HYDRAULIKKOLJE | 60 |
| TILHENGER | 35 | LUFTFILTER | 60 |
| MÅL | 35 | SYKLONFILTER | 61 |
| 3-PUNKTS LØFTEMEKANISME | 36 | OLJE TIL FORAKSEL | 61 |
| IGANGKJØRING | 37 | OLJE TIL BAKAKSEL | 62 |
| FØRSTE GANGS INSPEKSJON | 38 | GIRKASSEOLJE | 62 |
| JOYSTICK | 41 | RADIATOR | 63 |
| KOMBINASJONSBRYTER | 41 | BREMSEVÆSKE | 63 |
| LÅSING AV REDSKAP | 42 | VEDLIKEHOLDSPLAN | 64 |
| 3. FUNKSJON | 43 | DRIVSTOFFSYSTEM | 65 |
| 4. FUNKSJON | 43 | RAMME | 67 |
| KNAPPER Plassert på høyre side av setet | 44 | VEDLIKEHOLDSSKJEMA | 67 |
| RATTSTAMME | 45 | FEIL | 71 |
| FØRERSETE | 45 | MILJØ | 73 |
| LEDDSTYRINGENS LÅSESTAG | 45 | SERIENUMRE | 75 |
| TENNINGSBRYTER | 46 | INNHALDSREGISTER | 79 |



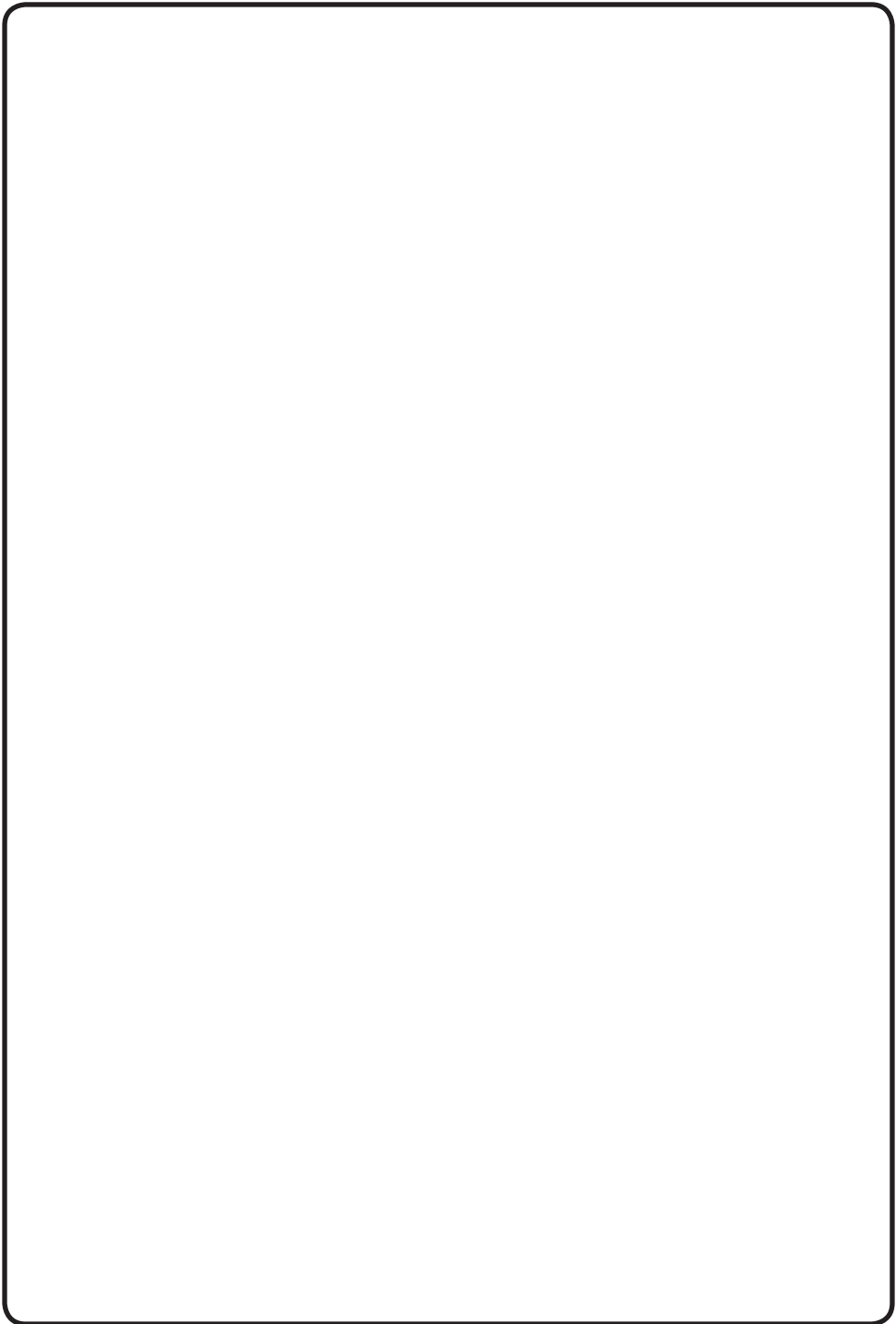



INNLEDNING

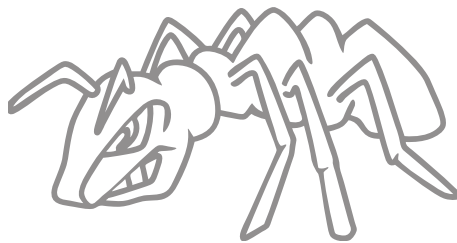

FORORD

Du får størst nytte av denne hjullasteren ved å være nøye med oppfølging av sikkerhets-, vedlikeholds- og driftsinstruksjoner i denne håndboken.

Vi anbefaler sterkt at hver enkelt fører skal ha lest håndboken nøye før han/hun kjører hjullasteren. Eieren må sørge for at forskrifter og instruksjoner i denne blir fulgt av føreren.

Sørg for at denne håndboken alltid finnes tilgjengelig i hjullasteren. TOBROCO Machines er ikke ansvarlig for skader eller indirekte skader som er forårsaket av operatørfeil, manglende (kvalifisert) vedlikehold eller bruk som avviker fra det som beskrives i denne håndboken.

TOBROCO Machines' erstatningsansvar bortfaller også hvis det er utført modifikasjoner eller montert påbygg på hjullasteren eller hvis du eller tredjepart har montert utstyr, uten vårt skriftlige samtykke.

TOBROCO Machines arbeider kontinuerlig med å forbedre sine produkter og tjenester. Derfor forbeholder vi oss retten til å endre spesifikasjonene i denne brukerhåndboken når som helst, uten forutgående varsel. Det er mulig at tegninger og fotos ikke stemmer nøyaktig med din versjon av den leddstyrte hjullasteren.

GARANTI

TOBROCO Machines garanterer kvaliteten på de leverte enhetene i forhold til material- og produksjonskvalitet. Denne garantien begrenser seg alltid til fri levering av erstatningsdeler (eksklusiv forsendelseskostnader). Arbeidskostnader refunderes ikke. Garantienhetene eller -komponentene blir først belastet og så kreditert etter retur og inspeksjon hos TOBROCO Machines. Retur med betalingsbetingelse "kontant ved levering" (COD) aksepteres ikke. Garantien er gyldig i 1 år eller maks. 500 timer etter leveringsdatoen. Det elektriske anlegget er kun sprutsikkert; unngå at hjullasteren blir våt ved å parkere på et rent og tørt sted.

Hjullasteren leveres ifølge de generelle leverings- og betalingsbetingelsene til Koninklijke Metaalunie (den nederlandske organisasjonen for små og mellomstore bedrifter i metallindustrien), refereres til som "METAALUNIE-BETINGELSENE", tidligere referert til som "SMECOMA-BETINGELSENE", registrert hos sorenskriverembetet i Rotterdam den 1. januar 2008. Publisert av Koninklijke Metaalunie, PO Box 2600, 3430 GA Nieuwegein, The Netherlands.



SIKKERHETSSYMBOLER

Dette kapittelet forklarer maskinmerkingen (sikkerhetsdekalene) på maskinen.

For å arbeide sikkert med hjullasteren og ved vedlikeholdsarbeid er det viktig at du følger alle instruksjoner i denne brukerhåndboken.

Følgende symboler indikerer faremomenter:



**Risiko for ulykker
og personskader**



**Risiko for tekniske
skader på hjullasteren**

IDENTIFIKASJON

Hjullasteren kan identifiseres med merket på høyre side av maskinen, under rattstammen.

Maskinen serienummer er også stemplet inn i rammen. Dette finnes på oversiden av hydraulikk tanken og på toppen av drivstoff tanken.

| | | | | | |
|---|----------------------|----------------------|---------------------|----------------------|----------------------|
| TOBROCO machines GIANT <small>TOBROCO MACHINES BENELUXSTRATE 5815 KE OELTREVNIK NETHERLANDS</small> CE <small>MADE IN THE NETHERLANDS</small> | Make | <input type="text"/> | Type | <input type="text"/> | |
| | Model | <input type="text"/> | | | |
| | Serial Number | <input type="text"/> | | | |
| | Engine power | <input type="text"/> | kW | | |
| | Operating mass | <input type="text"/> | kg | Year of construction | <input type="text"/> |
| | Max. gross weight | <input type="text"/> | kg | Shipping mass | <input type="text"/> |
| Max. front axle load | <input type="text"/> | kg | Max. rear axle load | <input type="text"/> | |

Ha disse dataene tilgjengelig når du kontakter forhandleren.



Serienummer på
oversiden av venstre
hydraulikk tank

Serienummer på toppen
av drivstoff tanken



FØRSTE GANGS INSPEKSJON

Følgende verifisering og vedlikehold har blitt utført før levering:

| | |
|--|---|
| | Alle smørepunkter er smurt |
| | Motoroljenivået er korrekt |
| | Hydraulikkoljenivået er korrekt |
| | Oljenivået i for- og bakaksel er korrekt |
| | Oljenivå i girkasse er korrekt |
| | Nivået i motorens kjølesystem er korrekt |
| | Sikkerhetsfunksjoner er i orden |
| | Lys er i orden |
| | Kontrolllys og indikatorer i rattstammen er i orden |
| | Frontlys er riktig justert (hvis montert) |
| | Maskinen slås av korrekt |
| | Batterieffekten verifiseres, batteriet er fulladet |
| | Styresystemet fungerer som det skal |
| | Bremsepedalen fungerer korrekt |
| | Parkering fungerer korrekt |
| | Førersetet kan justeres |
| | Alle hjulmuttere og bolter er verifisert og korrekt |
| | Dekktrykk er verifisert og korrekt |
| | Sikkerhetsbeltet er verifisert og er korrekt |
| | Ventilasjon på front- og bakaksel er ren |
| | Joystick-betjening er verifisert og i orden. |
| | Lakkering og dekal er verifisert og i orden. |
| | En testkjøring har blitt utført |
| | Rørledninger og slanger er verifisert og lekkasjefrie |
| | Hydraulikktrykk er justert |

Dato:

Signatur av forhandler/
servicetekniker

.....

.....



BRUKSMÅTE OG REDSKAPS- ALTERNATIVER

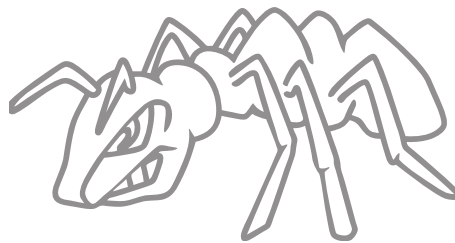

BRUKSMÅTE

Hjullasteren er designet for å løfte og forflytte:

- Masse som sand eller grus med lukket eller åpen skuffe
- Materialer og deler på paller med pallegaffel
- Husdyrgjødsel med en gjødselgaffel
- Kantstein med kantsteinklype
- Stein med steinklype
- Trær med skogsmaskinutstyr
- Baller med ballegaffel

Hjullasteren skal kun brukes til arbeidet ovenfor. CE-merkingen er ikke gyldig for andre aktiviteter.

UNNTAK

Hjullasteren egner seg ikke for løfting og forflytning av:

- Personer (unntatt operatøren) og dyr
- Produkter der giftige og/eller eksplosive stoffer kan bli frigjort under håndtering
- Produkter som inneholder farlige stoffer
- Tanker med væske
- Brennbare stoffer/materialer
- Andre væsker og farlige stoffer som ikke er nevnt ovenfor

ARBEIDSOVERFLATE

- Hjullasteren er designet for å kjøre på flate overflater med fast dekke.
- Hjullasterens stabilitet avhenger av lasten og løftehøyden. For maksimum last, se seksjonen "Tekniske data".
- Hjullasteren er ikke designet for å slepe andre kjøretøy, unntatt tilhengere med spesifikasjoner ifølge seksjonen "Tekniske data".



OFFENTLIG VEI

Det er IKKE tillatt å bruke hjullasteren på offentlig vei.

For bruk på offentlig vei skal hjullasteren være utstyrt med kjøreløyssett.

Vennligst merk:

De forskjellige dimensjonene og ytelsene kan medføre uventede situasjoner for andre trafikanter. Kjøring på offentlig vei skal unngås når det er mulig.

Kjøring på hovedveier er ikke i noe fall tillatt.

På offentlig vei må føreren overholde nasjonale og lokale trafikkregler og forskrifter. Dette kan innebære krav om ekstra utstyr på hjullasteren.

I tillegg til en standard forsikring for hjullasteren må du ha trafikkforsikring for kjøring på offentlig vei.

Maksimalt tillatt hastighet for hjullasteren er 25 km/time.

Redskap må være beskyttet.

Les instruksjonene som leveres med redskapen.

Redskapen må settes i en posisjon som ikke blokkerer førerens sikt og som ikke setter andre veifarende i fare.

Sørg for at kjøretøyløysene alltid er synlige for andre veifarende.

REDSKAP

Kun originalt redskap og ekstrautstyr fra TOBROCO er tillatt på hjullasteren:

- Jordskuffe
- Høytipp-skuffe
- Pallegaffel
- Gjødselgaffel
- Fôr- og gjødselskrape
- Traktbeholder
- Kantsteinklype
- Mursteinsklype
- Fôrhøster
- Blandeskuffe
- Halmblåser
- Børstesuffe
- Høyballgaffel
- Balleklemme

TOBROCO Machines fraskriver seg alt ansvar for skader og følgeskader som skyldes enheter som ikke er levert av TOBROCO.







BETJENING AV MASKINEN

BETJENING

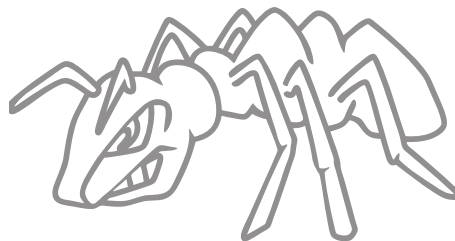

MASKINENS KOMPONENTER

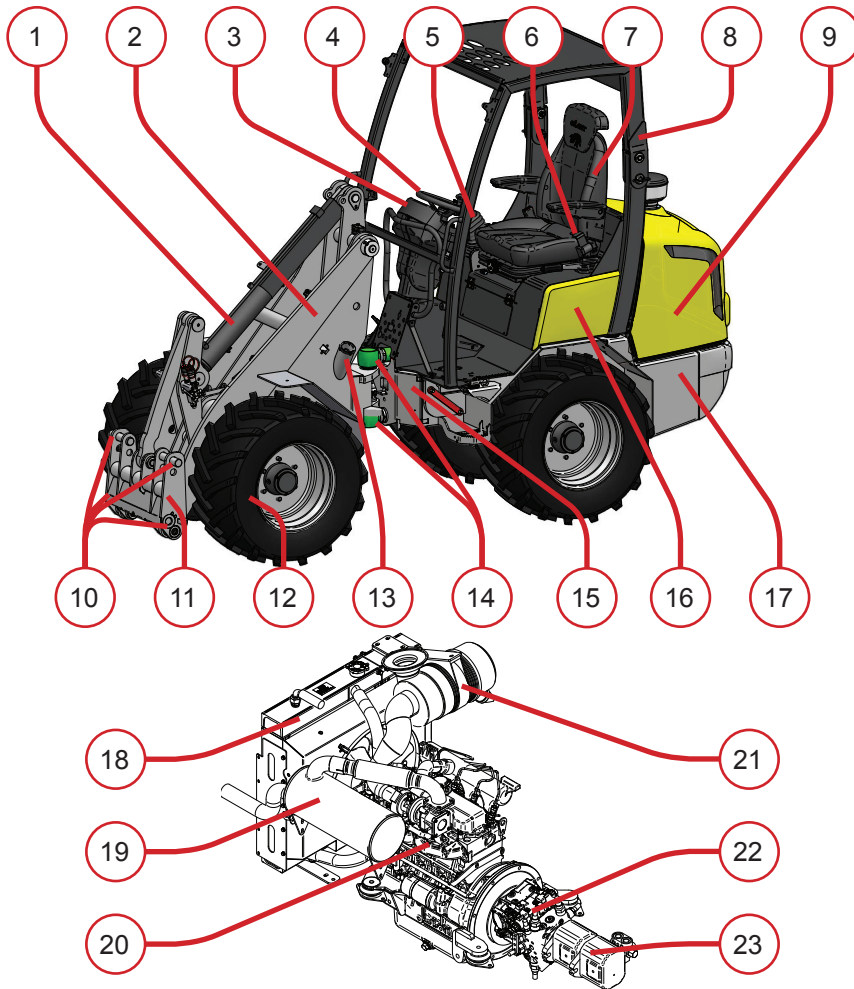

- | | | |
|---------------------|-----------------------|------------------------|
| 1. Tippyylinder | 9. Oljetanklokk | 17. Hydraulikkoljetank |
| 2. Løftearm | 10. Låsepinner, 4x | 18. Radiator |
| 3. Dashbord | 11. Festbraketter | 19. Motoreksosanlegg |
| 4. Ratt | 12. Hjul, 4x | 20. Dieselmotor |
| 5. Joystick-styring | 13. Drivstofftanklokk | 21. Luftfilter |
| 6. Setebelte | 14. Styreledd, 2x | 22. Driftspumpe |
| 7. Førerset | 15. Styresylinder | 23. Arbeidspumpe |
| 8. Sikkerhetstak | 16. Batteri | |



FUNKSJONER

Hjullasteren er designet for å løfte og forflytte tung last. Forskjellige funksjoner drives av en dieselmotor. Alle disse funksjonene kan styres av føreren ved hjelp av en joystick, rattet, pedalene og forskjellige knapper.

Disse funksjonene er:

- Kjøring forover og i revers
- Leddstyring
- Heving og senking
- Skyve teleskoparmen ut og inn
- Tippe redskapsholderen
- Låse redskap
- Styring/krafttilførsel for all redskap

Hjullasteren er utstyrt med et dashbord som inneholder forskjellige indikatorlys og brytere.

Hjullasteren har leddstyring, hvilket reduserer den maksimalt mulige lasten med styreutslag. Sørg for at lasten alltid er i den laveste mulige posisjonen ved styreutslag.

Hjullasteren er utstyrt med en løftearm. Kraften i armen avhenger i stor grad av løftearmens posisjon og lastens posisjon.

Hjullasteren er utstyrt med en (teleskopisk) løftearm. Kraften i armen avhenger i stor grad av løftearmens posisjon og lastens posisjon. Som fører er du ansvarlig for sikker drift av maskinen.

ROPS- + FOPS-BESKYTTELSE

Hjullasteren er beskyttet mot å rulle over og mot fallende gjenstander ved hjelp av følgende sikkerhetsenheter.

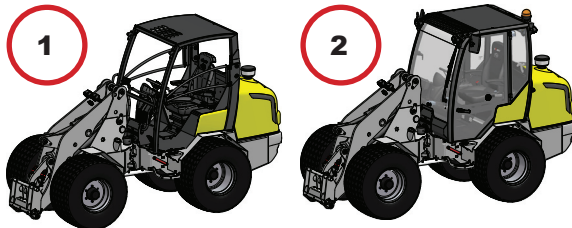

1. Sikkerhetstak
2. Førerhus

Begge modeller er testet ifølge EN ISO 3449 (FOPS) og ifølge EN ISO 3471 (ROPS).

- ROPS = Roll Over Protective Structure (rullebeskyttelse): Beskytter føreren hvis hjullasteren skulle velte.
- FOPS = Falling Objects Protective Structure (rasbeskyttelse): Beskytter føreren mot fallende gjenstander.







SIKKERHET

SIKKERHET

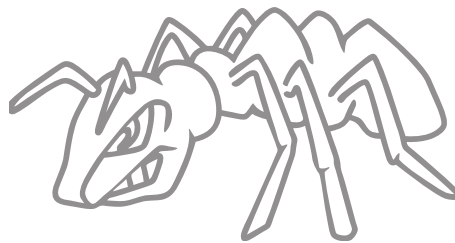



MASKINSKILT

ADVARSEL!
Risiko for personskader hvis sikkerhetsdekalene ikke (ikke er)
klart synlige eller leselige.
SETT UMIDDELBART PÅ NYE DEKALER

SIKKERHET

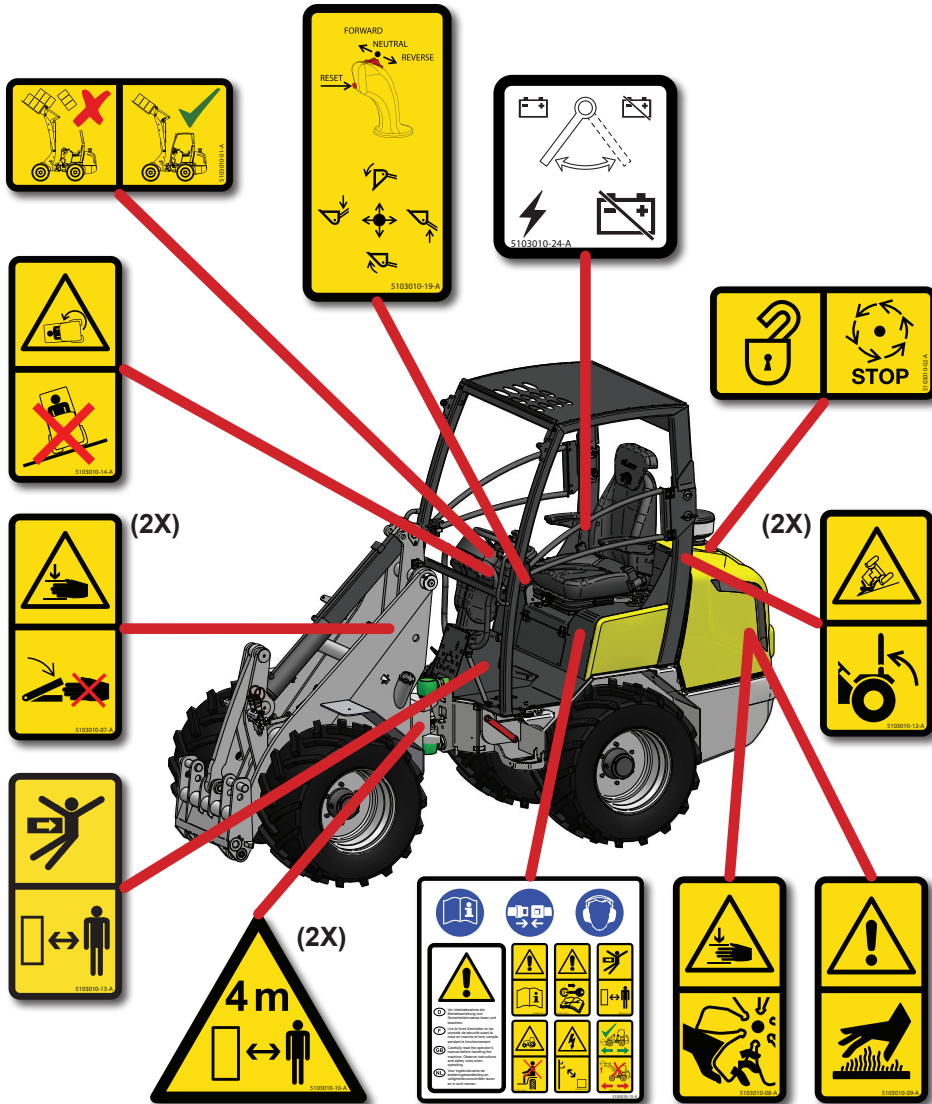



SIKKERHET

For å arbeide sikkert med hjullasteren og ved vedlikeholdsarbeid er det viktig at du følger alle instruksjoner i denne brukerhåndboken.

Dette kapittelet forklarer maskinmerkingen (sikkerhetsdekalene) på maskinen.

Følgende symboler indikerer faremomenter:



Risiko for ulykker og personskader



Risiko for tekniske skader på hjullasteren



Advarsel!

Risiko for alvorlige personskader.

Les hjullasterens håndbok grundig før maskinen tas i bruk. Da vet du nøyaktig hvordan du skal betjene hjullasteren på en sikker måte.



Advarsel!

Risiko for alvorlige personskader.

For vedlikeholdsarbeid: Stopp motoren, fjern tenningsnøkkelen og sett på hjullasterens parkeringsbrems. Se brukerhåndboken. Dette forhindrer farlige situasjoner som kan oppstå hvis hjullasteren plutselig beveger seg eller når løftearmen plutselig går ned.



Ta også hensyn til uforutsette handlinger fra andre.





Advarsel!
Risiko for alvorlige personskader ved ulykke.

Sørg for at utenforstående holder minst 10 meters avstand fra hjullasterens kjørevei. Last med stort omfang kan redusere førerens sikt.



Advarsel! Risiko for personskader ved kontakt med bevegelige deler.

Løftearmen skal KUN betjenes fra førerisetet. Sørg for at utenforstående holder seg utenfor en radius på 4 meter fra hjullasteren.



Advarsel!
Risiko for alvorlige personskader.

Før du kjører må du sørge for at du sitter korrekt i førerisetet og at du alltid har setebeltet på.

Kontroller at setet, pedalene og skoene dine ikke er tilsølt fordi det kan føre til at du glir.



Advarsel! Risiko for alvorlige personskader hvis du overbelaster hjullasteren.

Lasten på hjullasteren må ikke veie mer enn det som er angitt i seksjonen "Tekniske data".

Sørg for at redskapen er jevnt lastet og balansert.





Advarsel!
Risiko for alvorlige personskader.

Hold redskapen ca. 30 cm over bakken når du kjører på vei.



Advarsel!
Risiko for alvorlige personskader i helling.

Hjullasteren er designet for å arbeide på flate overflater med fast dekke. Den maksimale hellingen er 3° ved maksimum last og kjøring på laveste hastighet. Større helling er mulig med mindre last, etter førerens vurdering og på førerens ansvar. Hold deg på den "høye" siden under transport i en helling.

Advarsel! Risiko for personskader på grunn av utilsiktet bevegelse på grunn av manglende veigrep og bremseeffekt for hjullasteren. Kjør aldri på tvers i en helling. Kjør kun rett opp eller ned en helling.



Advarsel!
Risiko for alvorlig personskade ved velt.

Hjullasteren kan velte når den kjører på ujevne eller skadde overflater.

Kjør aldri på tvers i en helling.

Den maksimale vinkelen på en helling som skal forseres vil i stor grad avhenge av:

- Lastingen, vekten og balansen for lasten.
- Førerens kjørestil og hastighet.
- Grunnforhold og bæreevne for grunnen (som f.eks. løs sand) og fuktighet i grunnen.



Advarsel!
Vær oppmerksom på omgivelsene!

Bruk komfortable klær som du kan bevege deg fritt i.



**Advarsel!
Risiko for hørselsskader.**

Denne hjullasteren kan avgi støy med over 80 dB(A). Derfor må føreren bruke hørselsvern.

**Advarsel!
Risiko for alvorlige personskader ved fastsitting eller fall.**

Det er ikke tillatt å løfte eller transportere personer med eller på hjullasteren.

**Advarsel! Risiko for alvorlige personskader ved kontakt med kraftledninger eller andre strømledere.**

Hold sikker avstand til elektrisk ledende gjenstander som kraftlinjer, master og lamper.



Sikkerhetsavstander for nominelle spenninger:

- 0 til 1000 V: 1,0 m
- 1 kV til 110 kV: 3,0 m
- 110 kV til 220 kV: 4,0 m
- 220 kV til 380 kV: 5,0 m
- Ved ukjent spenning: 5,0 m

**Advarsel!
Risiko for alvorlige personskader.**

Hydraulikksystemet arbeider ved høyt trykk. En lekkasje i slange, rør eller kobling kan forårsake alvorlige personskader. Før service utføres må systemet gjøres helt trykkkløst!
En oljestråle under høyt trykk (opp til 400 bar) trenger lett gjennom hansker, klær og hud, og dette medfører alvorlige personskader og forgiftning.





Advarsel!
Risiko for personskader ved forbrenning.

Hydraulikkomponentene, slanger, rør, motor og eksosdeler er meget varme ved driftstemperatur.



Advarsel!
Risiko for skade.

Hvis du hører en unormal lyd: Stopp motoren umiddelbart og kontroller hjullasteren og hydraulikksystemet for lekkasjer. Kontroller løfte- og vippeedelene for skader, sprekker og deformering. Senk løftearmen før inspeksjon!



Advarsel!
Forhindre skade.

Trekk til muttere og bolter regelmessig. Se seksjonen "Vedlikehold".



Advarsel!
Forhindre skade.

Sjekk daglig:

- Fester for løfte- og vippeelementer på hjullasteren
- Festebarketten for skader og deformering
- Løfte- og vippesylindre
- Hydraulikksystemet for skader og lekkasjer



Advarsel!
Risiko for personskader.

Sørg for at hjullasteren og den deler er fullt ut og korrekt understøttet ved utførelse av vedlikehold. Sørg for å håndbremsen er satt på.





Advarsel!
Risiko for knusing.

Unngå å bli sittende fast i radiatorviften.
Risiko for forbrenninger på varme motordeler, radiator eller eksosdeler.



Advarsel!
Brannfare!

- Hold sigarettener, fyrstikker og annen åpen flamme unna drivstofftanken.
- Drivstofftanken skal kun fylles på et godt ventilert sted (fortrinnsvis i friluft).
- Hold hjullasteren fri for brennbare materialer.



Advarsel!
Brannfare!

Fare i brannfarlige arbeidsmiljøer. Hjullasteren avgir varm eksosgass og mulige gnister fra eksosen. Hold hjullasteren fri for brennbare materialer. Vær oppmerksom på brennbare materialer i omgivelsene, f.eks. støv, halm osv.

Hjullasteren kan valgfritt utføres med en holder for brannslukker.



Advarsel!
Risiko for kveling på grunn av kullos (CO).

Personer kan bli alvorlig skadd dersom eksosgassen ikke ventileres vekk tilstrekkelig. Sørg alltid for frisk luft i hjullasterens omgivelser.





Advarsel!

Fare ved lading av batteri.

Det dannes eksplosiv gass under lading av batteriet. Røking eller åpen flamme er forbudt! Batteriet skal kun lades på et sted med god ventilasjon.



Ved håndtering av batterier:

- Unngå hudkontakt med batterivæske. Bruk verneutstyr, som f.eks. beskyttelsesbriller og hansker. Væsken er en kraftig etsende syre. Ved kontakt må du vaske umiddelbart med såpe og vann.
- Ved kontakt med øynene skal du umiddelbart vaske med rennende vann i minst 10 minutter og oppsøke lege umiddelbart.
- Sørg for at tilstrekkelige mengder vann og såpe er tilgjengelig, og sørg for at det er mulig å tilkalle hjelp muntlig når man utfører arbeid.
- Unngå kortslutning (gnister), og sørg for at det ikke oppstår elektrisk kobling mellom batteripolene. Sørg for at ingen metallgjenstander berører batteriet og forårsaker gnister eller kortslutning med eksplosjon som en mulig konsekvens.
- Enhver elektrisk leder (metall) som får kontakt med begge poler, vil bli ekstremt varm. Fjern personlige eiendeler som f.eks. ringer, armbånd, halssmykker og klokker ved håndtering av batterier.



Advarsel!

Fare for personskader.

Det kan føre til personskader hvis ledningsdiameteren på den elektriske tilkoblingen til likeretteren, sikringene, godstilkobling osv ikke er riktig dimensjonert.





Advarsel!
Risiko for alvorlige personskader!



Sørg for at hjullasteren ikke blir betjent av:

- Personer under 16 år.
- Personer mellom 16 og 18 år som ikke har tilsyn av en (erfaren) person over 18 år.
- Personer uten erfaring med hjullastere og uten tilsyn.
- Personer som ikke kan forventes å være klar over faremomentene med en hjullaster, som f.eks. midlertidig arbeidshjelp.

Hjullasteren skal kun kjøres av erfarne førere som har lest denne håndboken grundig, og etter at du, som eier av hjullasteren, har gitt en fullstendig instruksjon om bruk og sikkerhet for hjullasteren.

Eieren av hjullasteren er ansvarlig for at kun opplærte og autoriserte personer tillates å kjøre hjullasteren.



Advarsel!
Risiko for alvorlige personskader.



Det kan forårsake personskader hvis sikkerhetsinstruksjonene ikke formidles til andre førere. La alltid andre førere lese denne håndboken nøye før de kjører hjullasteren.



Advarsel! **Forhindre personskader.**

Det er IKKE tillatt å kjøre på offentlig vei med hjullasteren, med mindre den er utstyrt med landsspesifikk "kjøretøylyspakke", levert av produsenten. Kjøring på offentlig vei med last på den monterte redskaper (skuffe, pallegaffel osv.) er IKKE lov.

Vennligst merk:

- De forskjellige dimensjonene og kjøreegenskapene medfører uventede situasjoner for andre trafikanter. Kjøring på offentlig vei skal derfor unngås i størst mulig grad.
- Kjøring på hovedveier er ikke tillatt.
- Ved kjøring på offentlig vei er hjullasteren underlagt veitrafikkloven og lokale trafikkregler og krav.
- I tillegg til de vanlige forsikringspolisene, må du ha trafikkforsikring for kjøring på offentlig vei.
- Maksimalt tillatt hastighet for hjullasteren er 25 km/time.
- Redskap være beskyttet. Les håndboken for redskaper.
- Redskaper må settes i en posisjon som ikke forstyrrer førerens sikt eller setter andre veifarende i fare. Sørg også for at kjøretøyløysene alltid er synlige for andre veifarende. Les håndboken for redskaper.



Advarsel! **Risiko for alvorlige personskader.**

- Tilpass hastigheten til veiforholdene.
- Sørg for at du alltid har kontroll over hjullasteren.
- Reduser hastigheten på ujevnt underlag og når du tar skarpe svinger.
- Vær spesielt forsiktig når du manøvrerer og rygging.
- Sørg for god oversikt over arbeidsområdet.





Advarsel!
Risiko for personskader.

Når sikkerhetssymbolene ikke (lenger) er klart synlige eller leselige skal du umiddelbart sette på nye dekaleringer (kontakt din forhandler).



Advarsel!
Risiko for personskader.

Vedlikehold og reparasjonsarbeid skal kun utføres av fagfolk som er godkjent av TOBROCO.
Kun originale og fabrikkgodkjente komponenter (TOBROCO, GIANT, Kubota) er tillatt brukt på hjullasteren.



Advarsel!
Risiko for personskader.

Føreren setter grensene for "sikker kjøring" med hjullasteren.
Ikke ta risiko. Utvis forsiktighet ved hindringer, ujevnt terreng og områder med mye ferdsel.



Advarsel!
Risiko for personskader ved fallende last.

Føreren kan bli truffet av fallende gjenstander.
Det er ikke tillatt å stable og løfte (flere) gjenstander eller løsmasser over kanten på redskapet.

Visse typer redskap krever
et sikkerhetstak eller
førerhus.

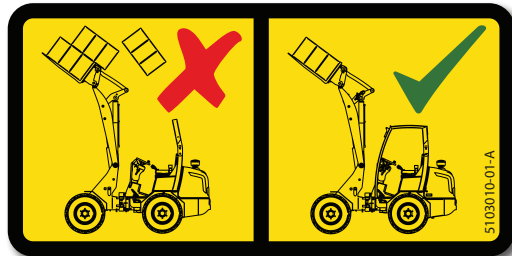



Advarsel!

Risikomomenter ved håndtering av last.

Arbeid med hjullasteren kan medføre tilleggsrisiko. På grunn av lasten er det også mulig at kjøreegenskapene og responsen til hjullasteren blir sterkt påvirket.

Derfor må du overholde følgende forholdsregler:

- Lasten på hjullasteren må ikke veie mer enn det som er angitt i seksjonen "Tekniske data". Sørg for at lasten i/på redskapen er jevnt fordelt.
- Kjør hjullasteren med redskapen inntil 30 cm over bakken.
- Tilpass kjørehastigheten etter veien og forholdene i omgivelsene.
- Sørg for at du alltid har full kontroll over hjullasteren.
- Reduser hastigheten på ujevnt underlag og når du tar skarpe svinger.
- Vær spesielt forsiktig når du manøvrerer og rygger.
- Sørg for god oversikt over arbeidsområdet.
- Føreren setter grensene for "sikker kjøring" med hjullasteren.
- Ikke ta risiko. Utvis forsiktighet ved hindringer, ujevnt terreng og områder med mye ferdsel.
- Det er ikke tillatt å transportere (flere) gjenstander eller løs last som stikker over kanten på redskapen. Hjullasteren må ha et sikkerhetstak eller førerhytte (FOPS) ved bruk av visse typer redskap. Hjullasteren kan velte når den kjører på ujevne eller skadde flater. Tilpass hastigheten.
- Risiko for personskader på grunn av utilsiktet bevegelse på grunn av manglende veigrep og bremseeffekt for hjullasteren.
- Kjør kun rett opp eller ned en helling. Ikke kjør på tvers i en helling.

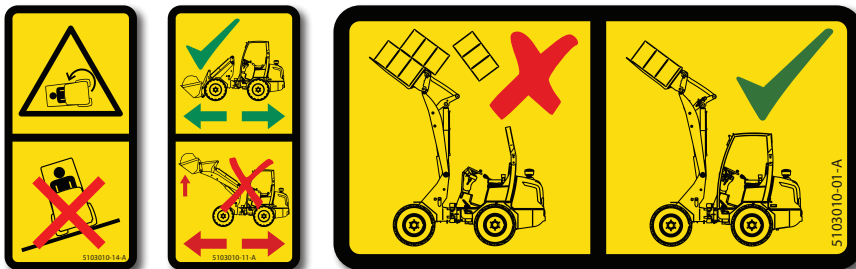



Viktig!
Fare for teknisk skade!

Du må aldri vippe redskapsbraketten når du kjører uten redskap og med fullt innskjøvet løftearm.

Spesielt når hjullasteren er utstyrt med en spesiell redskapsbrakett (f.eks. Euro-brakett).

Dette kan føre til store skader på dekkene!



Advarsel!
Fare for teknisk skade!

Sveising skal kun utføres av opplærte personer!

Ved sveising på/nær containere som inneholder brennbart materiale må du sørge for oppsyn av kvalifisert personell! Kontakt forhandleren din hvis du har spørsmål.

Før du utfører sveising på hjullasteren:

- Koble fra den positive terminalen fra dynamoen.
- Slå AV hovedbryteren AV.
- Fest sveiseklypen så nær sveisestedet som mulig. Sveistrømmen må ikke passere gjennom bolter, ledd, gir eller hydraulikksylindre.

Etter sveising skal alle elektriske koblinger kobles til igjen og relevante funksjoner kontrolleres.





TEKNISKE DATA

TEKNISKE DATA

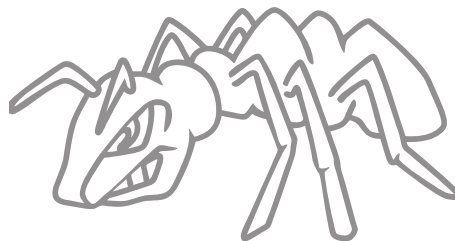



GENERELT

| | V362 | V452T | V452T X-tra | V452T HD | V452T X-tra HD |
|-------------------|--------------------------------|-------------------|-------------|-----------------------------------|----------------|
| Motor | Kubota 4-sylindret dieselmotor | | | | |
| Drivverk | Hydrostatisk med kjørekontroll | | | | |
| Kjørehydraulikk | 135 l/min, 350 bar | 84 l/min, 350 bar | | 84 l/min, 450 bar | |
| Arbeidshydraulikk | 51 l/min, 180 bar | | | | |
| Kjørehastighet | 0-18 km/h | 0-25 km/h | | | |
| Differensialsperr | Automatisk differensialsperr | | | Elektrisk omkobling (100 % sperr) | |
| Driftsklar vekt | 2840 kg | 3300 kg | 3525 kg | 3450 kg | 3800 kg |
| Transport vekt | 2350 kg | 2400 kg | 2400 kg | 2770 kg | 2770 kg |

DIESELMOTOR

| | V362 | V452T (X-tra) (HD) |
|---------------|----------------------|----------------------|
| Merke/Modell | Kubota V1505 | Kubota V1505T |
| Effekt | 36 hp / 26 kW | 45 hp / 33 kW |
| Turtall min. | 900 rpm | 900 rpm |
| Turtall maks. | 3000 rpm | 3000 rpm |
| Slagvolum | 1498 cm ³ | 1498 cm ³ |
| Moment | 98 Nm | 125 Nm |

DEKK

| Type | Dekktrykk | Hjullasterens bredde |
|--------------------|-----------|----------------------|
| 10x75-15,3 AS * | 4,0 bar | 1070 mm |
| 11,5x80-15,3 AS ** | 2,7 bar | 1100 mm |
| 15,0x55-17 AS | 2,6 bar | 1280 mm |
| 31x15,5-15 AS | 3,0 bar | 1320 mm |
| 31x15,5-15 TR-06 | 3,0 bar | 1320 mm |
| 31x15,5-15 Skid | 4,0 bar | 1320 mm |

* Standard dekk V362

* Standard dekk V452T (X-tra) (HD)





TIPPLASTER

| | V362 | V452T | V452T X-tra | V452T HD | V452T X-tra HD |
|---|---------|---------|-------------|----------|----------------|
| S | 2000 kg | 2050 kg | 2600 kg | 2200 kg | 2800 kg |
| T | 1550 kg | 1580 kg | 1850 kg | 1700 kg | 2100 kg |
| U | 1050 kg | 1100 kg | 1320 kg | 1200 kg | 1500 kg |
| V | 800 kg | 850 kg | 1050 kg | 900 kg | 1150 kg |
| W | 2400 kg | 2525 kg | 2700 kg | 2750 kg | 3050 kg |
| X | 1550 kg | 1600 kg | 1700 kg | 1700 kg | 2000 kg |
| Y | 1100 kg | 1150 kg | 1250 kg | 1250 kg | 1400 kg |

Tipplaster måles i rett posisjon, uten ekstra motvekter.

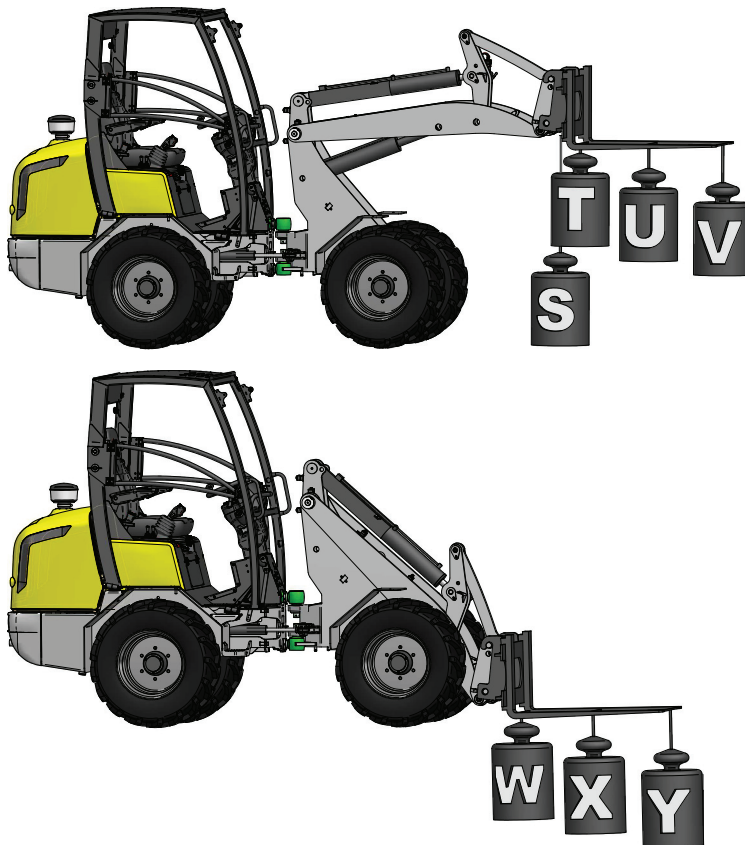



TEKNISKE DATA

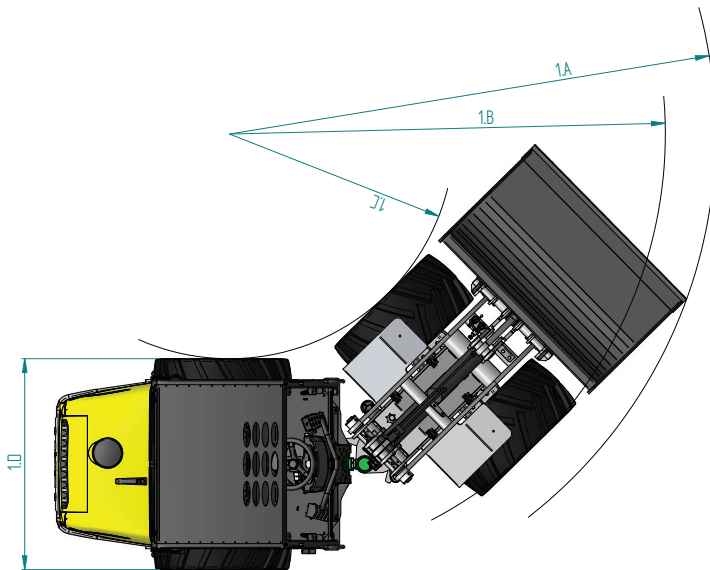
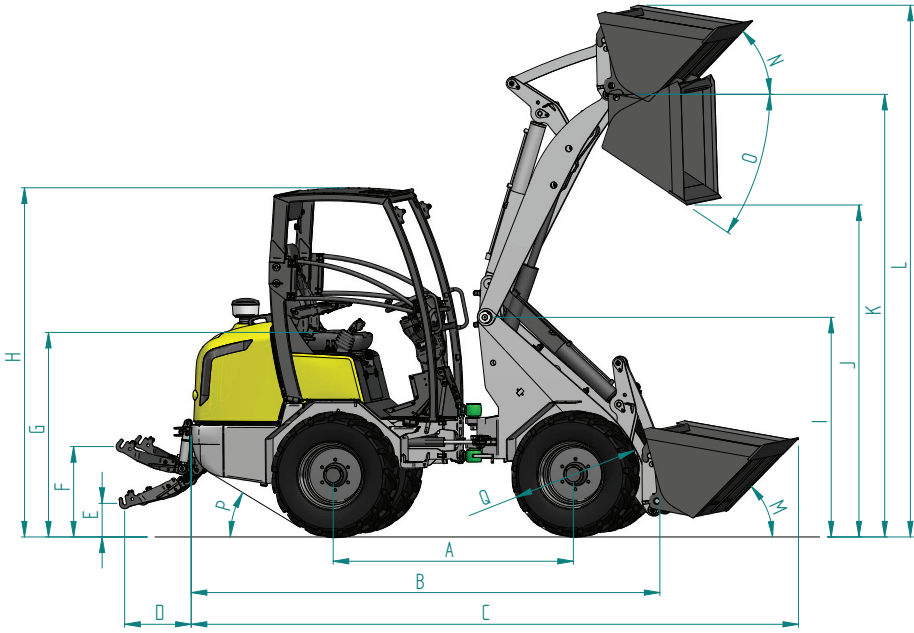



TILHENGER

| | |
|---|--------|
| Maks. vertikal last på hengerfesteenheten | 100 kg |
| Maks. tilhengervekt uten brems | 750 kg |

Kjør i gangfart med tilhenger tilkoblet.
Kjøring med tilhenger på offentlig vei er IKKE tillatt.

MÅL

| | | V362 | V452T V452T HD | V452T X-tra V452T HD X-tra |
|-----------|-------------------------------------|------|-------------------|-------------------------------|
| A | Akselavstand | 1643 | 1643 | 1695 |
| B | Total lengde | 3247 | 3247 | 3316 |
| C | Lengde med skuffe | 4015 | 4015 | 4085 |
| D | Lengde 3-punkts løftemekanisme | 440 | 440 | 440 |
| E | Høyde 3-punkts løftemekanisme (lav) | 100 | 100 | 100 |
| F | Høyde 3-punkts løftemekanisme (høy) | 870 | 870 | 870 |
| G | Setehøyde | 1296 | 1341 | 1341 |
| H | Høyde med førerhus | 2300 | 2345 | 2345 |
| H | Høyde med sikkerhetstak | 2277 | 2322 | 2322 |
| I | Rammehøyde | 1686 | 1731 | 1492 |
| J | Dumperhøyde | 2099 | 2144 | 1735 |
| K | Høyde på omdreiningspunkt | 2919 | 2964 | 2498 |
| L | Høyde med skuffe | 3487 | 3532 | 3070 |
| M | Tilbakerullingsvinkel, lav | 43° | 43° | 42° |
| N | Tilbakerullingsvinkel, høy | 45° | 43° | 47° |
| O | Dumpevinkel | 43° | 45° | 37° |
| P | Tømmevinkel | 28° | 28° | 28° |
| Q | Diameter på standard hjul | 760 | 850 | 850 |
| 1A | Svingradius med skuffe | 2972 | 2972 | 3045 |
| 1B | Ytre svingradius | 2560 | 2560 | 2623 |
| 1C | Indre svingradius | 1460 | 1460 | 1523 |
| 1D | Bredde | 1070 | 1100 | 1100 |

(Alle mål i mm, målt på standard hjul)





TEKNISKE DATA

3-PUNKTS LØFTEMEKANISME

(valgfritt utstyr)

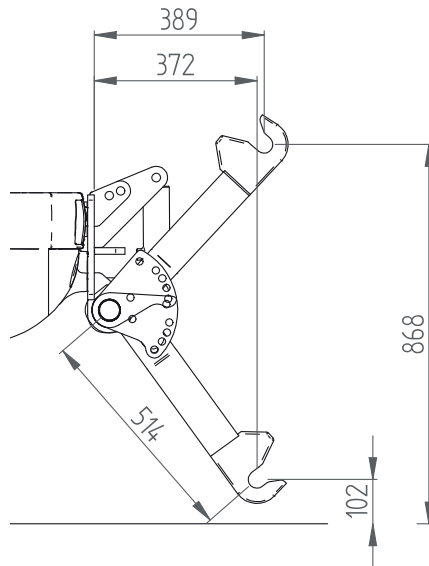



IGANGKJØRING

IDRIFTSETTING

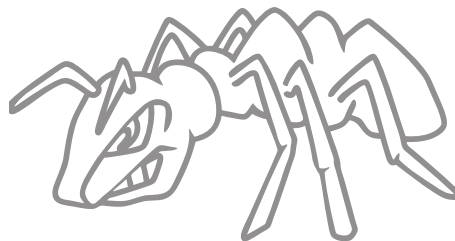



FØRSTE GANGS INSPEKSJON

Les også brukerhåndboken for dieselmotoren.

Hjullasteren er smurt, justert og prøvekjørt av din leverandør.

Fjern låsestaget for leddstyringen (transportbeskyttelse).

Hjullasteren drives av en dieselmotor.

Denne motoren er utstyrt med en elektrisk starter.

Sjekk alltid oljenivået før du starter.

Se seksjonen "Vedlikehold".

Kontroller at det er nok drivstoff i drivstofftanken.

Vær oppmerksom på brannfaren! Hold sigarettener, fyrstikker og andre antenningskilder unna drivstofftanken.

Hold den leddstyrte hjullasteren fri for brennbare materialer.



Den leddstyrte hjullasteren har høyt tyngdepunkt og er følsom for hellinger. Det gjelder spesielt med lastbærende redskap i øvre stilling. Sørg for at tyngdepunktet for lasten som skal løftes er i midten av redskapet. Kontroller at grunnen under den leddstyrte hjullasteren har tilstrekkelig bæreevne og er jevn.





DASHBORD

Følgende brytere, instrumenter og varsellamper er plassert på dashbordet:

- | | |
|-------------------------------------|--|
| 1. Håndbrems | 12. Bryter for roterende varsellys (valgfritt) |
| 2. Motortemperatur | 13. Bryter for arbeidslys |
| 3. Retningslys, venstre (valgfritt) | 14. Bryter for varsellys (valgfritt) |
| 4. Ladelampe | 15. Sikringer for lys (valgfritt) |
| 5. Rygging | 16. Drivstoffmåler |
| 6. Varsellampe for motoroljetrykk | 17. Fjernlys (valgfritt) |
| 7. Varsellampe for motortemperatur | 18. Timeteller |
| 8. Glødepluggindikator | 19. Kjøretøylys (valgfritt) |
| 9. Retningslys, høyre (valgfritt) | 20. Kombinasjonsbryter (valgfri, ellers hornknapp) |
| 10. Kjøring forover | |
| 11. Differensialsperre | |

Når du slår på tenningen blir alle varsellamper tent. Når motoren går, slukkes varsellampene.

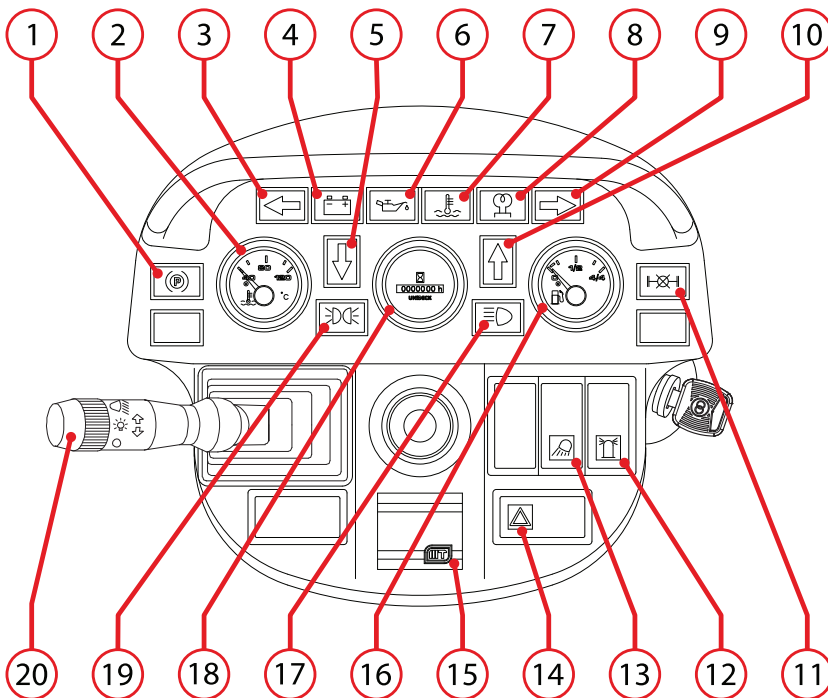



Motortemperatur

- Under normal drift indikerer måleren mellom 40 °C og 90 °C.
- Når måleren kommer opp i rød sone stopper motoren, sjekk kjølevæsknivået og kilereimen som driver vannpumpen. Kontroller om kjølesystemet har lekkasjer.

Ladelampe

- Når denne varsellampen tennes, foreligger det en feil med dynamoen.
- Stopp motoren og kontroller kilereimen.

Varsellampe for motoroljetrykk

- Denne varsellampen indikerer utilstrekkelig oljetrykk.
- Stopp motoren umiddelbart.
- Kontroller oljenivået hver dag med peilepinnen og etterfyll olje ved behov.

Se seksjonen "Vedlikehold".

Varsellampe for motortemperatur

- Denne varsellampen indikerer at motoren er for varm. Stopp motoren og kontroller kjølevæsknivået og viftereimen. Kontroller om kjølesystemet har lekkasjer.
- Etterfylling av kjølevæske, se "Vedlikehold".

Parkering = parkeringsbremse
Stopp = venstre pedal
Kjør = høyre pedal (gasspedal)





JOYSTICK

Joystick'en styrer følgende funksjoner:

1. Tipper skuffen oppover
2. Hever skuffen
3. Tipper skuffen nedover
4. Senker skuffen
5. Høyt/lavt gir (valgfritt)
6. Forover / nøytral / revers
7. Tilbakestillingsbryter for kjøring, 4. funksjon elektrisk (valgfritt)



KOMBINASJONSBRUYTER

(valgfritt, ellers hornknapp)

1. Signalthorn
2. Kjørellys av
3. Parklys
4. Nærlys
5. Høyre retningslys
6. Venstre retningslys
7. Lyshorn
8. Hovedlys foran

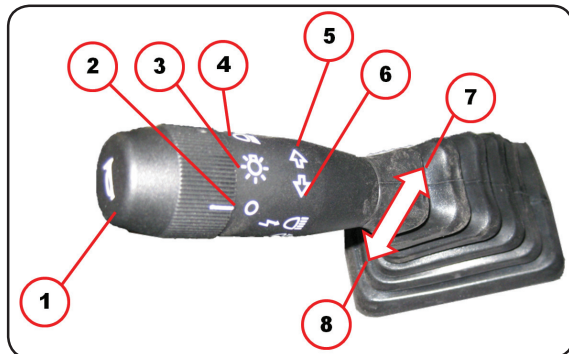



LÅSING AV REDSKAP

- For å låse (låse opp) redskap; drei kuleventilen (A) oppover.
- Låse: Skyv spaken (B) til høyre for å kjøre låsepinnen (C) utover.
- Låse opp: Skyv spaken (B) til venstre for å kjøre låsepinnen (C) innover.

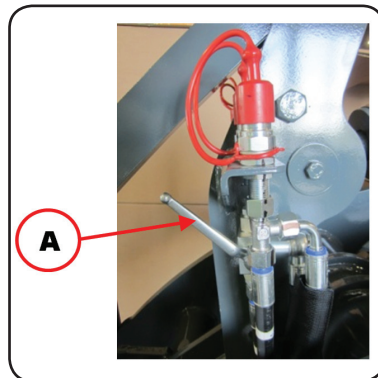



3. FUNKSJON

- For å aktivere den 3. funksjonen, skyv kuleventilen (A) nedover.
- Bruk spaken (B) til å betjene den 3. funksjonen (C).

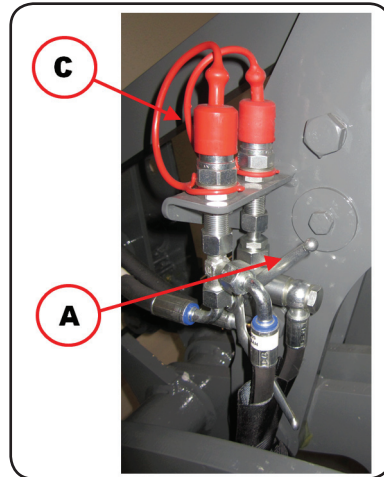

4. FUNKSJON (MEKANISK)

(valgfri)

- Bruk spaken (B) til å betjene den 4. funksjonen (A).

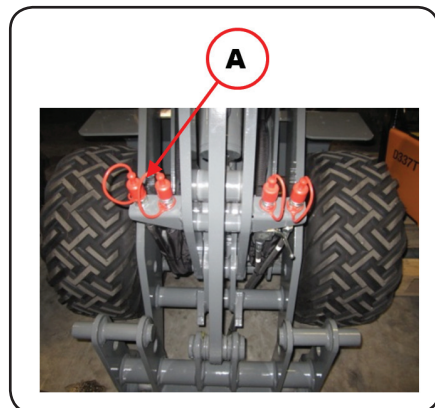



4. FUNKSJON (ELEKTRISK)

(valgfri)

- Trykk på knappen på joystick'en og beveg joystick'en mot venstre eller høyre for å betjene den 4. funksjonen (A).

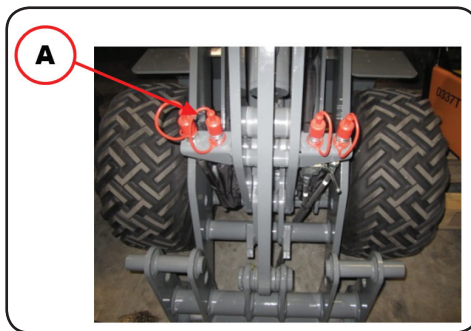

KNAPPER Plassert på høyre side av setet

(Alternativer med førerhus)

- A. Hovedstrømbryter (jord/gods)
- B. Arbeidslys bak (tak)
- C. Arbeidslys foran (tak)
- D. Vindusviskere foran

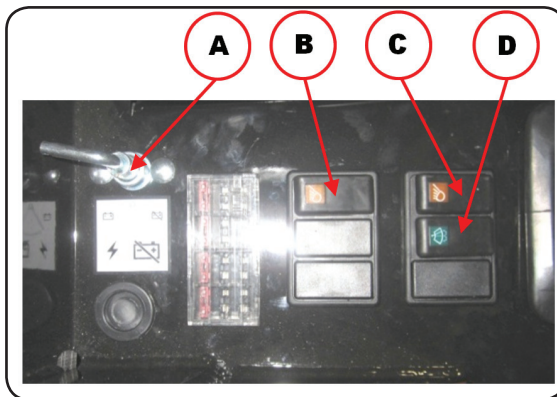



RATTSTAMME

Juster rattstammen slik at den er tilpasset dine personlige behov:

1. Sett deg i førersetet
2. Trekk spaken (A) mot deg
3. Vipp rattstammen i posisjon
4. Skyv spaken (A) fra deg

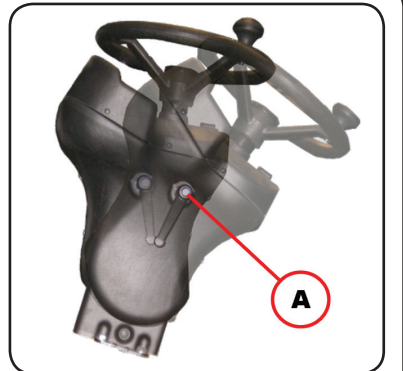

FØRERSETE

Juster setet slik at det er tilpasset dine personlige preferanser:

1. Horisontal justering
2. Justering av armlene
3. Justering av seterygg
4. Justering av fjæring



IDRIFTSETTING

LEDDSTYRINGENS LÅSESTAG

Leddstyringens låsestag må monteres før transport av hjullasteren (f.eks. på en transporthenger). Dette gjelder også når hjullasteren skal løftes.

Før idriftsetting av hjullasteren må du fjerne leddstyringens låsestag og plassere dette i låsestagets holder.

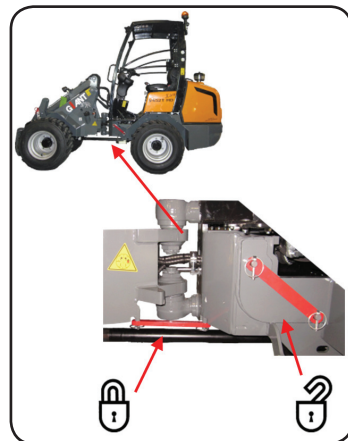

TENNINGSBRYTER

1. "OFF" = stoppe motoren
2. "ON" = tenning på
3. "GL" = gløding (forvarming)
4. "ST" = startmotor (fjærbelastet)

Startrekkefølge:

- Sjekk at retningsbryteren står i "nøytral"
- Drei tenningsbryteren til "gløding" (GL) og hold denne stillingen i 5 sekunder.
- Drei tenningsbryteren til "start motoren" (ST) og hold denne stillingen inntil motoren starter.
- Slipp tenningsbryteren; den vil gå tilbake til forrige posisjon.

FORSIKTIG: Du må aldri trykke gasspedalen helt inn når du starter.

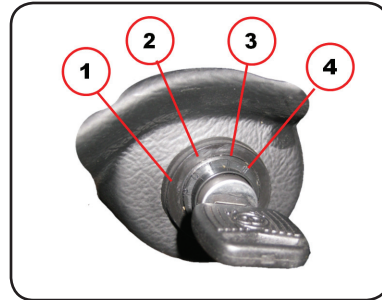

KJØRING

Sørg for at du er oppmerksom på alle faremomenter og er fortrolig med bruk av hjullasteren før du kjører.

Gasspedal (1)

Når du trykker på gasspedalen, kobles motoren automatisk inn og den valgte funksjonen blir satt i drift. Hvis du slipper gasspedalen vil hjullasteren automatisk sakne farten.

Manøvreringspedal (2)

"Når du trykker manøvreringspedalen (venstre) kobles den hydrauliske driften fra. På denne måten kan hastigheten justeres mens motorturtallet holdes konstant.

Denne pedalen fungerer også som bremsepedal."

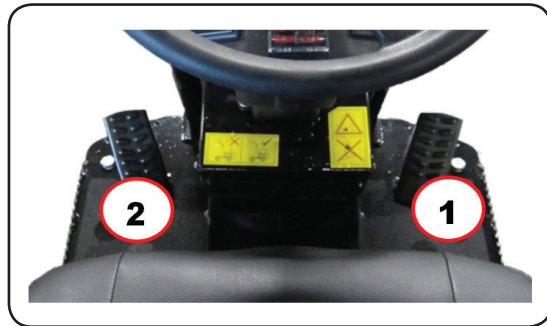



PARKERING

Sørg for at du stopper på riktig sted.

1. Drei tenningsbryteren til "OFF"
2. Sett velgerbryteren i "nøytral" (midtstilling) og vent til motoren har stoppet.
3. Sett på håndbremsen.



MOTORDEKSEL

For å åpne:

1. Stopp motoren
2. Lås opp med nøkkelen
3. Trykk på opplåsingsknappen og løft motordekselet for hånd

For å lukke:

1. Lukk dekselet (du hører et "klikk")
2. Lås med nøkkelen

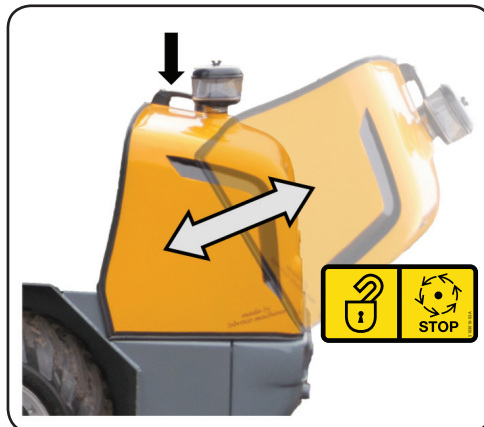

KJØLEVÆSKENIVÅ

Kontroller kjølevæskeni­vået i radiatoren under dekselet.

Det er farlig å åpne radiatorlokket når motoren er varm!

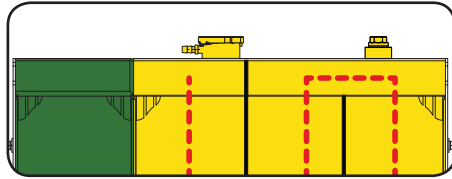

HYDRAULIKKOLJENIVÅ

Skal kun kontrolleres når motoren er kald og med redskapen i nedre stilling. Kontroller oljenivået med peilepinnen på oljepåfyllingslokket (under dekselet til venstre). Nivået skal ligge innenfor de nederste 5 cm på peilepinnen.

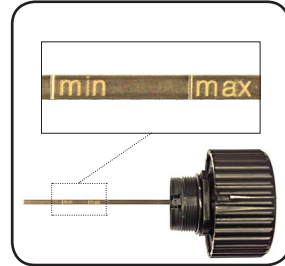

MOTOROLJE

Skal kun kontrolleres når hjullasteren står på en plan overflate og når motoren har vært slått av i minst 3 minutter. Oljenivået skal ligge mellom markeringene. Etterfyll ved behov.

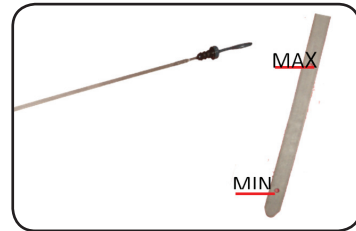

FETTSMØREPUNKTER

Hjullasteren skal smøres på følgende punkter:

1. Hovedsvingledd 2x
2. Bomsylinder 2x
3. Bomenhet 3x
4. Låsepinner 2x
5. Redskapsbrakettens hengsel 2x
6. Løftesylinder 2x
7. Styresylinder 2x

Smør alle fettsmørepunkter daglig.

Olje alle andre bevegelige deler, som f.eks. pedaler, spaker, hengsler osv.

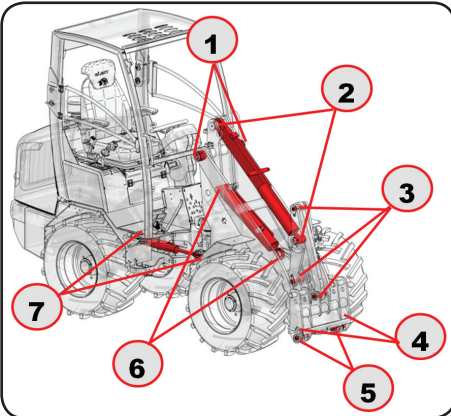

Alle smørepunkter er markert med en gul dekal med fettpresse:





DRIVSTOFFPÅFYLLING

1. Ta av drivstofflokket
2. Fyll tanken med diesel
3. Lukk drivstofflokket godt

Bruk kun ren, høykvalitetsdiesel til hjullasteren. Det anbefales å bruke ekstra filter ved drivstoffpåfylling.

FORSIKTIG! Brannfare!

Hold sigarettener, fyrstikker og andre antenningskilder unna drivstofftanken ved drivstoffpåfylling.

Drivstofftanken skal kun fylles på et godt ventilert sted, fortrinnsvis i friluft.

Hold hjullasteren fri for brennbare materialer som høy, støv eller løsemidler.



DEKKTRYKK

Dekktrykket påvirker hjullasterens drivstofforbruk. Det påvirker også levetiden til dekk og aksler. Se seksjonen "Tekniske data" for korrekt dekktrykk.

VEDLIKEHOLD AV HJUL

Hjulboltene må ettertrekkes hver 50. time. Se seksjonen "Vedlikehold".



SIKRINGER

Forhindre store skader: Kontroller om en teknisk feil er årsaken til at en sikring har gått.

1. Tenningsbryter
2. Instrumenter og lys på dashbordet
3. Roterende varsellys (valgfritt)
4. Tilbakestilling, 4. funksjon (valgfri)
5. Elektrisk parkeringsbrems, bremselys (valgfri)
6. Joystick
7. Drivstoffmatepumpe
8. Stoppsolenoid
9. Signalhorn, ryggealarm (valgfritt)
10. Retningslys (valgfritt)
11. Arbeidslys
12. Belysning (valgfritt)
13. Kjøretøylys (valgfritt)
14. Kjøretøylys (valgfritt)
15. Fjernlys (valgfritt)
16. Fjernlys (valgfritt)
17. Nærlys (valgfritt)
18. Nærlys (valgfritt)
19. Innvendig lys
20. Radio
21. Radio
22. Bryter (valgfritt)
23. Bryter (valgfritt)
24. Vindusvisker foran
25. Vindusvisker bak
26. Arbeidslys bak
27. Arbeidslys foran
28. Reserve (diverse)
29. Varmer
30. Reserve (diverse)

Sikringer i rattstammen:

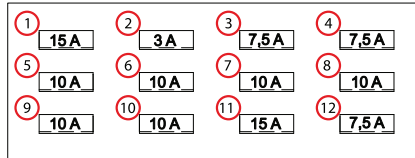

Sikringer på dashbordet:

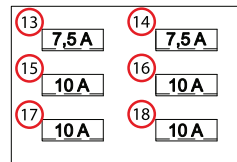

Sikringer på høyre side av føreriset for forskjellige tilleggfunksjoner:

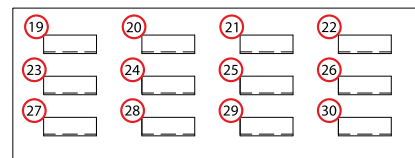

FARE!

Brannfare! Du må aldri skifte ut en sikring med en sikring med høyere ampereverdi. Det kan forårsake brann.



TAUING

Tauing av hjullasteren er kun tillatt for å fjerne hjullasteren fra et farlig område.

Før tauing må du åpne bypassventilen for hoveddriftspumpen:

1. Slå av motoren
2. Vipp setet forover
3. Løsne mutteren (2) med en halv omdreining mot urviseren.
4. Løsne umbrakobolten (1) med urviseren inntil bolten berører fjærplaten (du vil da føle motstand).
5. Nå skal du dreie umbrakobolten enda en halv omdreining inn. Fjæren er nå trykket inn og bypassventilen er aktivert.
6. Drei mutteren (2) med urviseren for å låse, med et moment på 22 Nm.

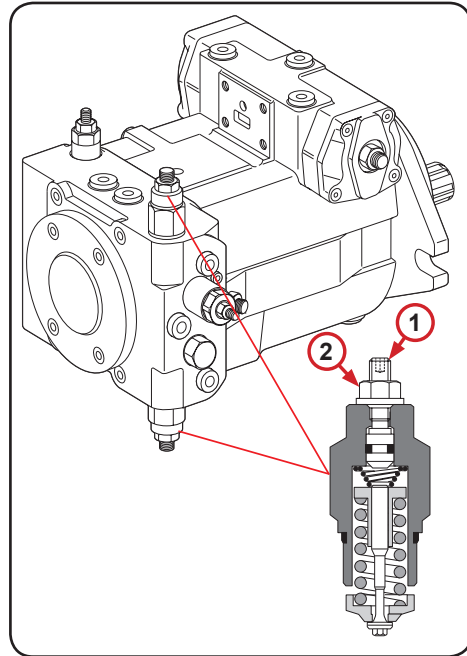

- Fest tauestroppen i den midtre kjeften (bak på maskinen) eller i taueøyet (foran eller bak).
- Tau med en maksimal hastighet på 3 km/t
- Tau den leddstyrte hjullasteren ut av det farlige området (500 meter)
- Når tauingen er fullført skal bolten for bypassventilen settes tilbake i sin opprinnelige stilling.

FORSIKTIG! Etter tauing kan pumpen ha blitt varm!





LØFTING

Løfting av hjullasteren er kun tillatt hvis følgende betingelser oppfylles:

- Transportlåsen er korrekt festet
- Løfteinnretningen har tilstrekkelig løftekapasitet (minimum driftsklar vekt)
- Løftestroppene har tilstrekkelig løftekapasitet (minimum driftsklar vekt)
- Alle redskaper er koblet fra
- Det finnes ingen løse gjenstander på hjullasteren (fare for fallende gjenstander under løfting)
- Det finnes ingen personer i løfteområdet.
- Sikker avstand til maskinen overholdes ved løfting.

Hjullasteren må løftes rett (horisontalt) ved hjelp av løftepunktene foran og bak

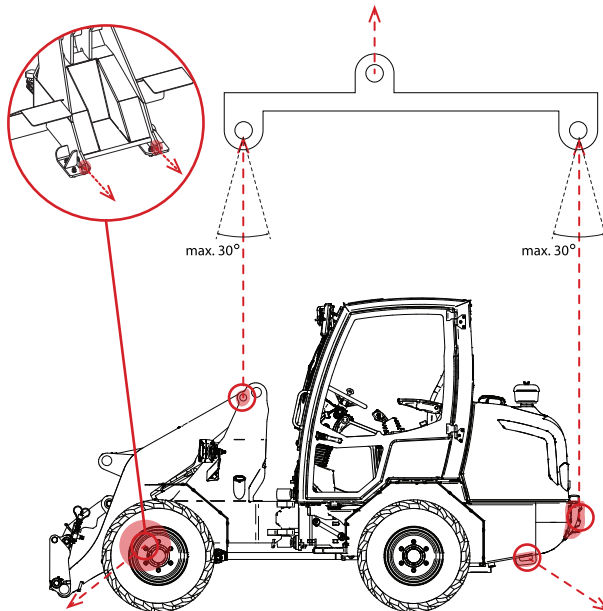

Løftepunktene er merket med følgende symbol:





FØRSTE GANGS BRUK

FØRSTE GANGS BRUK

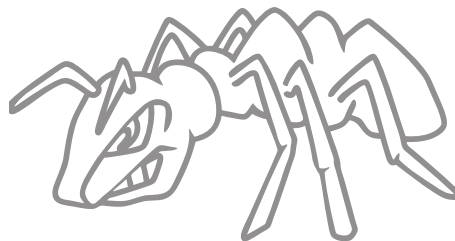



VIKTIGE PUNKTER

- Sørg for at du er fortrolig med hjullasteren og dens betjenings- og justeringsorganer.
- Sørg for at føreren har lest all sikkerhets- og støttedokumentasjon.
- Hjullasteren skal kun tas i bruk etter at du har studert de ovenstående sidene nøye, og når det ikke leger foreligger tvil eller spørsmål.
- Sørg for regelmessig vedlikehold av hjullasteren. Se seksjonen "Vedlikehold".
- Hold hjullasteren ren. Fjern smuss regelmessig. Slå alltid av motoren.
- Kun originale Tobroco-deler og -utstyr skal brukes på hjullasteren.
- Utfør regelmessig vedlikehold på hjullasteren og parker den i et tørt rom.
- Sørg for at utenforstående holder minst 10 meters avstand fra hjullasteren før du starter kjøringen.
- Obs! Risiko for personskader hvis du mister lasten.
- **DU MÅ ALDRI KOBLE OM KJØRERETNINGEN DIREKTE FRA "FOROVER" TIL "BAKOVER" ELLER MOTSATT.**
- Vent til hjullasteren har stoppet helt før du betjener kjøreretningsbryteren.
- Kontroller at setet, pedalene og skoene dine ikke er tilsølt fordi det kan føre til at du glir på pedalene.
- "Vær forsiktig ved rygging!
Du må aldri rygge med full gass."





OPPSTART OG KJØRING

- Kontroller nivåene for drivstoff og hydraulikkolje
- Kontroller hydraulikkslangene og -koblingene for lekkasjer
- Sett retningsvalg Bryteren i "nøytral"
- Kontroller at det ikke finnes hindringer i kjøre-/arbeidsområdet
- Sett deg i førerstedet og fest sikkerhetsbeltet
- Forvarm motoren i noen sekunder
- Start motoren og la den gå i noen minutter
- Frigjør håndbremsen
- Trykk én gang på tilbakestillingsknappen for kjøring
- Sett retningsvalg Bryteren på riktig retning
- Gi litt gass og hjullasteren beveger seg
- Kontroller at hjullasteren ikke har unormale lyder

Kjør sakte inntil du er fortrolig med hjullasteren, og unngå skarpe svinger og høy hastighet på ujevnt underlag.

FALLENDE LAST

Obs! Risiko for personskader hvis du mister lasten!

Personer kan bli truffet av fallende gjenstander.

Det er ikke tillatt å transportere (flere) gjenstander eller løs last som stikker over kanten på redskapen.

De fleste typer redskap krever et FOPS sikkerhetstak eller førerhus.

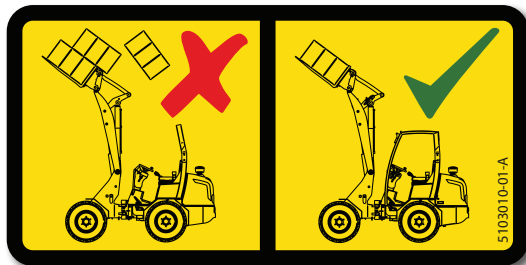





VEDLIKEHOLD

VEDLIKEHOLD

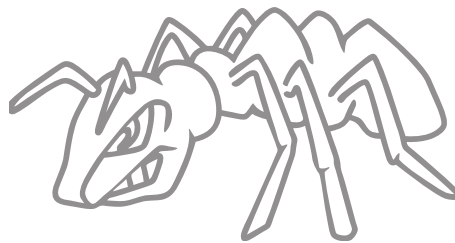



VEDLIKEHOLDSARBEID

Vedlikehold skal utføres av autoriserte og kvalifiserte GIANT-forhandlere.

En oversikt over alle GIANT-forhandlere finnes på www.tobroco.com

Du kan utføres følgende vedlikeholdsoppgaver selv:

- Hjulmuttere - tiltrekking skifte
- Kjølevæske - etterfylle eller skifte
- Motorolje - etterfylle eller skifte
- Luffiltre - rengjøre eller skifte
- Syklonfilter - rengjøre
- Hydraulikkfilter - skifte
- Radiator og vifte - rengjøre
- Hydraulikkolje - etterfylle eller

For motorvedlikehold må du se i dokumentasjonen for motoren.

DATA FOR VÆSKER

| | |
|------------------------|--|
| Motorolje | MOBIL Super 2000 X1 10W-40 |
| Drivstoff | Diesel |
| Hydraulikkolje | MOBIL Unavis N 46 |
| Aksel- og girkasseolje | Mobilube LS 85W90 |
| Bremsevæske | MOBIL Unavis N 46 |
| Kjølevæske | Kjølevæske - MEG -26 (standard kjølevæske, avhengig av omgivelsestemperatur) |

VEDLIKEHOLD

HJULMUTTERE

Vedlikehold ifølge plan

Korrekt tiltrekkingsmoment:

| Hjulmutter | moment |
|------------|--------|
| M14 | 150 Nm |
| M16 | 200 Nm |
| M18 | 280 Nm |

Hold gjengene rene og frie for skader.





MOTOR

Vedlikehold ifølge plan

- Etterfylle/skifte

- A. Påfyllingslokk
- B. Måler
- C. Tappeplugg

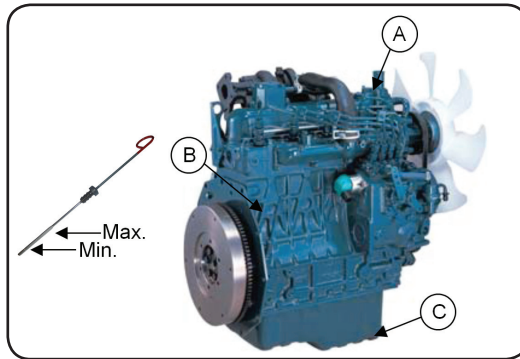

MOTOROLJEFILTER

Vedlikehold ifølge plan

- Skift ut

- A. Motoroljefilter

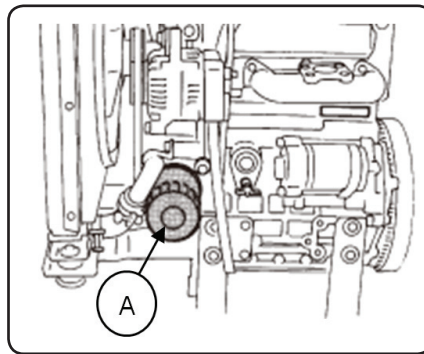

DRIVSTOFFFILTER

Vedlikehold ifølge plan

- Skift ut

- A. Finfilter
- B. Forfilter (grovt filter)

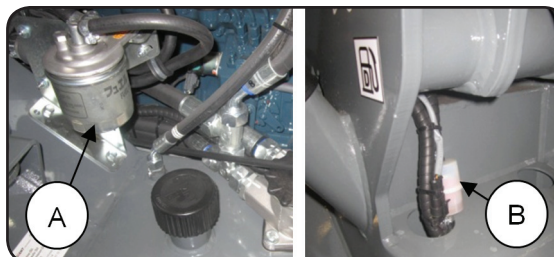



HYDRAULIKKFILTER

Vedlikehold ifølge plan

- Skift ut

A. Hydraulikkfilterhus

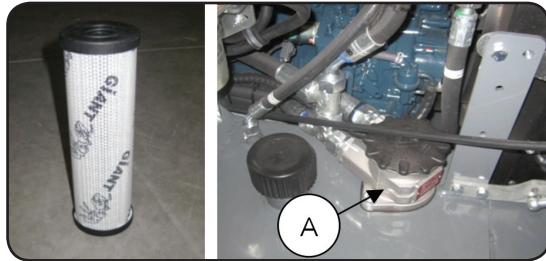

HYDRAULIKKOLJE

Vedlikehold ifølge plan

- Etterfylle/skifte

A. Tappeplugger

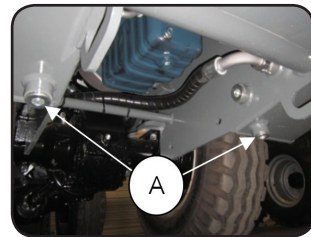

LUFTFILTER

Vedlikehold ifølge plan

- Tømme med trykkluft / skifte ut

A. Luftfilterhus

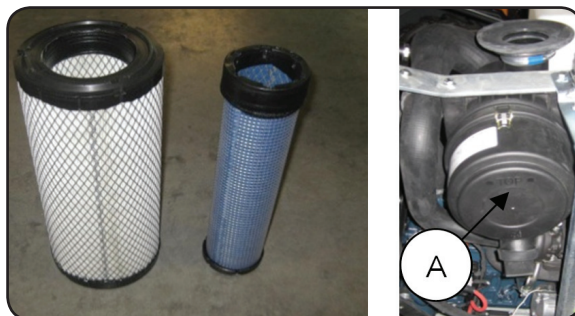



SYKLONFILTER

Vedlikehold ifølge plan

- Tømme med trykkluft



OLJE TIL FORAKSEL

Vedlikehold ifølge plan

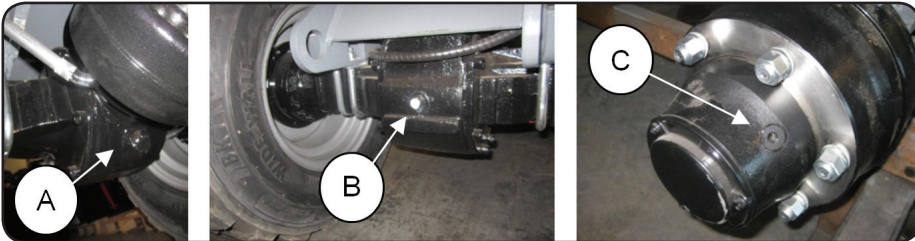

- A. Tappeplugg
- B. Nivåplugg
- C. Tappe- og nivåplugg

- Etterfylle/skifte

VEDLIKEHOLD



OLJE TIL BAKAKSEL

Vedlikehold ifølge plan

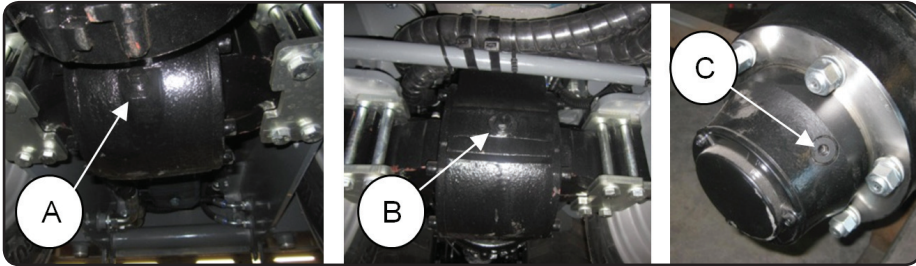

- A. Tappeplugg
- B. Nivåplugg
- C. Tappe- og nivåplugg

- Etterfyllle/skifte

GIRKASSEOLJE

Vedlikehold ifølge plan

- Etterfyllle/skifte

- A. Nivåplugg
- B. Tappeplugg

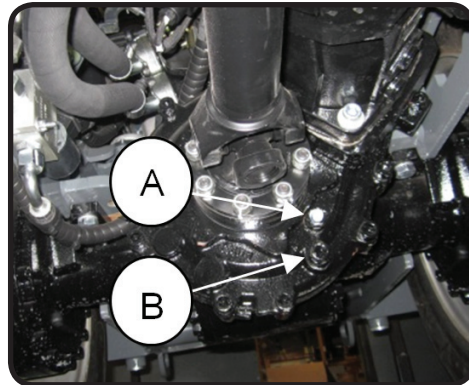



RADIATOR

Vedlikehold ifølge plan

- Etterfyll/skifte kjølevæske

Fyll/etterfyll radiator:

- Fjern påfyllingslokket (A) og luftpluggen (B).
- Radiatoren skal KUN fylles med kjølevæske gjennom påfyllingsåpningen (A).
- Kontroller gjennom luftpluggen (B) om radiatoren er korrekt fylt med kjølevæske. Kontroller at all luft er ute av radiatoren.
- Sett på luftpluggen (B) og påfyllingslokket (A).
- Start motoren og la den gå til den når driftstemperatur.
- Kontroller kjølevæskeniå ifølge punktene 1, 2 og 3.

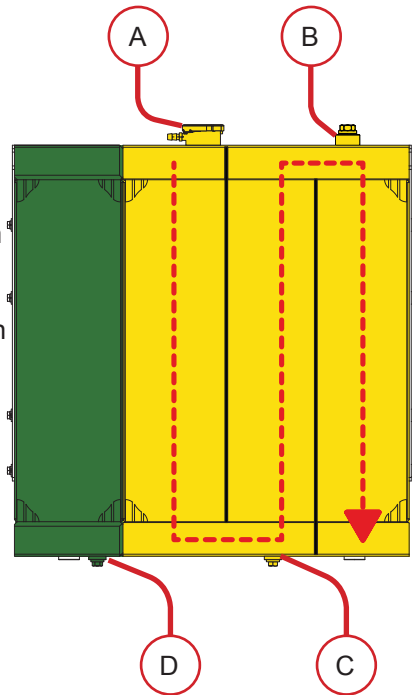

- A. Utlufting/påfyllingslokk
- B. Påfyllingslokk
- C. Tappeplugg (kjølevæske)
- D. Tappeplugg (olje)

For å sikre effektiv kjøling må du sørge for at radiatoren er ren. Fjern eventuelt støv og olje. Sørg for god tetning mellom hette og kjølerenhet. Ved behov kan du forsiktig rette opp eventuelle bøydne finner.

VEDLIKEHOLD

BREMSEVÆSKE

Vedlikehold ifølge plan

- Etterfyll/skifte

- A. Bremsvæskebeholder

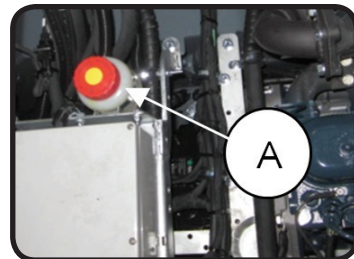

FORSIKTIG! Hjullasterens bremsesystem bruker vanlig hydraulikkolje.

Bruk ALDRI standard "bremsevæske"!





VEDLIKEHOLDSPLAN

Følgende liste er ment som veiledende for vedlikeholdsintervaller. Ved intensiv/hard bruk eller bruk under ekstreme forhold, er det nødvendig å forkorte vedlikeholdsintervallene.

O = kontroller og rengjør ved behov

X = Skift ut

Dieselmotor

| | Driftstimer | | | | | | | Min. 1x pr. år |
|----------------------------|-------------|----------|----------|----------|----------|-----------|-----------|----------------|
| | Første 50 | Hver 100 | Hver 250 | Hver 500 | Hver 750 | Hver 1000 | Hver 3000 | |
| Motorolje | X | | X | | | | | X |
| Motoroljefilter | X | | X | | | | | X |
| Syklonfilter | O | O | | | | | | |
| Hovedluftfilter | O | O | | | | X | | X |
| Sikkerhetsluftfilter | O | O | | | | X | | X |
| Viftereim | O | | | X | | | | X |
| Radiator | O | | | | | | | O |
| Oljenivå | O | O | | | | | | |
| Kjølevæske (radiator) | | | | | | X | | X |
| Strømningsventil | | | | | | O | | |
| Innsprøytingsdyse og trykk | | | | | | O | | |
| Turbolader | | | | | | | O | |
| Innsprøytingspumpe | | | | | | | O | |
| Motoroppheng | | | | O | | | | O |
| Motorturtall | | | | O | | | | |





Drivstoffsystem

| | Driftstimer | | | | | | | |
|--|-------------|----------|----------|----------|----------|-----------|-----------|----------------|
| | Første 50 | Hver 100 | Hver 250 | Hver 500 | Hver 750 | Hver 1000 | Hver 3000 | Min. 1x pr. år |
| Forfilter for drivstoff (grovt filter) | | | X | | | | | |
| Drivstoffilter (finfilter) | | | | X | | | | |
| Drivstoffledninger | | | O | | | | | |
| Tapp vann fra drivstofftank | O | | | | | | | O |

Elektrisk anlegg

| | Driftstimer | | | | | | | |
|--------------------------|-------------|----------|----------|----------|----------|-----------|-----------|----------------|
| | Første 50 | Hver 100 | Hver 250 | Hver 500 | Hver 750 | Hver 1000 | Hver 3000 | Min. 1x pr. år |
| Dashbordets varsellamper | O | O | | | | | | |
| Dashbordets instrumenter | O | O | | | | | | |
| Belysning | O | O | | | | | | |
| Batteri | | O | | | | | | |

VEDLIKEHOLD



Hydraulikk

| | Driftstimer | | | | | | | Min. 1x pr. år |
|-------------------------|-------------|----------|----------|----------|----------|-----------|-----------|----------------|
| | Første 50 | Hver 100 | Hver 250 | Hver 500 | Hver 750 | Hver 1000 | Hver 3000 | |
| Hydraulikkoljefilter | X | | | X | | | | X |
| Hydraulikkolje | | | | | | X | | X |
| Oljekjøler | | | | ○ | | | | ○ |
| Hydraulikkoljenivå | ○ | ○ | | | | | | |
| Armaturer (tiltrekking) | ○ | ○ | | | | | | |
| Påfyllingslokk | | | | | | X | | |

Girkasse

| | Driftstimer | | | | | | | Min. 1x pr. år |
|------------------------------|-------------|----------|-----------------|----------|----------|-----------|-----------|----------------|
| | Første 50 | Hver 100 | Hver 250 | Hver 500 | Hver 750 | Hver 1000 | Hver 3000 | |
| Girolje, aksler/nav | | | X ¹⁾ | | | X | | |
| Girolje, girkasse | | | X ¹⁾ | | | X | | |
| Oljenivå aksler/nav | ○ | ○ | | | | | | |
| Giroljenivå | ○ | ○ | | | | | | |
| Bremseolje (hydraulikkolje!) | | | | | | X | | |
| Lufte bremseser | ○ | ○ | | | | | | |
| Håndbremsjustering | ○ | ○ | | | | | | |

1) Første gang ved 250 timer



Ramme

| | Driftstimer | | | | | | | Min. 1x pr. år |
|--|-----------------------|-----------------------|----------|----------|----------|-----------|-----------|----------------|
| | Første 50 | Hver 100 | Hver 250 | Hver 500 | Hver 750 | Hver 1000 | Hver 3000 | |
| Tilstand for dekk, hjul og hjulmuttere | <input type="radio"/> | <input type="radio"/> | | | | | | |
| Kobling med drivakslar | <input type="radio"/> | <input type="radio"/> | | | | | | |
| Bøssinger og bolter | <input type="radio"/> | <input type="radio"/> | | | | | | |
| Smør alle dreiepunkter | UKENTLIG | | | | | | | |

VEDLIKEHOLDSSKJEMA

| Dato | Maskintimer | Navn på servicemekaniker | Merknader |
|------|-------------|--------------------------|-----------|
| | | | |
| | | | |
| | | | |
| | | | |
| | | | |
| | | | |
| | | | |
| | | | |
| | | | |

VEDLIKEHOLD





VEDLIKEHOLDSSKJEMA

| Dato | Maskintimer | Navn på servicemekaniker | Merknader |
|------|-------------|--------------------------|-----------|
| | | | |
| | | | |
| | | | |
| | | | |
| | | | |
| | | | |
| | | | |
| | | | |
| | | | |
| | | | |
| | | | |
| | | | |
| | | | |
| | | | |
| | | | |
| | | | |
| | | | |
| | | | |
| | | | |
| | | | |

VEDLIKEHOLD





VEDLIKEHOLDSSKJEMA

| Dato | Maskintimer | Navn på servicemekaniker | Merknader |
|------|-------------|--------------------------|-----------|
| | | | |
| | | | |
| | | | |
| | | | |
| | | | |
| | | | |
| | | | |
| | | | |
| | | | |
| | | | |
| | | | |
| | | | |
| | | | |
| | | | |
| | | | |
| | | | |
| | | | |
| | | | |
| | | | |
| | | | |
| | | | |

VEDLIKEHOLD





VEDLIKEHOLDSSKJEMA

| Dato | Maskintimer | Navn på servicemekaniker | Merknader |
|------|-------------|--------------------------|-----------|
| | | | |
| | | | |
| | | | |
| | | | |
| | | | |
| | | | |
| | | | |
| | | | |
| | | | |
| | | | |
| | | | |
| | | | |
| | | | |
| | | | |
| | | | |
| | | | |
| | | | |
| | | | |
| | | | |

VEDLIKEHOLD





FEIL

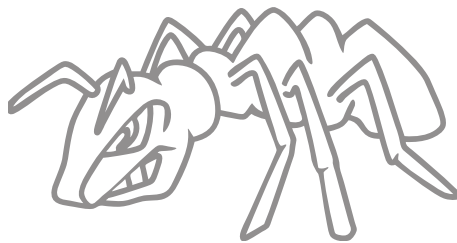

FEIL





FEIL

| Problem | Løsning |
|---------|---------|
|---------|---------|

Motoren vil ikke starte.

| | |
|---|---------------------------|
| Ikke drivstoff i tanken | Fyll tanken med drivstoff |
| Ventilasjonsåpningene i tankklokke er delvis tilstoppet | Rengjør tankklokke |
| Batteriet er utladet | Lad opp batteriet |
| Andre årsaker | Se Kubotas motorhåndbok |

Motoren har ikke nok effekt

| | |
|---|------------------------------|
| Luffilteret er tilstoppet | Rengjør eller skift filteret |
| Drivstoffet er for gammelt | Fyll på "friskt" drivstoff |
| Drivstoffiltre er (delvis) blokkert | Skift drivstoffiltre |
| Ventilasjonsåpningene i tankklokke er delvis tilstoppet | Rengjør tankklokke |

Hjullasteren vil ikke kjøre.

| | |
|---|--------------------------------|
| For lite hydraulikkolje | Etterfyll hydraulikkolje |
| Brudd i hydraulikkslangen mellom motor og hydraulikkpumpe | Skift hydraulikkoljeslange |
| Styringsventil(er) i joystick'en er defekt | Konsulter din GIANT-forhandler |

**Når du opplever andre problemer eller feil,
kontakt din GIANT-forhandler**





MILJØ

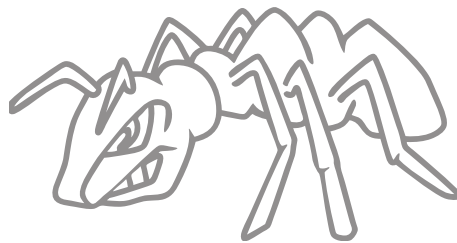

MILJØ





TA HENSYN TIL MILJØET

Generelt

Rester av gammel olje, oljefiller, filtre, batterier og eventuelle rengjøringsmidler må avfallshåndteres som kjemisk avfall.

Miljøvirkninger

Hjullasterens levetid avhenger av vedlikehold, driftstimer og miljøforhold (støv, forurensning, fuktighet, temperatur osv.). Godt vedlikehold er nøkkelen til å holde hjullasteren i god og pålitelig stand i lang tid.

Utrangering

Sørg for at demontering utføres av et kvalifisert gjenvinningsfirma som har godkjenning for denne typen virksomhet.

Utpek en kompetent og ansvarlig person til å overvåke uttrangeringen.

Avfallshåndtering

Utpek en kompetent og ansvarlig person til å overvåke avfallshåndtering.

Sorter demonterte materialer etter materialeegenskaper og forurensningsfare. Separer alle materialer som kommer i kategorien kjemisk avfall, som f.eks. batterier, olje, smøremidler og visse elektriske komponenter.

Avfallshåndter disse materialene som kjemisk avfall. Bring avfallet til et godkjent avfallshåndteringsmottak som har nødvendig godkjenning.





SERIENUMRE

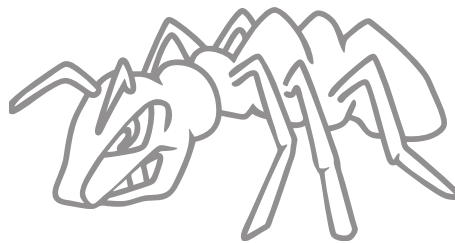

SERIENUMRE





REGISTRERING AV SERIENUMRE

Serienumre er plassert på navneplaten på hovedkomponentene.

Ved bestilling av deler og komponenter er det nødvendig å oppgi serienumre.

For å sikre at du alltid har det nødvendige serienummeret for hånden, kan følgende felter fylles ut med disse serienummerne.

Serienumrene er også skrevet på (separat) EF-erklæringen.

GIANT HJULLASTER



TOBROCO MACHINES
BENELUXSTRAAT 4
5061 KE OISTERWIJK
NETHERLANDS



MADE IN THE
NETHERLANDS

Make Type

Model

Serial Number

Engine power kW Approval number

Operating mass kg Year of construction

Max. gross weight kg Shipping mass kg

Max. front axle load kg Max. rear axle load kg

SERIENUMRE

Dieselmotor



Serienummer

| | | | | | | | | | | |
|----------------------|----------------------|----------------------|----------------------|----------------------|----------------------|----------------------|----------------------|----------------------|----------------------|----------------------|
| <input type="text"/> | <input type="text"/> | <input type="text"/> | <input type="text"/> | <input type="text"/> | <input type="text"/> | <input type="text"/> | <input type="text"/> | <input type="text"/> | <input type="text"/> | <input type="text"/> |
|----------------------|----------------------|----------------------|----------------------|----------------------|----------------------|----------------------|----------------------|----------------------|----------------------|----------------------|





Ramme



Serienummer

| | | | | | | | | | | | |
|--|--|--|--|--|--|--|--|--|--|--|--|
| | | | | | | | | | | | |
|--|--|--|--|--|--|--|--|--|--|--|--|

Driftspumpe (pumpe med variabelt deplACEMENT)

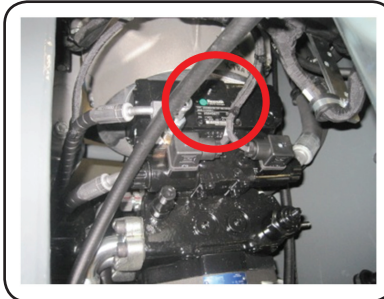

Serienummer

| | | | | | | | | | | | |
|--|--|--|--|--|--|--|--|--|--|--|--|
| | | | | | | | | | | | |
|--|--|--|--|--|--|--|--|--|--|--|--|

Foraksel

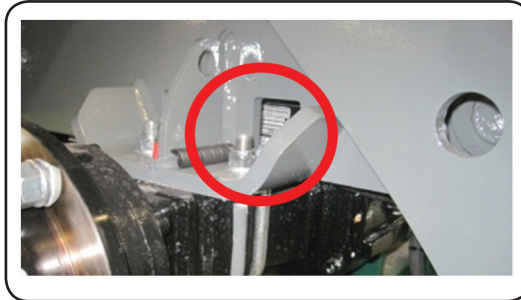

Serienummer

| | | | | | | | | | | | |
|--|--|--|--|--|--|--|--|--|--|--|--|
| | | | | | | | | | | | |
|--|--|--|--|--|--|--|--|--|--|--|--|

SERIENUMRE





Bakaksel



Serienummer

| | | | | | | | | | | |
|--|--|--|--|--|--|--|--|--|--|--|
| | | | | | | | | | | |
|--|--|--|--|--|--|--|--|--|--|--|

Drivmotor

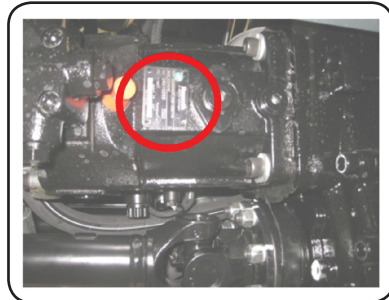

Serienummer

| | | | | | | | | | | |
|--|--|--|--|--|--|--|--|--|--|--|
| | | | | | | | | | | |
|--|--|--|--|--|--|--|--|--|--|--|

SERIENUMRE



INNHALDSREGISTER

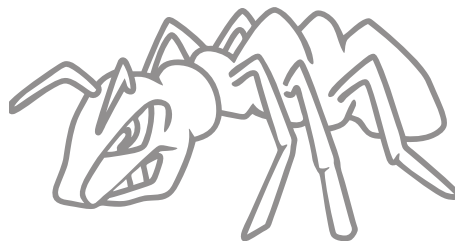

INNHALDSREGISTER





INNHOLDSREGISTER

A

AKSELAVSTAND 35
ARBEIDSHYDRAULIKK 32
ARBEIDSOVERFLATE 10
ARBEIDSPUMPE 14

B

BATTERI 14
BREMSEVÆSKE 63
BRUKSMÅTE OG
REDSKAPALTERNATIVER
9
BRYTER FOR ARBEIDSLYS 39
BRYTER FOR ROTERENDE
VARSELLYS 39

D

DASHBOARD 14
DATA FOR VÆSKER 58
DEKKTRYKK 49
DIESELMOTOR 14
DIFFERENSIALSPERRE 32, 39
DRIFTSKLAR VEKT 32
DRIFTSPUMPE 14
DRIVSTOFFFILTER 59
DRIVSTOFFMÅLER 39
DRIVSTOFFPÅFYLLING 49
DRIVSTOFFTANKLOKK 14
DRIVVERK 32
DUMPERHØYDE 35

F

3. FUNKSJON 43
4. FUNKSJON 43, 44
FALLENDE LAST 55
FESTEBRAKETT 14
FETTSMØREPUNKTER 48
FJERNLYS 39
FJERNLYS 41
FØRERHUS 15

FØRERSETE 14, 45
FØRSTE GANGS BRUK 53
FØRSTE GANGS
INSPEKSJON 8, 38
FUNKSJONER 15

G

GARANTI 6
GASSPEDAL 46
GIRKASSEOLJE 62
GLØDEPLUGGINDIKATOR 39

H

HÅNDBREMS 39
HJUL 14
HJULMUTTERE 58
HYDRAULIKKFILTER 60
HYDRAULIKKOLJE 60
HYDRAULIKKOLJENIVÅ 48
HYDRAULIKKOLJETANK 14

I

IDENTIFIKASJON 7
IGANGKJØRING 37
INNHOLD 3
INNLEDNING 5

J

JOYSTICK 41
JOYSTICK-STYRING 14

K

KJØLEVÆSKENIVÅ 48
KJØREHASTIGHET 32
KJØREHYDRAULIKK 32
KJØRELYS 39, 41
KJØRING 46
KJØRING FOROVER 39
KOBLINGSPINNE 14
KOMBINASJONSBRYTER 39, 41

L





LADELAMPE 39
LÅSESTAG 45
LÅSING AV REDSKAP 42
LEDDSTYRINGENS LÅSESTAG 45
LENGDE 35
LØFTEARM 14
LØFTEBORD 33
LØFTEKAPASITET 32
LØFTING 52
LUFTFILTER 14, 60

M

MÅL 35
MANØVRERINGSPEDAL 46
MASKINENS KOMPONENTER 14
MASKINSKILT 18
MOTOR 32, 59
MOTORDEKSEL 47
MOTOREKSOSANLEGG 14
MOTOROLJE 48
MOTOROLJEFILTER 59
MOTOROLJETRYKK 39
MOTORTEMPERATUR 39

N

NÆRLYS 41

O

OFFENTLIG VEI 11
OLJE TIL BAKAKSEL 62
OLJE TIL FORAKSEL 61
OLJETANKLOKK 14
OPPSTART OG KJØRING 55

P

PARKERING 47
PARKLYS 41

R

RADIATOR 14, 63
RAMMEHØYDE 35
RATT 14

RATTSTAMME 45
REDSKAPER 11
RETNINGSLYS 39
RETNINGSSIGNAL 41
ROPS- + FOPS-BESKYTTELSE 15
RYGGING 39

S

SETEBELTE 14
SIGNALHORN 41
SIKKERHETSSYMBOLER 7, 19
SIKKERHETSTAK 14, 15
SIKRINGER 39, 50
SLEPE ANNET KJØRETØY 10
SMØRING 48
STYRELEDD 14
STYRESYLINDER 14
SVINGRADIUS 35
SYKLONFILTER 61

T

TAUING 51
TEKNISKE DATA 31
TELESKOPARM 14
TENNINGSBRYTER 46
TILHENGER 35
TIMETELLER 39
TIPPELAST 32
TRAFIKKREGLER OG
FORSKRIFTER 11

U

UNNTAK 10

V

VARSELLYS 39
VEDLIKEHOLD 57
VEDLIKEHOLD AV HJUL 49
VEDLIKEHOLDSPAN 64





INNHOLDSREGISTER





NOTATER

| |
|--|
| |
| |
| |
| |
| |
| |
| |
| |
| |
| |
| |
| |
| |
| |
| |
| |
| |
| |
| |
| |
| |
| |
| |
| |
| |
| |
| |
| |
| |
| |
| |
| |
| |
| |
| |
| |
| |
| |
| |
| |
| |
| |
| |
| |



